

Mașine multifuncționale

Cerințe maxime de versatilitate către producătorii de scule

- ▲ Program flexibil standard pentru diferite procese de prelucrare
- ▲ Scule de performanță adaptate la prelucrări multifuncționale
- ▲ Soluții speciale optimizate pentru clienți

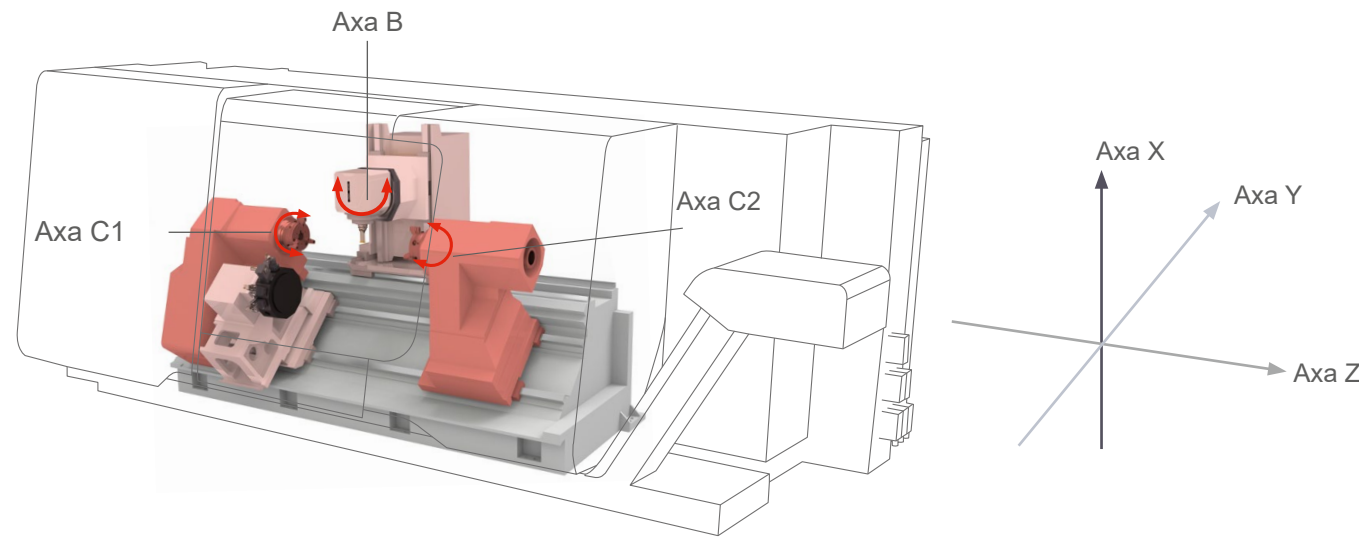

Exemple de aplicații

	Arbore de frezare				Revolver		
	Axa X	Axa Z	Axa Y	Axa B	Axa X	Axa Z	Axa Y
Canelare și debitare	✓		✓		✓		✓
Strunjire exterioară	✓	✓	✓	✓	✓	✓	✓
Strunjire frontală	✓	✓	✓	✓	✓	✓	✓
Strunjire interioară	✓	✓	✓	✓	✓	✓	✓
Găurirea diametrului interior		✓		✓		✓	
Filetare interioară	✓	✓	✓	✓	✓	✓	✓
Filetare frontală	✓	✓	✓	✓	✓	✓	✓
Filetare exterioară	✓	✓	✓	✓	✓	✓	✓
Găurirea diametrului exterior	✓	✓		✓			
Frezarea diametrului exterior	✓	✓		✓			
Prelucrare de frezare / găurire la arborele principal	✓	✓		✓			
Prelucrare de frezare / găurire la arborele opus	✓	✓		✓			

**DOAR
SPECIALITATEA
NOASTRĂ**

PIESE COMPLEXE.

AȘCHIERE PRECISĂ.

**DEZVOLTĂM AȘCHIEREA.
SFĂTUIM FAȚĂ ÎN FAȚĂ.**

**CELE MAI MICI CANTITĂȚI COMANDABILE.
EXPEDIAȚE ÎN CEL MAI SCURT TIMP.**

www.doar-specialitatea-noastra.ro

SOLUȚIA de așchiere

CERATIZIT România S.R.L.
Calea Romanului Nr. 46 \ 600384 Bacău
Tel. 0800 672 384
comanda.ro@ceratizit.com \ www.ceratizit.com



Part of the Plansee Group

**Prelucrare
multifuncțională**

Portfoliu de scule de performanță cu flexibilitate înaltă pentru așchieră componentelor complexe

CERATIZIT este un grup de inginerie de ultimă generație, specializat în tehnologii de scule și materiale din carbură.

Tooling a Sustainable Future

ceratizit.com



07/2023 - 98 048 00755

Prelucrare multifuncțională

Mai multe informații
veți găsi aici



cutting.tools/ro/ro/multitask

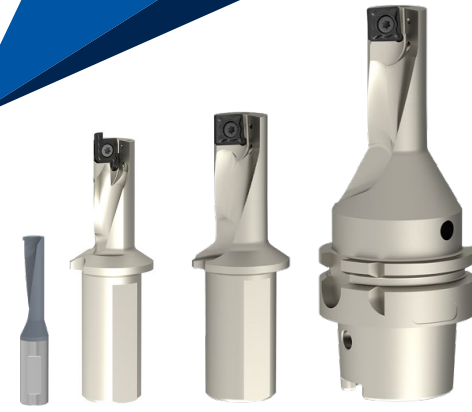

Găurire și strunjire cu scula multifuncțională EcoCut

Reduce timpii de echipare și mărește productivitatea dvs.



cuttingtools.ceratizit.com/ro/ro/ecocut

Portsculă cu DirectCooling (DC)

Lichidul de răcire condus direct la tăiș

- ▲ Orientat și la obiect în loc să inunde toată zona sunt argumentele pentru programul DirectCooling (DC).
- ▲ Pentru durate mai lungi de viață și performanță mai înaltă a tăișului sculei.

Avantaje / beneficii

Toate suporturile CERATIZIT DirectCooling sunt potrivite în mod ideal între ele în lungime. Astfel va fi...

- ▲ conturul interferent eliminat
- ▲ creat un pachet complet compact
- ▲ atinsă o stabilitate optimă
- ▲ câștigat o flexibilitate nelimitată

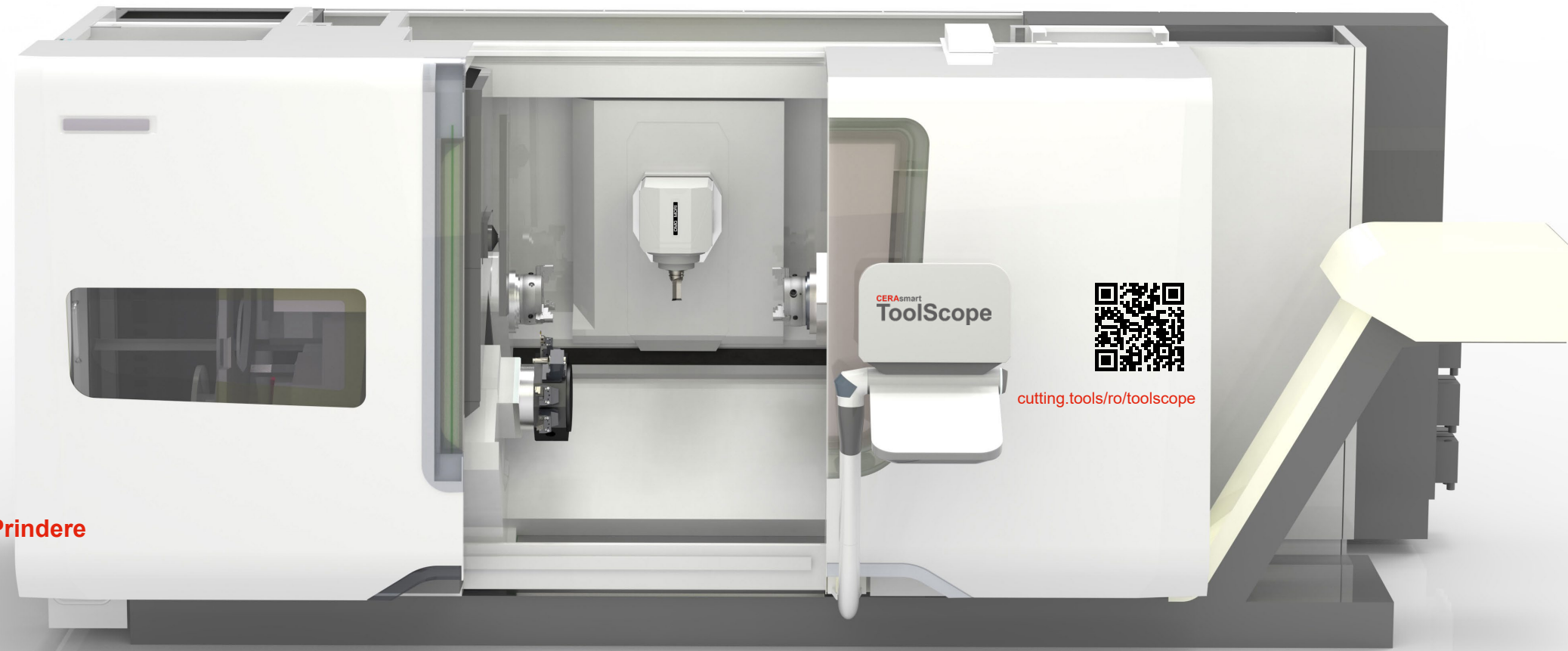

cutting.tools/ro/toolscope

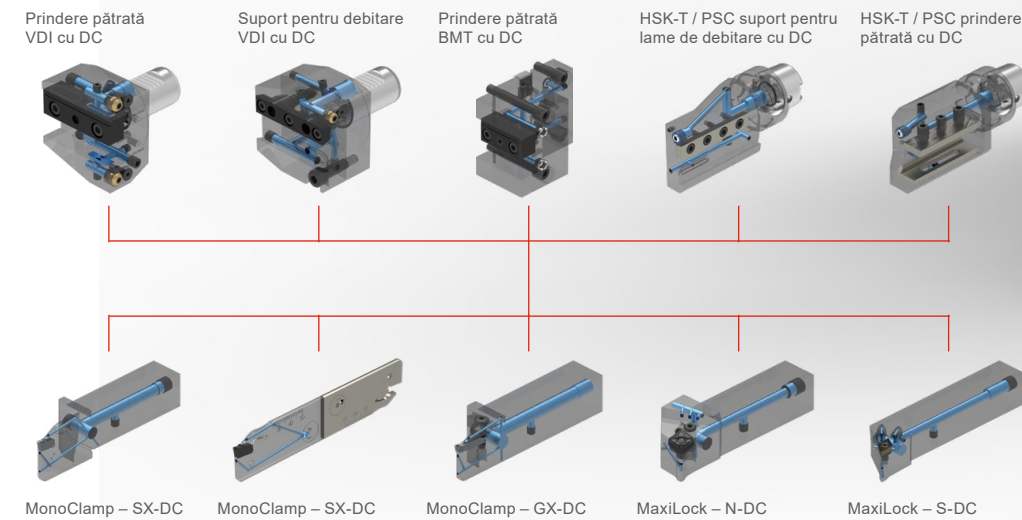

Prindere

Suport

Plăcuțe amovibile adecvate pentru cele mai diferite utilizări

Găsiți plăcuțele adecvate de strunjire, găurire și canelare pentru scenariul dumneavoastră de prelucrare

Care plăcuță va fi utilizată concret, depinde de felul prelucrării precum și de materialul de prelucrat și gradul de duritate al acestuia. Geometria plăcuței, calitatea, forma, mărimea, raza la colț și unghiul de atac principal trebuie, de asemenea, selectate cu atenție pentru a obține un control bun al așchiilor și cele mai bune rezultate.



cutting.tools/ro/ro/turning



Plăcuțe de strunjire

Plăcuțe EcoCut

Plăcuțe de canelare

High Dynamic Turning cu scule FreeTurn

Degroșare, finisare, strunjire contur, strunjire transversală și strunjire longitudinală numai cu o sculă



cutting.tools/ro/ro/freeturn



Diferite suporturi pentru bare de alezat în combinație cu capuri așchietoare amovibile interschimbabile

Sistemul modular de cap amovibil pentru strunjire poate fi combinat și cu o bară de alezat amortizată de vibrații.

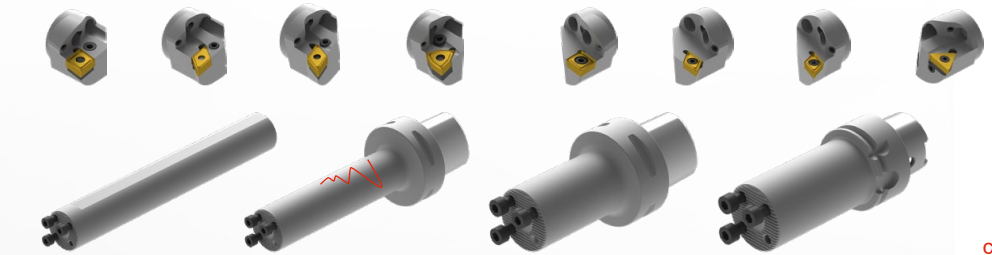

cutting.tools/ro/ro/boring-bar

Suport de strunjire cu cuplare de mașină

Alegeți suporturi de strunjire de diferite mărimi și modele pentru a se potrivi cu interfața mașinii dvs.

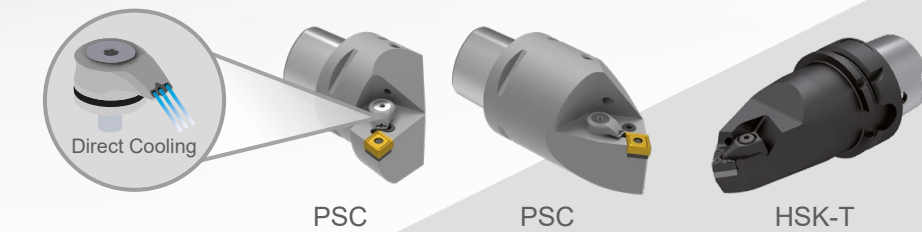

PSC

PSC

HSK-T

În general, suporturile de scule de strunjire Mono oferă o combinație de precizie, manipulare, flexibilitate și economie de spațiu, ceea ce le face o alegere bună pentru strunjirea pieselor de prelucrat.

Avantaje / beneficii

- ▲ Stabilitate de bază înaltă
- ▲ Pentru prelucrare de strunjire eficientă
- ▲ Precizie mare
- ▲ Manevrare simplă
- ▲ Necesitate mică de spațiu
- ▲ Schimbare simplă de sculă



cutting.tools/ro/ro/stationary-adapters

Direct
DC
Cooling

- ▲ mai puține blocaje de așchii
- ▲ uzură redusă
- ▲ utilizare universală



cutting.tools/ro/ro/directcooling