

## Többfeladatos gépek

Maximális sokoldalúsági követelmények a szerszámgyártó számára

- ▲ Rugalmas szabványos termékprogram különböző megmunkálási folyamatokhoz
- ▲ Nagy teljesítményű, többfeladatos megmunkáláshoz igazított szerszámok
- ▲ Az ügyfél igényei szerint optimalizált, egyedi megoldások

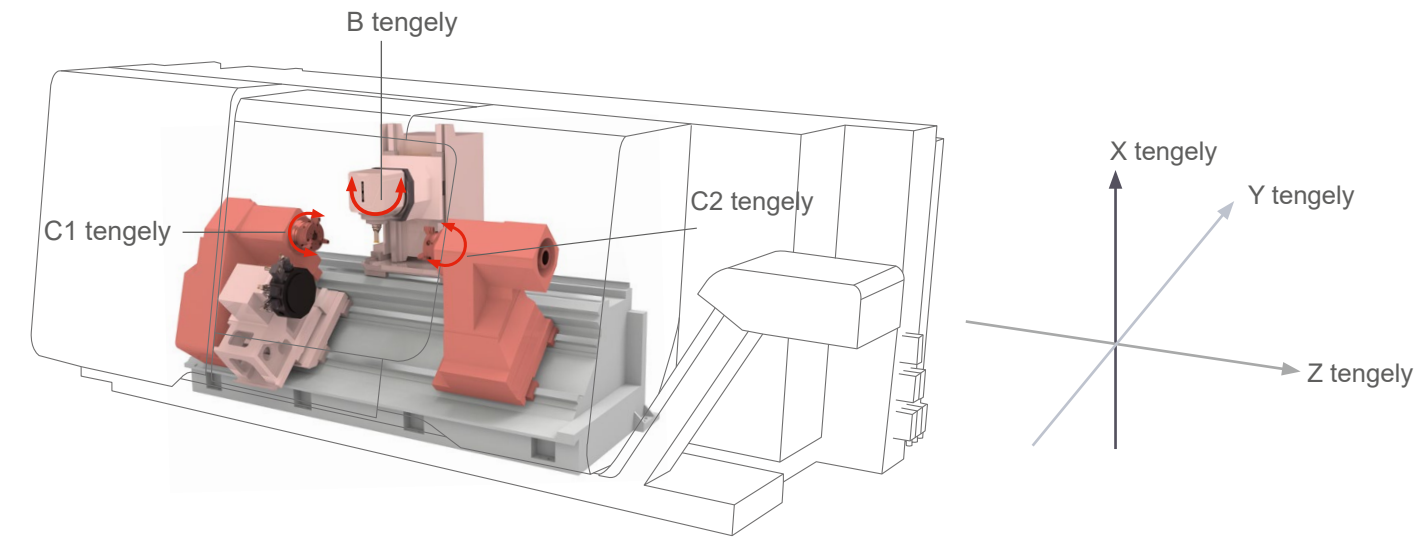

### Alkalmazási példák

	Maróorsó				Revolver		
	X tengely	Z tengely	Y tengely	B tengely	X tengely	Z tengely	Y tengely
Beszúrási és leszúrási	✓		✓		✓		✓
Külső esztergálás	✓	✓	✓	✓	✓	✓	✓
Homlokesztergálás	✓	✓	✓	✓	✓	✓	✓
Belső esztergálás	✓	✓	✓	✓	✓	✓	✓
Belső átmérő fúrása		✓		✓		✓	
Belső menetkészítés	✓	✓	✓	✓	✓	✓	✓
Menetkészítés a homlokrészen	✓	✓	✓	✓	✓	✓	✓
Külső menetkészítés	✓	✓	✓	✓	✓	✓	✓
Külső átmérő fúrása	✓	✓		✓			
Külső átmérő marása	✓	✓		✓			
Marás / furatmegmunkálás – főorsó	✓	✓		✓			
Marás / furatmegmunkálás – ellenorsó	✓	✓		✓			

**PONTOSAN,  
AMI KELL**

**BONYOLULT ALKATRÉSZEK.  
PRECÍZ FORGÁCSOLÁS.**

**A FORGÁCSOLÁS FEJLESZTÉSE.  
TANÁCSADÁS EGYENRANGÚ PARTNERKÉNT.**

**A LEHETŐ LEGKISEBB  
RENDELÉSI MENNYISÉGEK.  
AZONNAL ÚTNAK INDÍTVA.**

[www.pontosanamikell.hu](http://www.pontosanamikell.hu)

**A forgácsolási megoldás**

CERATIZIT Magyarország Kft.  
Madarász Viktor u. 47-49. \ 1138 Budapest  
Tel. +36 1 437 0800  
info-hu@ceratizit.com \ www.ceratizit.com



**Többfeladatos  
megmunkálás**

Nagy teljesítményű, rugalmas szerszámportfólió  
bonyolult alkatrészek forgácsolásához

A CERATIZIT forgácsolószerszámokra és  
keményanyagú megoldásokra szakosodott,  
csúcstechnológiai műszaki vállalatcsoport.

**Tooling a Sustainable Future**  
ceratizit.com



