

# 简易非标钻头询价单

## 阶梯钻

数量2只起订: ..... 市场目标价: (每只) .....

加工工艺:  通孔  盲孔

加工材料: .....

公差 D:  ± 0,1 mm WOEX  ± 0,2 mm SOEX

**i** 请提供工件加工草图或区域截图, 并请告诉我们你的刀柄连接部分规格。

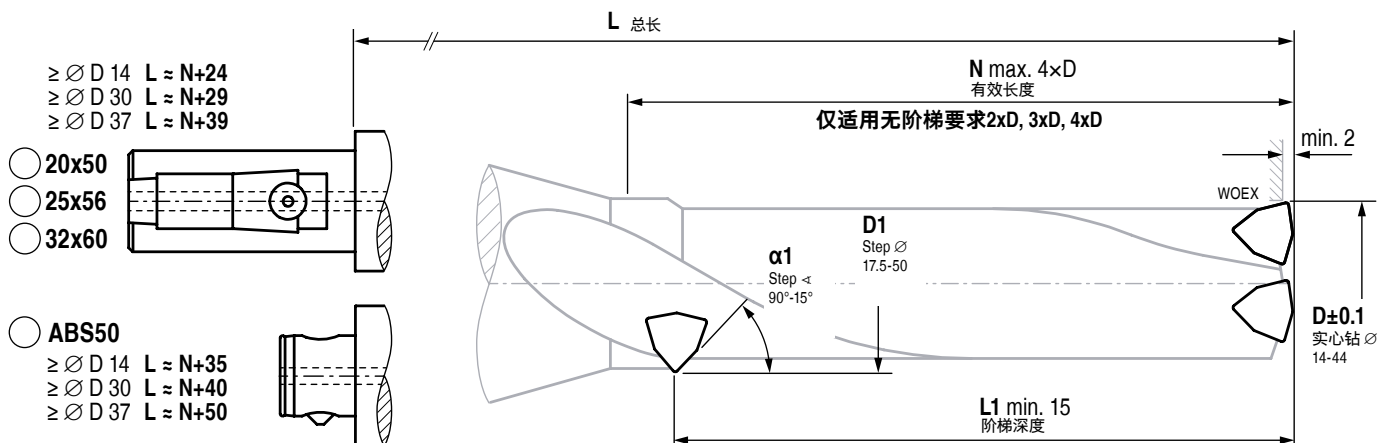
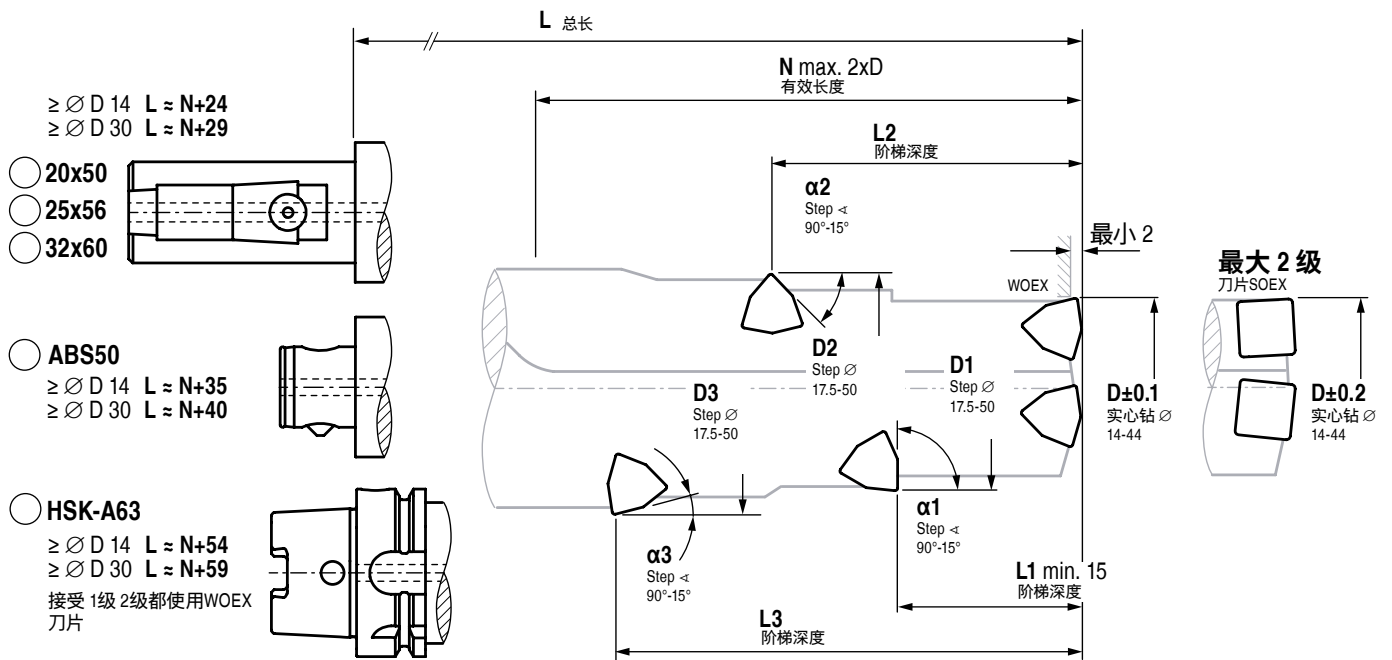

备注: 刀杆不带刀片

备注:

客户号: .....

客户名: .....

地址: .....

邮编: .....

国家: .....

部门: .....

联系人: .....

电话: .....

传真: .....

E-mail: .....

请提供工件加工草图或区域截图, 以备我们评估是否可行, 并尽快反馈给您。

**请随邮件附带您的工件图纸!**