



ZSG 1

MNG mini
CERATIZIT GROUP

ZSG mini

Nya produkter för spännteknik

NEW Mekaniskt nollpunktsystem – MNG mini



149-151

**MNG
mini**

Viktoptimerade konsoler, pyramider och torn med integrerat nollpunktssystem för små spännanordningar.

NEW CentriClamp – ZSG mini



92-100

**ZSG
mini**

ZSG mini passar perfekt för fastspänning av små arbetsstycken!

NEW PolyClamp – Verso



111-124

Verso

Det nya flexibla multiskruvstycket med backsnabbväxlingssystem för flera arbetsstycken – stora som små!

Hålbearbetning

1 HSS-borr

2 Solida hårdmetallborr

3 Vändskärsborr

4 Brotschar och försänkare

5 Ursvarvningsverktyg

Gängbearbetning

6 Gängtappar och formtappar

7 Cirkulär- och gängfräsar

8 Gängsvarvningsverktyg

Svarvbearbetning

9 Vändskärsverktyg svarvning

10 Multifunktionsverktyg – EcoCut och FreeTurn

11 Stickverktyg

12 Miniatyrsvärvverktyg

Fräsbearbetning

13 HSS-fräsar

14 Solida hårdmetallfräsar

15 Vändskärsverktyg fräsning

Fastspänningsteknik

16 Verktygshållare och tillbehör

17 Uppspänning arbetsstycke

18 Materiale exempel och artikelnummerlista

17

Innehållsförteckning

PolyClamp – Verso	4
Översikt skruvstyckssystem	5
Toolfinder – Spännsystem	6–9
Produktprogram	10–183
Översikt allmänna toppbackar	164–173
Översikt materialunderlägg	174–177
Översikt allmänna tillbehör	178+179
Översikt fastspänningsnycklar	180+181
Översikt skruvar	182+183

WNT \ Performance

Premiumkvalitetsverktyg för högsta prestanda.

Premiumkvalitetsverktygen i produktprogrammet **WNT Performance** har utvecklats för särskilda tillämpningar och kännetecknas av enastående prestanda. Om du ställer extremt höga krav på tillverkningen och bara nöjer dig med det bästa resultatet rekommenderar vi premiumverktygen i detta produktprogram.

PolyClamp – Verso

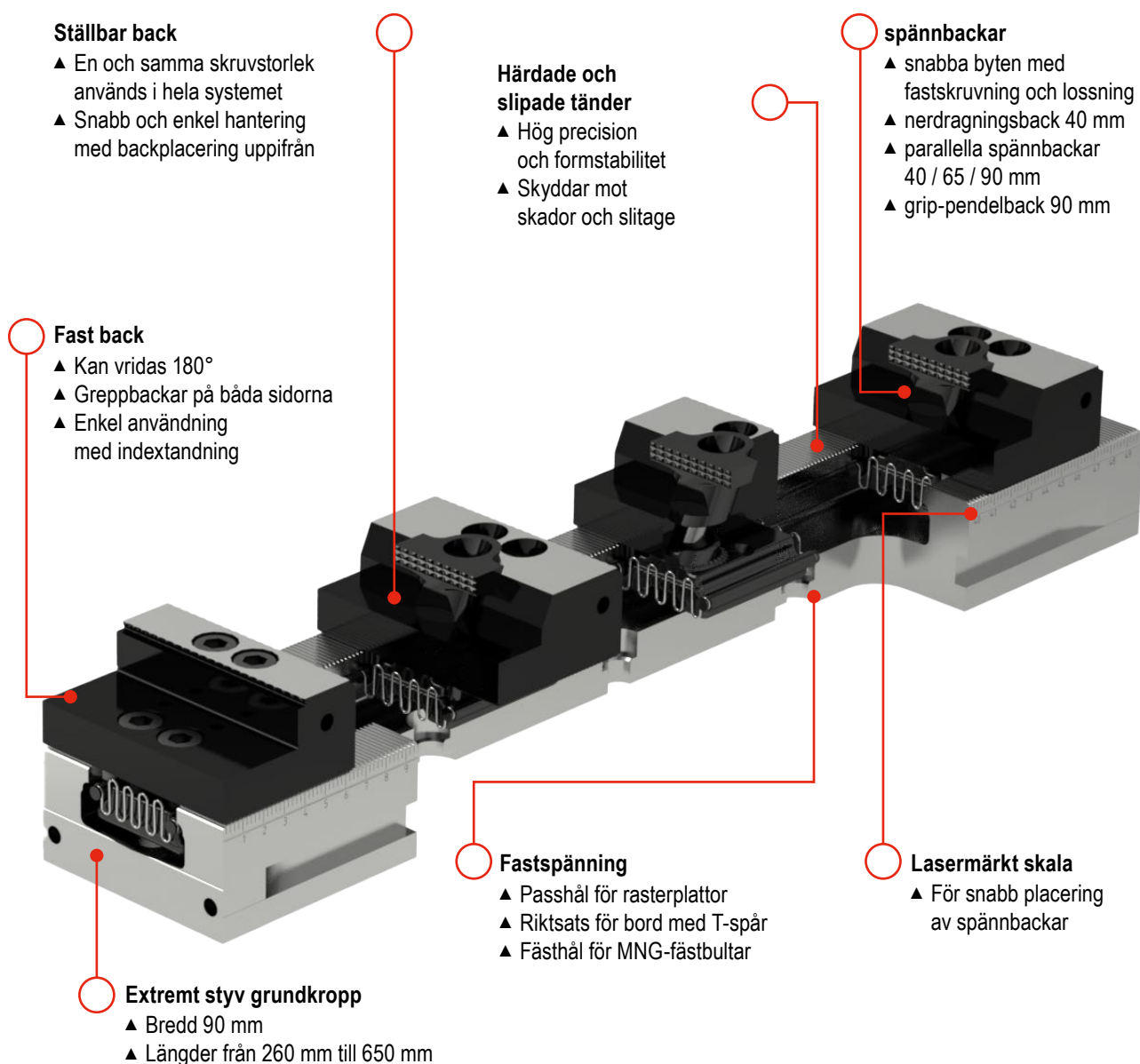

Översikt skruvstyckssystem

SoloClamp – Enkelt skruvstycke

- ▲ Kraftförstärkt system NCG, HDG 2 och H5G
- ▲ Fast back som referens
- ▲ Hög repeterbarhet
- ▲ Mycket bra vinkelnoggrannhet



» Hög precision och kraftförstärkning

CentriClamp – Centriska skruvstycken

- ▲ Symmetrisk fastspänning
- ▲ Mycket god tillgänglighet för 5-sidig bearbetning
- ▲ Komponentens nollpunkt alltid i mitten (centrerad)
- ▲ Hög repeterbarhet



» Hög processsäkerhet genom in kapslat system

PolyClamp – Flerfacks-skruvstycken

- ▲ Minskning av riggtiden
- ▲ Multifunktionell användning
- ▲ Optimal användning av maskinbordet
- ▲ Hög repeterbarhet



» Ökning av maskintiden

Stationär trebackschuck – SBF 3

- ▲ Lämplig för 3-/5-axlig bearbetning av runda komponenter
- ▲ Kompatibel med PNG- och MNG-nollpunktssystem
- ▲ Kilstångsdrift
- ▲ Härdad och styv stomme
- ▲ Optimerat smörjsystem



» Perfekta förutsättningar för fastspänning av runda komponenter

Uppspänningsvarianter

- ▲ Nollpunktssystem
- ▲ Rasterplattor till nollpunktssystem
- ▲ MNG – mekaniskt nollpunktssystem
- ▲ PNG – pneumatiskt nollpunktssystem



» Reducering av riggtiden

Uppspänningstorn

- ▲ 2-sidigt uppspanningstorn
- ▲ 3-sidigt uppspanningstorn
- ▲ 4-sidigt uppspanningstorn
- ▲ Kubiskt uppspanningstorn



» Enkel automation



Olika uppspanningstorn finns i vår webbutik på cuttingtools.ceratzit.com



Toolfinder Spännsystem

Typ	Beskrivning	3-axlig	4-axlig	5-axlig
SoloClamp – Enkelt skruvstycke	NCG  <ul style="list-style-type: none"> ▲ 160° Snabbspänning ▲ Snabb montering och demontering av spindelensheten ▲ Fastspänning med dragkraft 	✓	✓	
	NCG 5A  <ul style="list-style-type: none"> ▲ 160° Snabbspänning ▲ För 5-axlig bearbetning ▲ Fastspänning med dragkraft 	✓		✓
	H5G  <ul style="list-style-type: none"> ▲ Spak-snabbspänning ▲ 5-axels kraftskruvstycke ▲ 100% Inklusat 	✓		✓
	H5G -Z  <ul style="list-style-type: none"> ▲ Spak-snabbspänning ▲ 5-axlig kraftchuck ▲ 100 % kapslad ▲ Med rörlig fast back 	✓		✓
	X5G -Z  <ul style="list-style-type: none"> ▲ 100 % kapslad ▲ Bästa tillgänglighet ▲ Fem- och sexsidig bearbetning möjlig ▲ Snabbväxling av backar utan verktyg 	✓		✓
	ESG 4  <ul style="list-style-type: none"> ▲ 100 % kapslad ▲ Noggrann stomme ▲ Hög spännkraft ▲ Stor spännvidd 	✓	✓	✓
	ESG 5  <ul style="list-style-type: none"> ▲ Nytt utförande av det kapslade centrumskruvstycket ZSG 4 som enkelt skruvstycke ▲ Komponentmått och funktion samma som hos ZSG 4 	✓	✓	✓
	HDG 2  <ul style="list-style-type: none"> ▲ Mekanisk kraftöverföring ▲ Spännkraft med endast ett varv ▲ Steglös spännkraftsinställning 	✓		
CentriClamp – Centriska skruvstycken	ZSG 4  <ul style="list-style-type: none"> ▲ Kullagrad, spelfri spindel ▲ Hög precision, spännkraft och processäkerhet ▲ Repeterbarhet ± 0,01 mm 	✓	✓	✓
	ZSG mini  <ul style="list-style-type: none"> ▲ Snabbväxling av backar utan verktyg ▲ Kompakt och exakt ▲ Tillgänglig från alla sidor ▲ Rostfri och härdad stomme 	✓	✓	✓

	Backbredd i mm	Grundkroppslängd i mm	max. spännområde i mm	Kubiska detaljer	Oregelbundna detaljer	Runda detaljer	max. spännkraft i kN	Sida
	100 125 160	305 390 530	245 343 506	✓	✓	✓	30 40 40	10-21
	100 125	305 390	199 269	✓		✓	18 24	13-21
	125	300	249	✓	✓	✓	40	22-36
	125	330 430 500 630	396 466 578	✓	✓	✓	40	26-36
	125	330 430 500 630 800	80-210 80-310 80-380 80-510 80-688	✓	✓	✓	40	37
	80 125 160	214 362 480	192 308 434	✓	✓	✓	25 40 50	49-58
	80 125 160	130+190 160+235+300 280+480	63-171 84-281 125-448	✓	✓	✓	35 35 50	59-66
	100 125 160	342 400 544	278 338 470	✓		✓	30 40 60	68-71
	80 125 160	130+190 160+235+300 280+480	121-185 163-303 134-462	✓	✓	✓	25 40 50	72-90
	45 70	80 100	7-77	✓	✓	✓	16	92-100

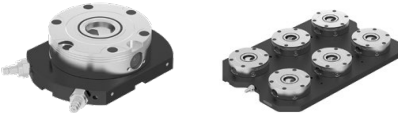
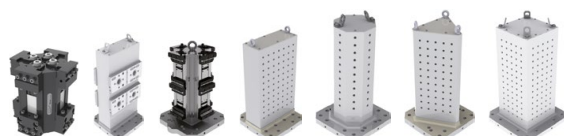

Toolfinder Spännsystem

Typ	Beskrivning	3-axlig	4-axlig	5-axlig
PolyClamp – Flerfacks-skruvstycken	DSG 4  <ul style="list-style-type: none"> ▲ Snabb demontering och montering ▲ Flexibelt spännsystem ▲ Kan byggas om till enkelt skruvstycke 	✓	✓	✓
	Verso  <ul style="list-style-type: none"> ▲ Variabelt spännsystem ▲ Spänn fast flera små eller stora komponenter ▲ Innovativt multispännsystem 	✓	✓	✓
Stationär trebacksschuck	SBF 3  <ul style="list-style-type: none"> ▲ Lämplig för 3/5-axelbearbetning av runda komponenter ▲ Kompatibel med PNG- och MNG-nollpunktssystemen för fastspänning 	✓		✓
	 <ul style="list-style-type: none"> ▲ Lämplig för 3/5-axelbearbetning av runda komponenter ▲ Kompatibel med PNG- och MNG-nollpunktssystemen för fastspänning 	✓		✓

Typ	Beskrivning
Nollpunktssystem Mekaniska	MNG  <ul style="list-style-type: none"> ▲ Allroundplatta för olika maskinbord
	MNG mini  <ul style="list-style-type: none"> ▲ För fastspänning av arbetsstycken i mindre dimensioner
	PNG  <ul style="list-style-type: none"> ▲ Processäkerhet genom självslåsning
Uppspänningstorn	 <ul style="list-style-type: none"> ▲ Effektivisera maskintiden

Maskin-handskruvstycke

Borrmaskins-skruvstycke	HSG  <ul style="list-style-type: none"> ▲ Snabb inställning av backar, kompakt och precis
-------------------------	--

	Backbredd i mm	Grundkroppslängd i mm	max. spännområde i mm	Kubiska detaljer	Oregelbundna detaljer	Runda detaljer	max. spännkraft i kN	Sida
	80	300	102				25	101-110
	125	320+390+460 530+600+670+740	114+149+184 219+254+289+324	✓	✓	✓	40	
	40 65 90	260 -650	524	✓	✓	✓	30	111-124
		Ø 200	SB-H-backar 6-180			✓	100	125-130
		Ø 315	SB-H-backar 12-420			✓	180	
		Mekaniska	Pneumatiska			Anmärkning		Sida
		✓						134-148
		✓						149-151
			✓					152-163
		✓				Den här artikeln finns i vår online-shop under cuttingtools.ceratizit.com		 
		✓						131-133

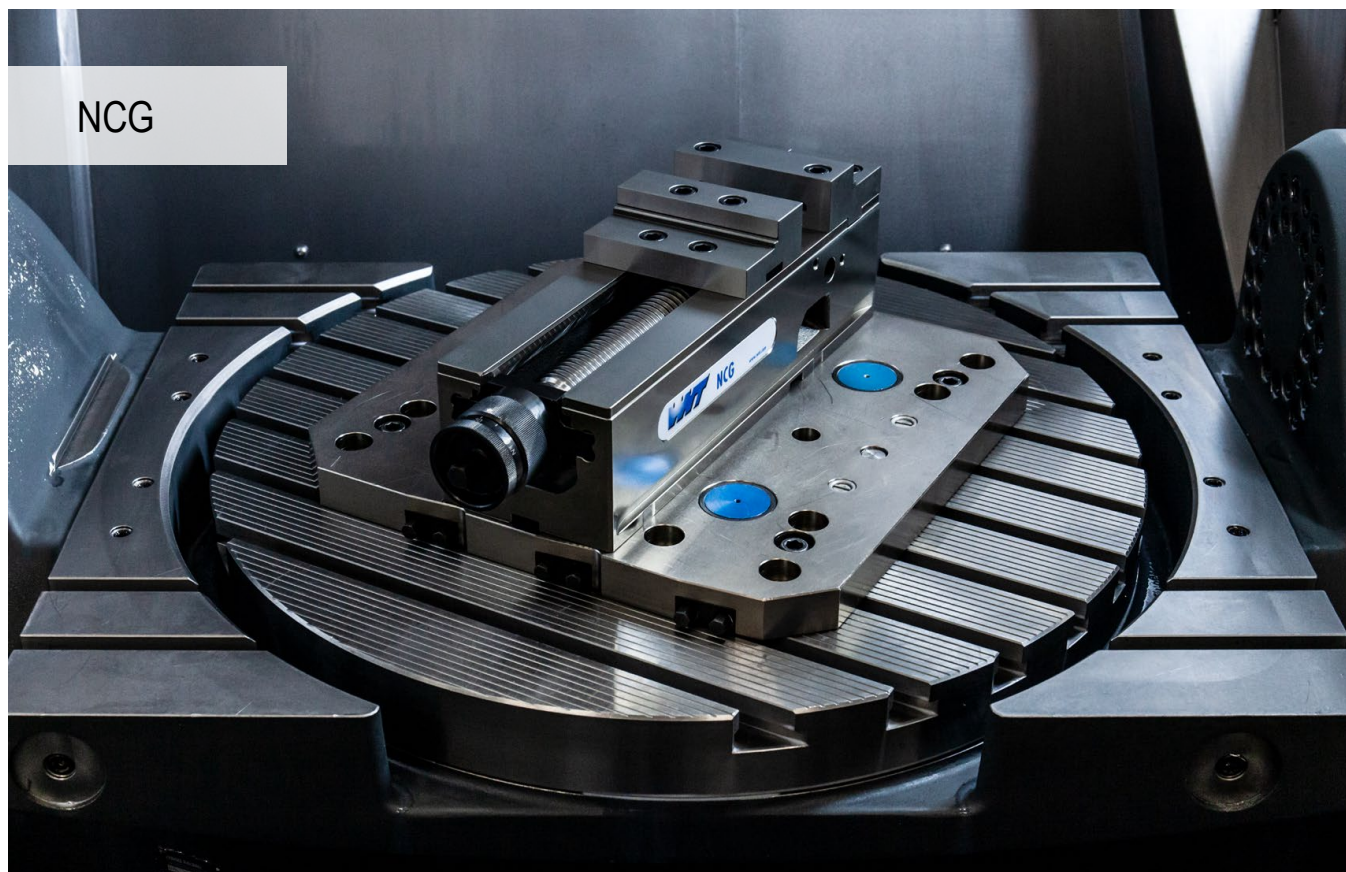

Uppspänning i system

Modulärt uppbyggt maskinskruvstucke som system med fastspänning för drag.
Unikt, patenterat snabbspäkfäste med mekanisk kraftförstärkning och imponerande kort riggningstid.

Dina fördelar:

- ▲ Snabbinställning med handvev
- ▲ Snabb positionering med MNG på maskinbordet utan mellandel
- ▲ Spännkraften kan ställas in steglöst mellan 4–40 kN
- ▲ 160° snabbspännare
- ▲ Enkelt och snabbt backbyte med 4 skruvar
- ▲ Enkel rengöring med snabb demontering av hela spindelenheten
- ▲ Omfattande backprogram i moduler



Fastspänning/uppriktning:



Fastspänning med två passkravar 12,7 / M12
(NCG 100) Artikel-nr. 80 890 313 eller 16,95 / M16
(NCG 125 / 160) Artikel-nr. 80 890 314



Uppriktning med precisionsspårblock 20^{H7}
i stommen och fastspänning med spännklämmor



Uppriktning och fastspänning med
nollpunktssystem MNG (2-3 fästbultar)

SoloClamp – NCG

- ▲ NC-snabbspännare med kombinationsback plus
- ▲ Tack vare extra gängor spännbackar på 18 mm och 40 mm användas

Leveransinnehåll:

NC-snabbspännare, inkl. 4 spännjärn, 2 kombinationsbackar plus, hävarm

NCG

MNG

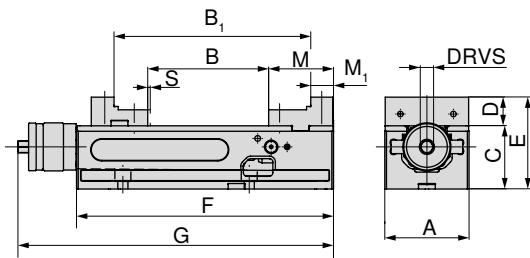

A	B	B ₁	C _{-0.02}	D	E	F	G	M	M ₁	S	DRVS	MXC	WT
mm	mm	mm	mm	mm	mm	mm	mm	mm	mm	mm	mm	kN	kg
125	0 - 212	96 - 307	100	39	139	390	457	89	39	3	14	4 - 40	34

80 890 ...

EUR
Y4

3.110,00 12500

SoloClamp – NCG

- ▲ NC snabbspänningsskruvstucke med kombinationsback
- ▲ Snabb 160° spakspänning
- ▲ Snabb montering och demontering av spindelmodulen
- ▲ S = slaglängd

Leveransinnehåll:

NC-snabbspännare, inkl. 4 spännjärn, 2 kombinationsbackar (ena sidan stegad, andra sidan slät), hävarm

NCG

MNG

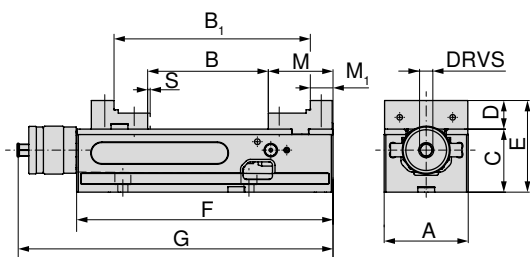

A	B	B ₁	C _{-0.02}	D	E	F	G	M	M ₁	S	DRVS	MXC	WT
mm	mm	mm	mm	mm	mm	mm	mm	mm	mm	mm	mm	kN	kg
100	0 - 155	91 - 245	75	34	109	305	374	77	27	2,5	14	4 - 30	19
125	0 - 212	96 - 307	100	39	139	390	457	89	39	3	14	4 - 40	34
160	0 - 314	113 - 426	115	49	164	530	600	108	52	3	14	4 - 40	68

80 890 ...

EUR
Y4

2.660,00 602

3.080,00 627

4.040,00 662

Skruvstucksguide

Mått på undersida	14	Systemtillbehör	16-21
MNG-/PNG-nollpunktssystem	134-163	Allmänna tillbehör	164-183

SoloClamp – NCG

- ▲ NC snabbspänningskravstykke med standard-vändback
- ▲ Snabb 160° spakspänning
- ▲ Snabb montering och demontering av spindelmodulen
- ▲ S = slaglängd

Leveransinnehåll:

NC-snabbspännare, inkl. 4 spännjärn, 2 standard vändbara backar (ena sidan slät, andra sidan räfflad), hävarm

NCG

MNG

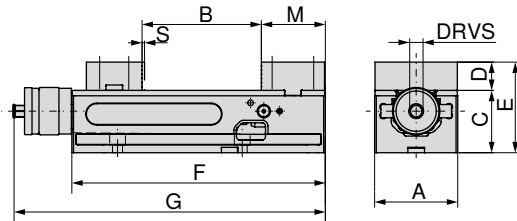

A	B	C _{-0.02}	D	E	F	G	M	S	DRVS	MXC	WT	80 890 ...	
mm	mm	mm	mm	mm	mm	mm	mm	mm	mm	kN	kg	EUR	
100	0 - 155	75	34	109	305	374	77	2,5	14	4 - 30	19,5	2.580,00	600
125	0 - 212	100	39	139	390	457	89	3	14	4 - 40	35,0	3.010,00	625
160	0 - 314	115	49	164	530	600	108	3	14	4 - 40	70,0	3.960,00	660

SoloClamp – NCG

- ▲ NC snabbspänningskravstykke med adapter och pendelback
- ▲ Snabb 160° låsning
- ▲ Snabb montering och demontering av spindelenheten
- ▲ S = slaglängd
- ▲ Enfacks för uppspänning av råämne
- ▲ Fri positionering av de 6-faldiga vändbackarna från tillbehör

Leveransinnehåll:

NC-snabbspännare (stomme typ NCG) med 1 fast adapterplatta och 1 pendelback, hävarm, 4 spännjärn, utan 6-faldigt vändbara backar

NCG

MNG

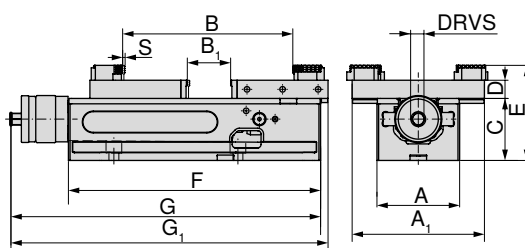

A	A ₁	B	B ₁	C _{-0.02}	D	E	F	G	G ₁	S	DRVS	MXC	WT	80 890 ...	
mm	mm	mm	mm	mm	mm	mm	mm	mm	mm	mm	mm	kN	kg	EUR	
100	160	10 - 230	0 - 77	75	22	115	305	374	383	2,5	14	4 - 30	19	2.770,00	636
125	192	16 - 343	0 - 152	100	22	140	390	457	478	3	14	4 - 40	34	3.220,00	637
160	256	15 - 506	0 - 237	115	22	155	530	600	631	3	14	4 - 40	68	4.250,00	638

Skruvstycskguide

Mått på undersida	14	Systemtillbehör	16-21
MNG-/PNG-nollpunktssystem	134-163	Allmänna tillbehör	164-183

SoloClamp – NCG 5A

- ▲ NC-snabbspänningsskrivstucke 5A med höga stödbackar
- ▲ Snabb 160° spakspänning
- ▲ Snabb montering och demontering av spindelmodulen
- ▲ S = slaglängd
- ▲ Genom optimal tillgänglighet perfekt för femsidig bearbetning
- ▲ Backar för utökning av spännvidden är vändbara
- ▲ Stomme 100 mm har 2 spår för förskjutning av den fasta backen
- ▲ Stomme 125 mm har 3 spår för förskjutning av den fasta backen

Leveransinnehåll:

NC snabbspänningsskrivstucke inkl. 2 höga stödbackar, 2 Grepp-stegbackar 5 mm, 1 hävarm, 4 spännjärn

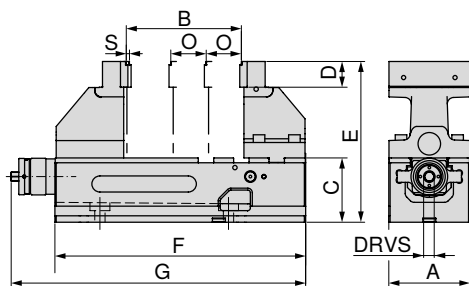
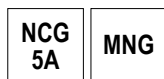

A	B	C	D	E	F	G	O	S	DRVS	MXC	WT
mm	mm	mm	mm	mm	mm	mm	mm	mm	mm	kN	kg
100	6 - 127	75	35	200	305	374	50	2,5	14	4 - 18 (30)	21,5
125	6 - 179	100	40	250	390	457	55	3	14	4 - 24 (40)	42,0

80 890 ...

EUR
Y43.210,00 605
3.710,00 635

Skruvstucksguide

Mått på undersida	14	Byggmåttstabel för dom olika backarna	15
Systemtillbehör	16-21	MNG-/PNG-nollpunktssystem	134-163
Allmänna tillbehör	164-183		

Mått på undersida för NCG

Grundkroppsbredd 100 mm

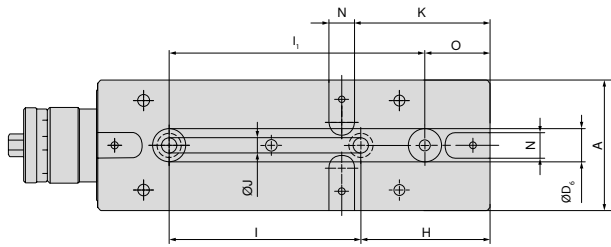

A	H	$I_{\pm 0,015}$	J_{F7}	K	N_{H7}	O	$I_1_{\pm 0,015}$	D_6_{H7}
mm	mm	mm	mm	mm	mm	mm	mm	mm
100	100	150	12	105	20	50	200	25

Stombredd 125 mm

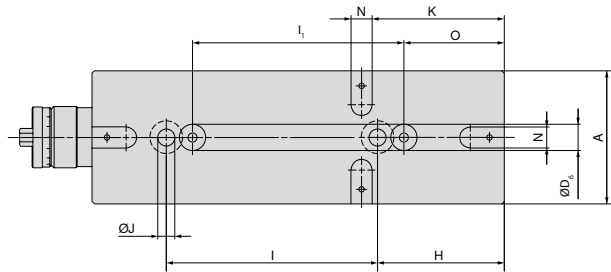

A	H	$I_{\pm 0,015}$	J_{F7}	K	N_{H7}	O	$I_1_{\pm 0,015}$	D_6_{H7}
mm	mm	mm	mm	mm	mm	mm	mm	mm
125	120	200	16	125	20	95	200	25

Grundkroppsbredd 160 mm

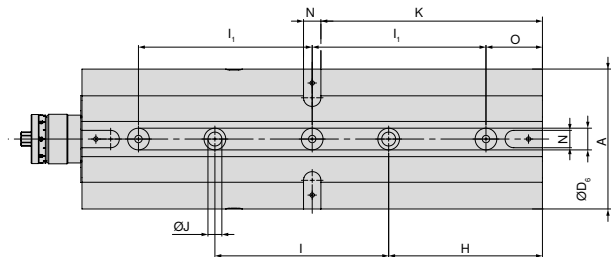

A	H	$I_{\pm 0,015}$	J_{F7}	K	N_{H7}	O	$I_1_{\pm 0,015}$	D_6_{H7}
mm	mm	mm	mm	mm	mm	mm	mm	mm
160	177	200	16	255	20	65	200	25

NCG 5A byggmåtstabell för olika backpositioner

NCG 5A 100 mm

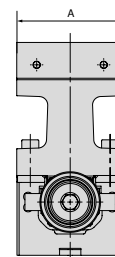
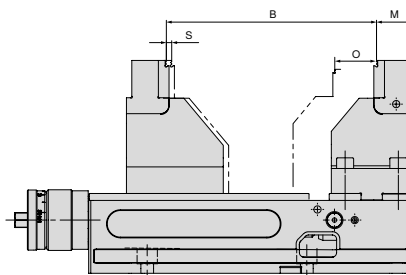
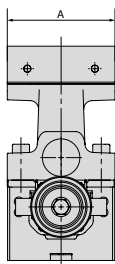
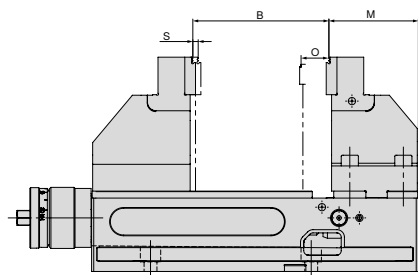

A	B	M	O	S
mm	mm	mm	mm	mm
100	6 - 127	84,5	50	2,5

A	B	M	O	S
mm	mm	mm	mm	mm
100	97 - 199	34,5	50	2,5

NCG 5A 125 mm

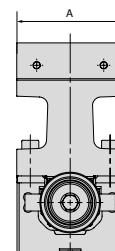
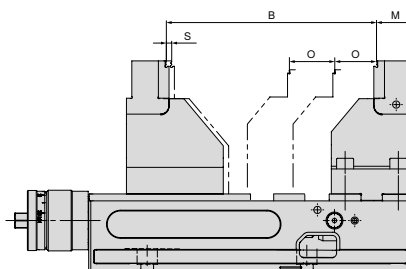
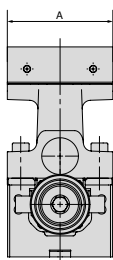
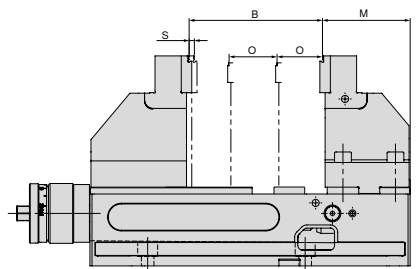

A	B	M	O	S
mm	mm	mm	mm	mm
125	6 - 182	91	55	3

A	B	M	O	S
mm	mm	mm	mm	mm
125	117 - 269	36	55	3

Översikt systembackar

Kombinationsback plus, fast

- ▲ För utvidgning av spännområdet
- ▲ Härdade backar
- ▲ Inkl. monteringskruvar
- ▲ Pris per styck

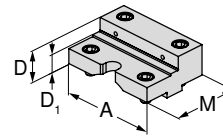

För skruvstycksbredd	A	A ₁	D	D ₁	D ₂	E	M	M ₁	M ₂
125	125		39,8	22			88		

EUR

Y4

377,00

80 890 35100

NCG	H5G / -S / -Z	X5G-Z / -S	ESG 4	ESG 5	HDG 2	ZSG 4	ZSG mini	DSG 4	Verso	HSG
•										

Kombinationsback plus, rörlig

- ▲ För utvidgning av spännområdet
- ▲ Härdade backar
- ▲ Inkl. monteringskruvar
- ▲ Pris per styck

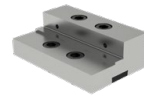
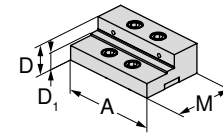

För skruvstycksbredd	A	A ₁	D	D ₁	D ₂	E	M	M ₁	M ₂
125	125		39,8	22			82		

EUR

Y4

377,00

80 890 35200

NCG	H5G / -S / -Z	X5G-Z / -S	ESG 4	ESG 5	HDG 2	ZSG 4	ZSG mini	DSG 4	Verso	HSG
•										

Vändbar back standard, fast

- ▲ 1 sida slät, 1 sida räfflad
- ▲ Inkl. monteringskruvar
- ▲ Pris per styck

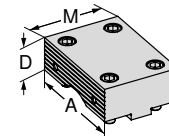

För skruvstycksbredd	A	A ₁	D	D ₁	D ₂	E	M	M ₁	M ₂
100	100		34				76		
125	125		39				88		
160	160		49				108		

EUR

Y4

247,00

80 890 323

323,00

80 890 324

407,00

80 890 325

NCG	H5G / -S / -Z	X5G-Z / -S	ESG 4	ESG 5	HDG 2	ZSG 4	ZSG mini	DSG 4	Verso	HSG
•										
•										
•										

Vändbar back standard, rörlig

- ▲ 1 sida slät, 1 sida räfflad
- ▲ Inkl. monteringskruvar
- ▲ Pris per styck

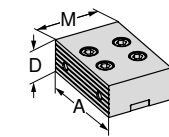

För skruvstycksbredd	A	A ₁	D	D ₁	D ₂	E	M	M ₁	M ₂
100	100		34				67		
125	125		39				82		
160	160		49				108		

EUR

Y4

247,00

80 890 327

323,00

80 890 328

407,00

80 890 329

NCG	H5G / -S / -Z	X5G-Z / -S	ESG 4	ESG 5	HDG 2	ZSG 4	ZSG mini	DSG 4	Verso	HSG
•										
•										
•										

Översikt systembackar

Kombinationsback, fast

- ▲ För utvidgning av spännområdet
- ▲ Härdade backar
- ▲ Inkl. monteringskruvar
- ▲ Pris per styck

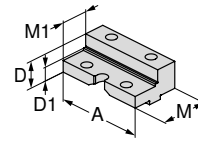

För skruvstycksbredd	A	A ₁	D	D ₁	D ₂	E	M	M ₁	M ₂	EUR	Y4	NCG	H5G / -S / -Z	X5G-Z / -S	ESG 4	ESG 5	HDC 2	ZSG 4	ZSG mini	DSG 4	Verso	HSG		
100	100		34	23			76	50		285,00	80 890 343	●												
125	125		39	25			88	50		363,00	80 890 344	●												
160	160		49	28			108	56		446,00	80 890 342	●												

Kombinationsback, rörlig

- ▲ För utvidgning av spännområdet
- ▲ Härdade backar
- ▲ Inkl. monteringskruvar
- ▲ Pris per styck

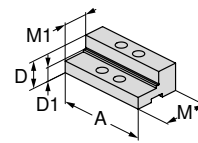

För skruvstycksbredd	A	A ₁	D	D ₁	D ₂	E	M	M ₁	M ₂	EUR	Y4	NCG	H5G / -S / -Z	X5G-Z / -S	ESG 4	ESG 5	HDC 2	ZSG 4	ZSG mini	DSG 4	Verso	HSG			
100	100		34	23			67	40		285,00	80 890 347	●													
125	125		39	25			82	45		363,00	80 890 348	●													
160	160		49	28			108	56		446,00	80 890 346	●													

Mjuk back, stål, fast

- ▲ Material: 16MnCr5
- ▲ För tillverkning av formbackar (härdningsbar)
- ▲ Utan fästskruvar
- ▲ Pris per styck

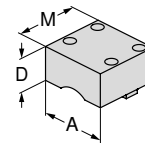

För skruvstycksbredd	A	A ₁	D	D ₁	D ₂	E	M	M ₁	M ₂	EUR	Y4	NCG	H5G / -S / -Z	X5G-Z / -S	ESG 4	ESG 5	HDC 2	ZSG 4	ZSG mini	DSG 4	Verso	HSG			
100	100		50				95			143,40	80 890 763	●													
125	125		50				110			149,70	80 890 764	●													

Mjuk back, stål, rörlig

- ▲ Material: 16MnCr5
- ▲ För tillverkning av formbackar (härdningsbar)
- ▲ Utan fästskruvar
- ▲ Pris per styck

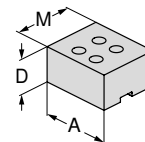

För skruvstycksbredd	A	A ₁	D	D ₁	D ₂	E	M	M ₁	M ₂	EUR	Y4	NCG	H5G / -S / -Z	X5G-Z / -S	ESG 4	ESG 5	HDC 2	ZSG 4	ZSG mini	DSG 4	Verso	HSG			
100	100		50				85			143,90	80 890 767	●													
125	125		50				100			151,10	80 890 768	●													

Översikt systembackar

5A-stöback, fast

- ▲ Pris per styck
- ▲ Med stegback, grepp, 5 mm

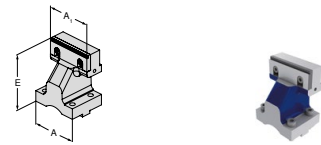

För skruvstycksbredd	A	A ₁	D	D ₁	D ₂	E	M	M ₁	M ₂	EUR	Y4	NCG	H5G / -S / -Z	X5G-Z / -S	ESG 4	ESG 5	HDG 2	ZSG 4	ZSG mini	DSG 4	Verso	HSG	
100	100	100				125				554,00	80 890 364	●											
125	125	125				150				666,00	80 890 366	●											

5A-stöback, rörlig

- ▲ Pris per styck
- ▲ Med stegback, grepp, 5 mm

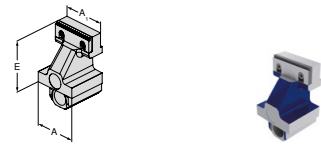

För skruvstycksbredd	A	A ₁	D	D ₁	D ₂	E	M	M ₁	M ₂	EUR	Y4	NCG	H5G / -S / -Z	X5G-Z / -S	ESG 4	ESG 5	HDG 2	ZSG 4	ZSG mini	DSG 4	Verso	HSG	
100	100	100				125				589,00	80 890 365	●											
125	125	125				150				730,00	80 890 367	●											

Adapterback, fast

- ▲ För montering av 6-facks vändbackar
- ▲ Pris per styck
- ▲ Inkl. 6 täcksruvar

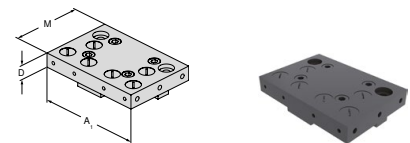

För skruvstycksbredd	A	A ₁	D	D ₁	D ₂	E	M	M ₁	M ₂	EUR	Y4	NCG	H5G / -S / -Z	X5G-Z / -S	ESG 4	ESG 5	HDG 2	ZSG 4	ZSG mini	DSG 4	Verso	HSG	
100	100	160	22				110			278,00	80 890 321	●											
125	125	192	22				130			397,00	80 890 337	●											
160	160	256	22				170			521,00	80 890 339	●											

Pendelback, rörlig

- ▲ För montering av 6-facks vändbackar
- ▲ Pris per styck
- ▲ Inkl. 6 täcksruvar (vid A = 100 mm, 4 styck)

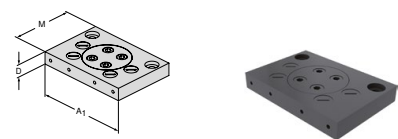

För skruvstycksbredd	A	A ₁	D	D ₁	D ₂	E	M	M ₁	M ₂	EUR	Y4	NCG	H5G / -S / -Z	X5G-Z / -S	ESG 4	ESG 5	HDG 2	ZSG 4	ZSG mini	DSG 4	Verso	HSG	
100	100	160	22				110			401,00	80 890 322	●											
125	125	192	22				130			472,00	80 890 338	●											
160	160	256	22				170			582,00	80 890 340	●											

Översikt systembackar

6-fack vändback

- ▲ 1 = Slät, belagd med volframkarbid
- ▲ 2 = Grepp med 3 mm steg
- ▲ 3 = Grepp med 8 mm steg
- ▲ 4 = Grepp med 18 mm steg
- ▲ 5 = Grepp rund med 8 mm steg
- ▲ 6 = Grepp rund
- ▲ $M_{max} = 60 \text{ Nm}$
- ▲ Inkl. monteringskruvar

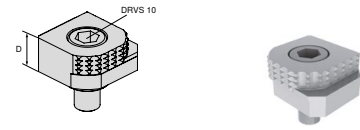

För skruvstycksbredd	A	A ₁	D	D ₁	D ₂	E	M	M ₁	M ₂	EUR	Y4	NCG	H5G /-S /-Z	X5G-Z /-S	ESG 4	ESG 5	HDG 2	ZSG 4	ZSG mini	DSG 4	Verso	HSG	
18										80,60	80 892 246	●	●	●	●				●	●	●	●	

6-faldigt vändbar back, carbide grepp

- ▲ 1 = Slät
- ▲ 2 = Carbide grepp
- ▲ 3 = Carbide grepp med 3 mm-steg
- ▲ 4 = Carbide grepp med 8 mm-steg
- ▲ 5 = Carbide grepp, rund med 8 mm-steg
- ▲ 6 = Carbide grepp, rund
- ▲ Fästskruvar medföljer

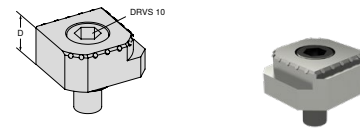

För skruvstycksbredd	A	A ₁	D	D ₁	D ₂	E	M	M ₁	M ₂	EUR	Y4	NCG	H5G /-S /-Z	X5G-Z /-S	ESG 4	ESG 5	HDG 2	ZSG 4	ZSG mini	DSG 4	Verso	HSG	
18										117,00	80 890 35300	●	●	●	●				●	●	●	●	

Översikt systemtillbehör

Spindelmutter

▲ För ombyggnad av NCG 5AC till typ NCG

NCG NCG
5A

För bredd mm	80 890 ... EUR Y4	
100	186,00	385
125	197,00	387
160	224,00	389

Transporthållare

▲ För enkel och säker transport

Leveransinnehåll:

1 st transporthållare inkl. monteringskravar

NCG NCG
5AC

För bredd mm	80 890 ... EUR Y4	
100/125	18,20	685

Dragstångsförlängning

▲ För sammankoppling av 2 NCG-skruvstycken

NCG NCG
5A

För bredd mm	B mm	80 890 ... EUR Y4	
100	305 - 460	318,00	460
125	390 - 602	349,00	470

Skyddsplatta

▲ För rörliga standard- och kombinationsbackar

NCG

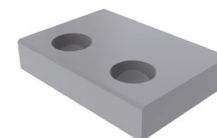
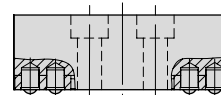

För bredd mm	80 890 ... EUR Y4	
100	4,60	010
125	3,50	012
160	35,00	013

Täckplåt-set

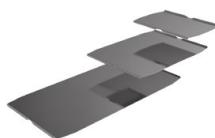
NCG NCG
5AC

För bredd mm	80 890 ... EUR Y4	
100	27,10	442
125	31,00	443
160	32,40	444

Fjädrande tryckstycke
för skyddsplatta

NCG



För bredd mm	80 890 ... EUR Y4	
100/125	2,30	008
160	2,30	014

Översikt systemtillbehör

Hävarm

▲ Inkl. servicetillbehör

NCG	NCG 5A
H5G	



		80 890 ...	
För bredd mm	DRVS mm	EUR Y4	
100/125/160	14	128,00	501

Snabb fastspänning

▲ För snabb ändring av spännområde
med avtagbart handtag

NCG	NCG 5AC
-----	------------



		80 890 ...	
För bredd mm		EUR Y4	
100		63,20	550
125/160		75,10	551

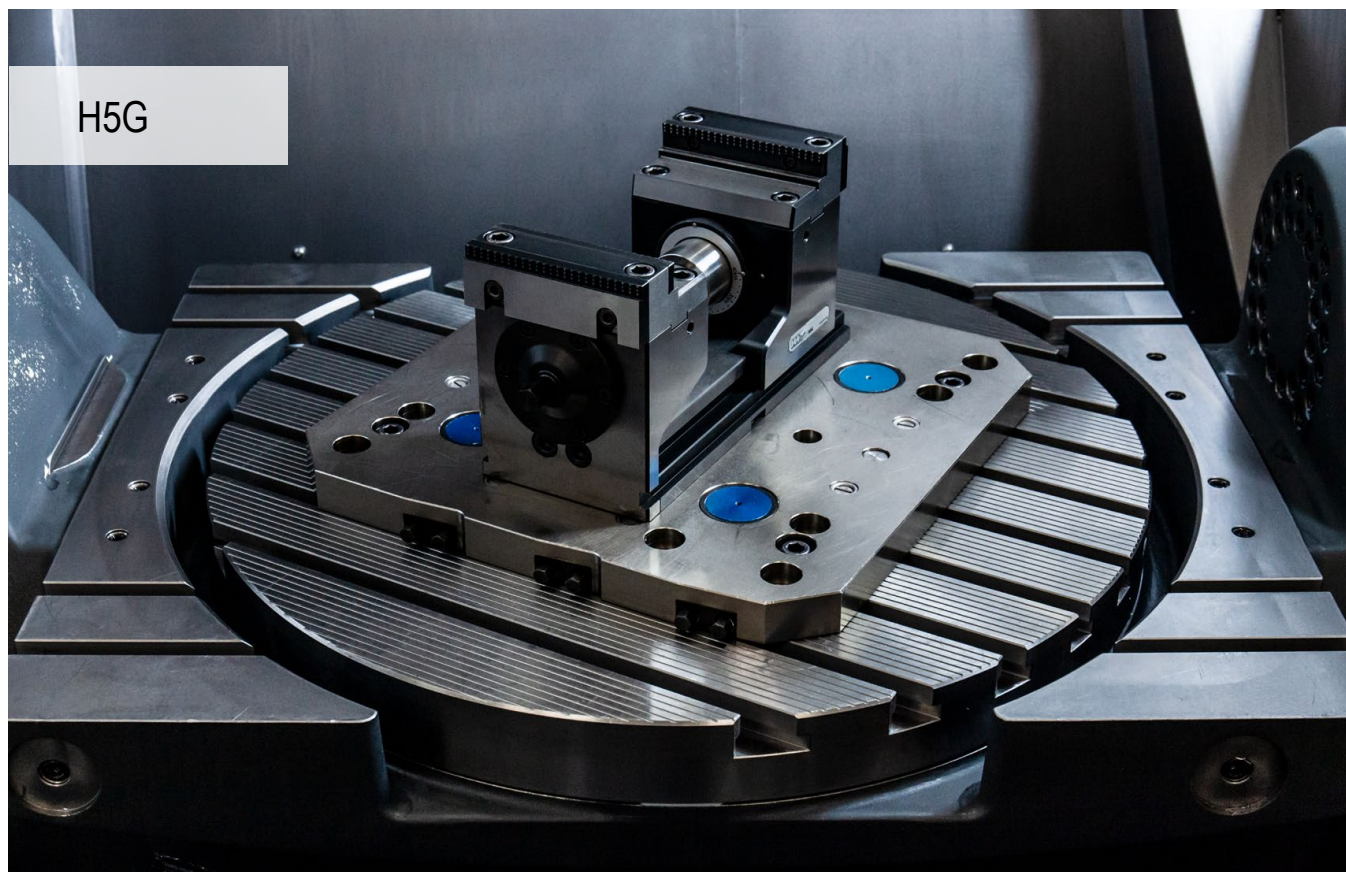

H5G

Spännsystem optimerat för 5 axlar

Det kraftförstärkta spännsystemet för imponerande 5-axlig komplett och simultan bearbetning. 1- och 2-sidesbearbetning med fastspänning för drag och 40 kN direkt på arbetsstycket.

Dina fördelar:

- ▲ Snabbare omriggning – hela spännvidden justerad på bara några sekunder
- ▲ Snabb positionering med MNG på maskinbordet utan mellandel
- ▲ Spännkraften kan ställas in steglöst mellan 4–40 kN
- ▲ 160° snabbspännare
- ▲ Vridning av backar – enkelt och snabbt backbyte med 4 skruvar
- ▲ Enkel rengöring, spindeln helt skyddad
- ▲ Omfattande backprogram i moduler



Fastspänning/uppriktning:

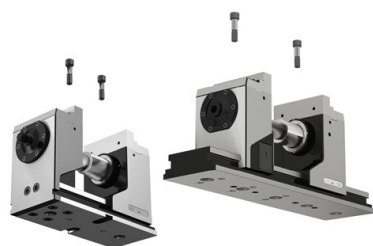

Fastspänning med två passskruvar Ø 12,7 / M12
Artikel-nr. 80 895 019



Uppriktning med precisionsspårblock 20^{H7} i stommen (H5G) och uppriktningssats 14 / 16 / 18 i maskinbordets T-spår. Fastspänning med spännjärn.



Uppriktning och fastspänning med nollpunktssystem MNG (2-3 fästbultar). Tillval: Positionerings- och fästskruv enligt beställning.

Uppriktning av förlängningsstomme:



- ▲ Lös monteringen av förlängningsstomme
- ▲ Avstånd till basstomme 0,2–10 mm
- ▲ Skjut på rörliga bärbackar överlappande på båda stommor
- ▲ Förlängningsstommen riktas parallellt efter basstommen
- ▲ Fäst förlängningsstommen

Montering av dragstångsförlängning:

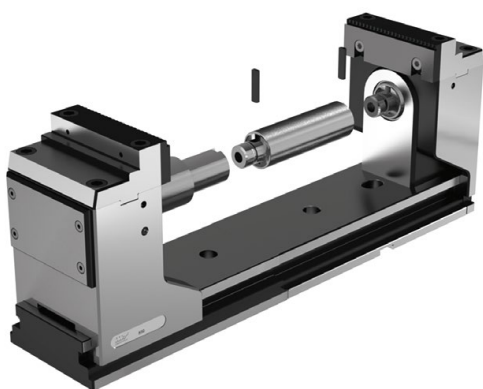

- ▲ Montera förlängningsstomme (se ovan för uppriktning)
- ▲ Skruva på dragstångsförlängning på spindeln
- ▲ Montera den första rotationssäkring
- ▲ Skjut på rörliga bärbackar på förlängningsstommarna
- ▲ Anslut den förlängda dragstången med fast bärback
- ▲ Montera den andra rotationssäkring

Funktionsprincip för rörlig fast back:

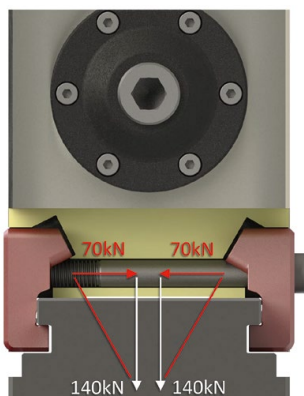

Dubbelverkande skruv = Dubbel kraft
Sned yta = Dubbel kraft

För H5G-Z och H5G-Z-S kan båda bärbackar förskjutas efter behov. Den rörliga fasta backen kan fästas var som helst på stommen med 1 eller 2 skruv (1 = H5G-Z / 2 = H5G-Z-S) (dra åt skruven med 90 Nm). Den fasta backen har i princip samma hållkraft som H5G, som är fäst med fyra skruvar.

SoloClamp – H5G

- ▲ 5-axlig kraftskruvstucke med snabbförställning, 174 mm bygghöjd
- ▲ Snabbspänning med arm
- ▲ Fastspänning med överliggande spindel med dragkraft
- ▲ 100 % Inkluslat
- ▲ Skruvstucke med längd- och tvärspar 20 H7 och positioneringshål Ø 12 F7

Leveransinnehåll:

Skruvstucke inkl. 4 spännjärn, handvev och spännnyckel

H5G

MNG

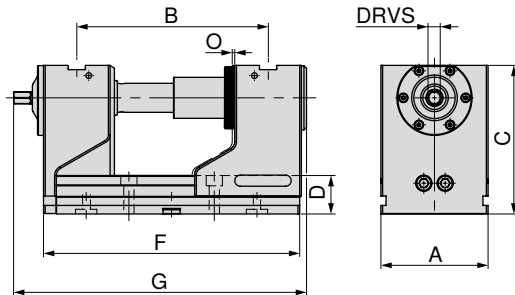

A	B	C	D	F	G	O	DRVS	MXC	WT
mm	mm	mm	mm	mm	mm	mm	mm	kN	kg
125	97 - 223	174	45	300	336,5	1	14	40	30,2

80 898 ...

EUR
Y4

3.180,00 125

SoloClamp – H5G

- ▲ 5-axlig kraftskruvstucke, långt utförande, 174 mm bygghöjd

H5G

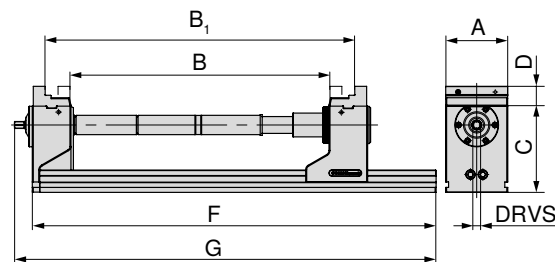
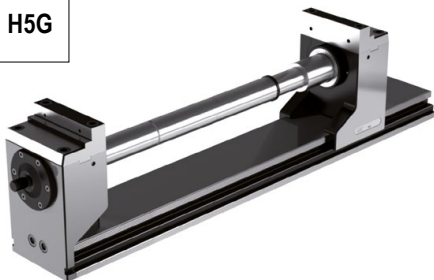

A	C	D	F	G	DRVS	Spännkraft
mm	mm	mm	mm	mm	mm	kN
125	174	40	815	851	14	40

B	B ₁	Artikelnummer
0 – 126	123 – 251	80 898 125
125 – 252	248 – 374	80 898 125 + 80 898 826 + 80 898 725
250 – 376	372 – 499	80 898 125 + 80 898 827 + 80 898 725
375 – 501	498 – 624	80 898 125 + 80 898 826 + 80 898 827 + 80 898 725
500 – 626	622 – 749	80 898 125 + 2 x 80 898 827 + 80 898 725



H5G 125 mm kan utökas med maximalt 2 dragstångsförlängningar a' 250 mm. Varje förlängning ger ca 10 % spännkraftsförlust. Grundplatta i långt utförande med önskad hålbild endast tillgängliga **på förfrågan**.

Skruvstucksguide

Mått på undersida	27	Byggmåttstabell för dom olika backarna	28–32
Systemtillbehör	33–36	MNG-/PNG-nollpunktssystem	134–163
Allmänna tillbehör	164–183		

SoloClamp – H5G-S

- ▲ 5-axlig kraftskruvstucke med snabbjustering, 125 mm bygghöjd
- ▲ Snabbspänning med arm
- ▲ Fastspänning med överliggande spindel med dragkraft
- ▲ 100 % Inkapslat
- ▲ Längd F = 300 mm med centrering Ø 25 H7
- ▲ Längd F = 265 mm med centrering Ø 32 H6
- ▲ Skruvstucke med längd- och tvärspar 20 H7 och positioneringshål Ø 12 F7

Leveransinnehåll:

Skruvstucke inkl. 4 spännjärn, handvev och spännnyckel

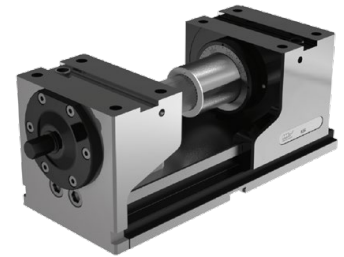
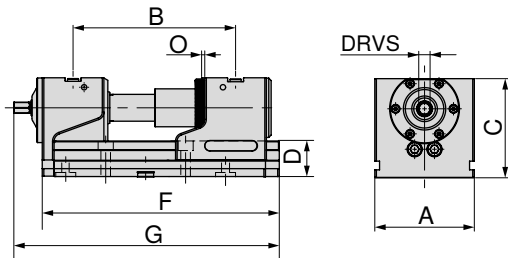

A	B	C	D	F	G	O	DRVS	MXC	WT	80 898 ...	
mm	mm	mm	mm	mm	mm	mm	mm	kN	kg	EUR	
125	97 - 186	125	45	265	301,5	1	14	40	21,0	2.910,00	123 ¹⁾
125	97 - 223	125	45	300	336,5	1	14	40	22,6	2.980,00	124

1) Ej kompatibel med MNG

SoloClamp – H5G-S

- ▲ 5-axlig kraftskruvstucke, långt utförande, 125 mm bygghöjd

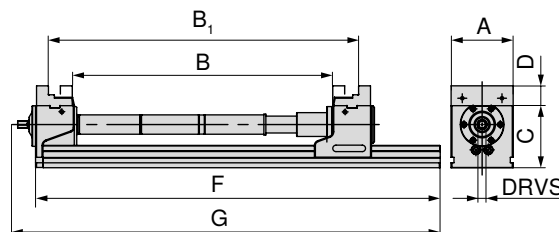

A	C	D	F	G	DRVS	Spännkraft
mm	mm	mm	mm	mm	mm	kN
125	125	40	815	851	14	40

B	B ₁	Artikelnummer
0 – 126	123 – 250	80 898 124
125 – 251	248 – 374	80 898 124 + 80 898 826 + 80 898 725
250 – 376	372 – 499	80 898 124 + 80 898 827 + 80 898 725
375 – 501	498 – 624	80 898 124 + 80 898 826 + 80 898 827 + 80 898 725
500 – 626	622 – 749	80 898 124 + 2 x 80 898 827 + 80 898 725



H5G-S 125 mm kan maximalt förlängas med 2 dragstänger om vardera 250 mm. Varje förlängning minskar spännkraften med ca 10 %. Grundplatta i långt utförande med önskad hålbild endast tillgängliga **på förfrågan**.

Skruvstucksguide

Mått på undersida	27	Byggmåttstabell för dom olika backarna	28–32
Systemtillbehör	33–36	MNG-/PNG-nollpunktssystem	134–163
Allmänna tillbehör	164–183		

SoloClamp – H5G-Z

- ▲ 5-axligt skruvstucke med mobil fast back, 174 mm bygghöjd
- ▲ Snabbspänning med vevhandtag
- ▲ Skruvstucke med snabbinställning
- ▲ 100 % kapslad
- ▲ Fastspänning på maskinbordet är möjligt med MNG/PNG eller direkt genom stommen

Leveransinnehåll:

Inkl. spännnyckel med sexkantstiftsinsats

H5G
-Z

MNG

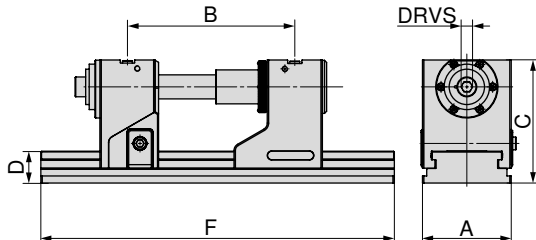

A	B $\pm 0,015$	C	D	F	DRVS	MXC	WT
mm	mm	mm	mm	mm	mm	kN	kg
125	131 - 246	174	45	330	14	40	32,5
125	131 - 352	174	45	430	14	40	36,0
125	131 - 422	174	45	500	14	40	38,5
125	131 - 552	174	45	630	14	40	43,0

80 907 ...

EUR
Y4

3.590,00 12800

3.650,00 125

3.810,00 126

4.130,00 127



→ Sida 36

Här hittar du de extra dragstångsförlängarna som måste användas för att nå de maximala spännvidderna.

SoloClamp – H5G-Z-S

- ▲ 5-axligt skruvstucke med mobil fast back, 125 mm bygghöjd
- ▲ Snabbspänning med vevhandtag
- ▲ Skruvstucke med snabbinställning
- ▲ 100 % kapslad
- ▲ Fastspänning på maskinbordet är möjligt med MNG/PNG eller direkt genom stommen

Leveransinnehåll:

Inkl. spännnyckel med sexkantstiftsinsats

H5G
-Z-S

MNG

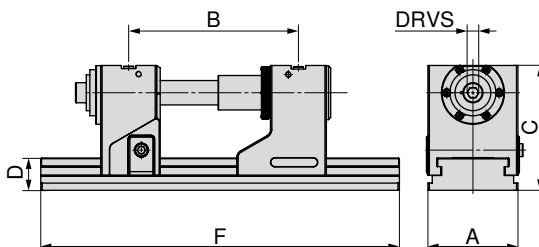

A	B $\pm 0,015$	C	D	F	DRVS	MXC	WT
mm	mm	mm	mm	mm	mm	kN	kg
125	131 - 246	125	45	330	14	40	24,5
125	131 - 352	125	45	430	14	40	28,5
125	131 - 422	125	45	500	14	40	30,5
125	131 - 552	125	45	630	14	40	35,5

80 907 ...

EUR
Y4

3.380,00 22500

3.430,00 22600

3.610,00 22700

3.930,00 22800

Mått på undersida för H5G/H5G-Z

Grundkroppsbredd 125 mm
och längd 265 mm

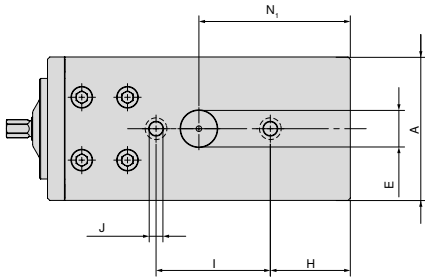

A	E _{H6}	H	I _{±0,015}	J _{F7}	N ₁
mm	mm	mm	mm	mm	mm
125	32	70	100	12	132,5

Grundkroppsbredd 125 mm
och längd 430 mm

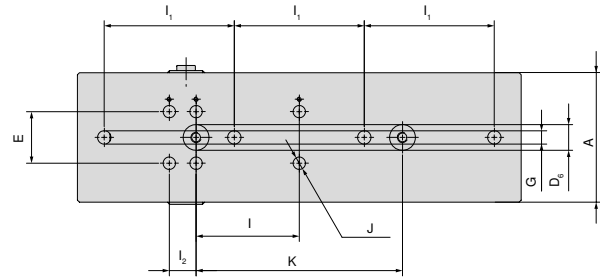

A	E _{±0,01}	I _{1 ±0,3}	I ₂	I _{±0,015}	K _{±0,015}	J _{H7}	G	D _{6 H6}
mm	mm	mm	mm	mm	mm	mm	mm	mm
125	50	126	26	100	200	12	13	25



H5G med längd 265 mm är inte kompatibel med MNG.

Grundkroppsbredd 125 mm
och längd 300 mm

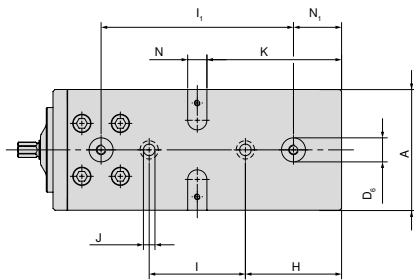

A	D _{6 H7}	H	I _{±0,015}	J _{F7}	K	N _{H7}	I _{1 ±0,015}	N ₁
mm	mm	mm	mm	mm	mm	mm	mm	mm
125	25	100	100	12	140	20	200	50

Grundkroppsbredd 125 mm
och längd 500 mm

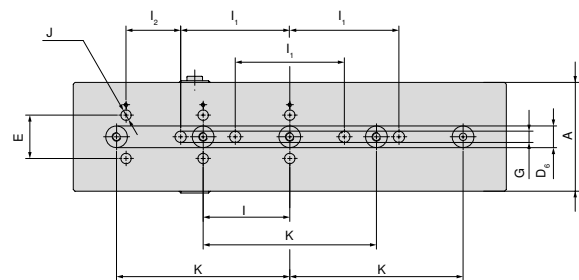

A	E _{±0,01}	I _{1 ±0,3}	I _{±0,015}	K _{±0,015}	I ₂	G	D _{6 H6}	J _{H7}
mm	mm	mm	mm	mm	mm	mm	mm	mm
125	50	126	100	200	63	13	25	12

Grundkroppsbredd 125 mm
och längd 330 mm

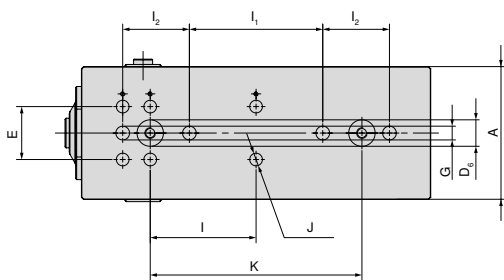

A	E _{±0,01}	I _{±0,015}	I ₂	I _{1 ±0,3}	D _{6 H6}	J _{H7}	K _{±0,015}	G
mm	mm	mm	mm	mm	mm	mm	mm	mm
125	50	100	26	126	25	12	200	13

Grundkroppsbredd 125 mm
och längd 630 mm

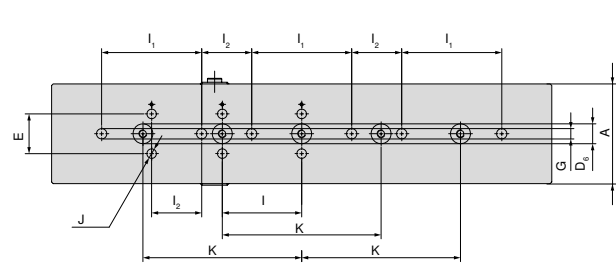

A	E _{±0,01}	I _{1 ±0,3}	I ₂	I _{±0,015}	K _{±0,015}	G	D _{6 H6}	J _{H7}
mm	mm	mm	mm	mm	mm	mm	mm	mm
125	50	126	63	100	200	13	25	12

H5G/H5G-S – Byggmåttstabell för olika backar

Med kombibackar

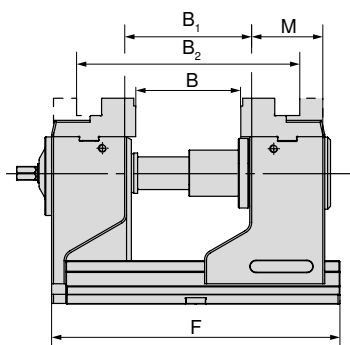

F	B	B ₁	B ₂	M	Artikel-nr.
mm	mm	mm	mm	mm	Systembackar
265	0 - 89	22 - 112	123 - 212	76	80 898 225
300	0 - 126	22 - 149	123 - 249	76	80 898 225

H5G

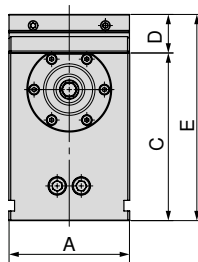

A	C	D	E
mm	mm	mm	mm
-	-	-	-
125	174	40	214

H5G-S

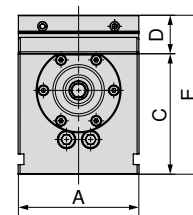

A	C	D	E
mm	mm	mm	mm
125	125	40	165
125	125	40	165

Med 5A-toppbackar, backbredd 65 mm

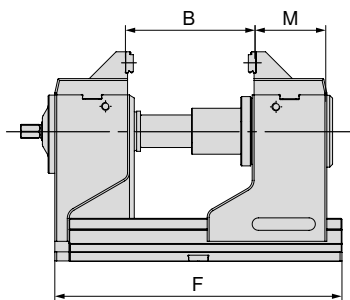

F	B	M	Artikel-nr.
mm	mm	mm	Systembackar
265	16 - 105	79,5	80 898 325
300	16 - 142	79,5	80 898 325

H5G

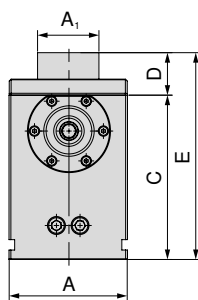

A	A ₁	C	D	E
mm	mm	mm	mm	mm
-	-	-	-	-
125	65	174	45	219

H5G-S

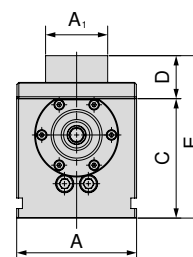

A	A ₁	C	D	E
mm	mm	mm	mm	mm
125	65	125	45	170
125	65	125	45	170

Med 5A-toppbackar, backbredd 125 mm

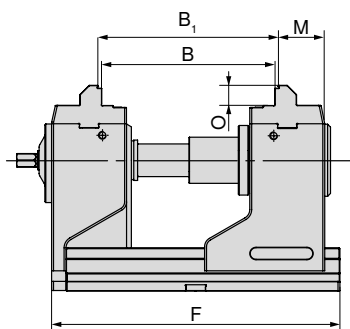

F	B	B ₁	O	M	Artikel-nr.
mm	mm	mm	mm	mm	Systembackar
265	74 - 162	80 - 168	21	49	80 907 300
300	74 - 199	80 - 205	21	49	80 907 300

H5G

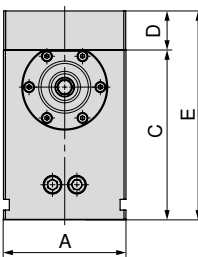

A	C	D	E
mm	mm	mm	mm
-	-	-	-
125	174	40	214

H5G-S

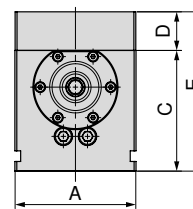

A	C	D	E
mm	mm	mm	mm
125	125	40	165
125	125	40	165

H5G/H5G-S – Byggmåttstabel för olika backar

Med mjuka backar

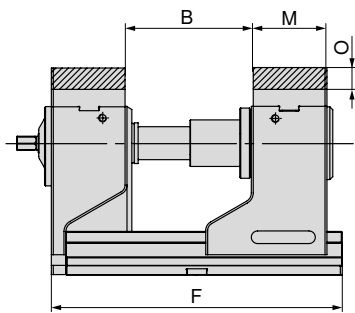

F mm	B mm	O mm	M mm	Artikel-nr. Systembackar
265	23 - 112	22	76	80 898 625
300	23 - 149	22	76	80 898 625

H5G

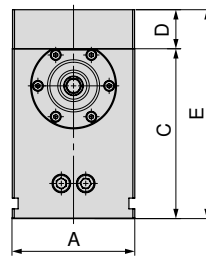

A mm	C mm	D mm	E mm
-	-	-	-
125	174	40	214

H5G-S

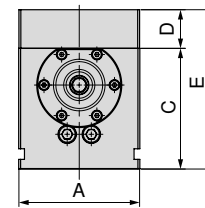

A mm	C mm	D mm	E mm
125	125	40	165
125	125	40	165

Med vändbar back, grepp 3 mm

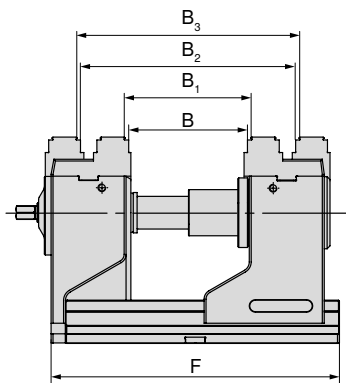

F mm	B mm	B ₁ mm	B ₂ mm	B ₃ mm	Artikel-nr. Systembackar
265	17 - 106	23 - 112	117 - 206	123 - 212	80 898 35000
300	17 - 140	23 - 146	117 - 240	123 - 246	80 898 35000

H5G

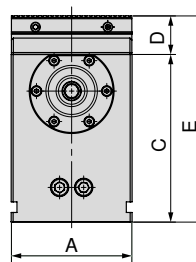

A mm	C mm	D mm	E mm
-	-	-	-
125	174	40	214

H5G-S

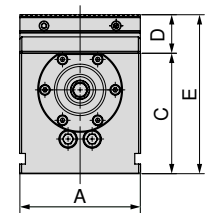

A mm	C mm	D mm	E mm
125	125	40	165
125	125	40	165

Med pendel och adapterplatta

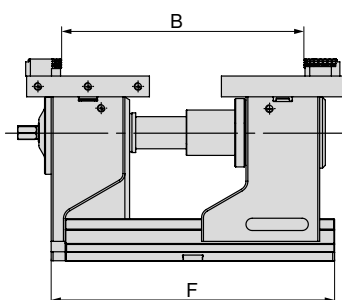

F mm	B mm	Artikel-nr. Systembackar
265	17 - 236	80 898 525 + 80 898 425
300	17 - 274	80 898 525 + 80 898 425

H5G

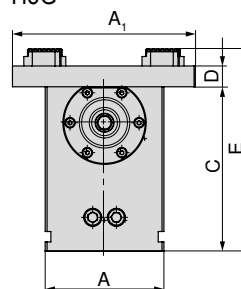

A mm	A ₁ mm	C mm	D mm	E mm
-	-	-	-	-
125	192	174	22	214

H5G-S

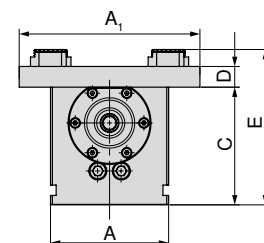

A mm	A ₁ mm	C mm	D mm	E mm
125	192	125	22	165
125	192	125	22	165

H5G/H5G-S – Byggmåttstabell för olika backar

Med system med 6 backar

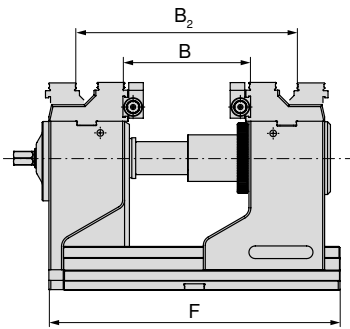

F	B	B ₂	O	M	Artikel-nr. Systembackar
265	39-115	119-191	22	76	80 898 230
300	39-152	119-228	22	76	80 898 230

H5G

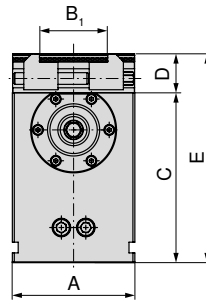

A	B ₁	C	D	E
-	-	-	-	-
125	37-101	174	40	214

H5G-S

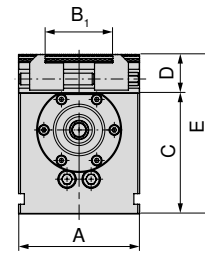

A	B ₁	C	D	E
125	37-101	125	40	165
125	37-101	125	40	165

H5G-Z/-S byggmåttstabell för olika backar

Med kombibackar

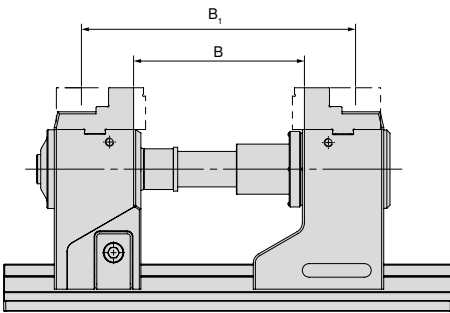

Variant	B	B ₁	Artikel-nr. Systembackar
H5G-Z	57-182	157-282	80 898 225
H5G-Z-S	47-172	147-272	80 898 225

H5G-Z

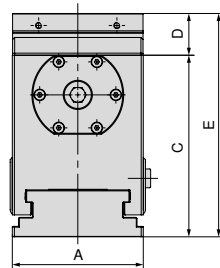

A	C	D	E
125	174	40	214
-	-	-	-

H5G-Z-S

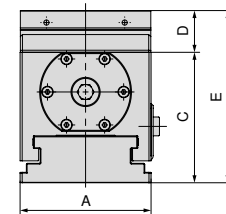

A	C	D	E
-	-	-	-
125	125	40	165

Med 5A-toppstegbackar

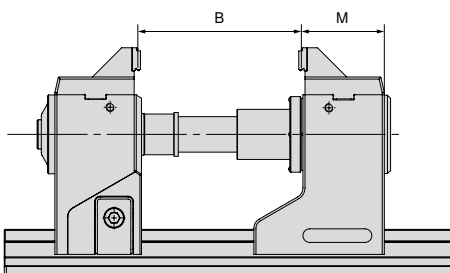

Variant	B	M	Artikel-nr. Systembackar
H5G-Z	50-175	74	80 898 325
H5G-Z-S	40-165	74	80 898 325

H5G-Z

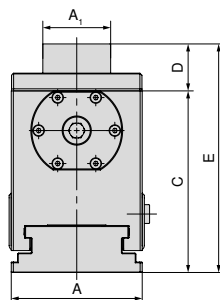

A	A ₁	C	D	E
125	65	174	45	214
-	-	-	-	-

H5G-Z-S

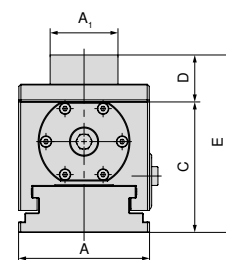

A	A ₁	C	D	E
-	-	-	-	-
125	65	125	45	165

H5G-Z/-S byggmåtstabell för olika backar

Med vändbar back grip 3 mm och steg slät 16 mm

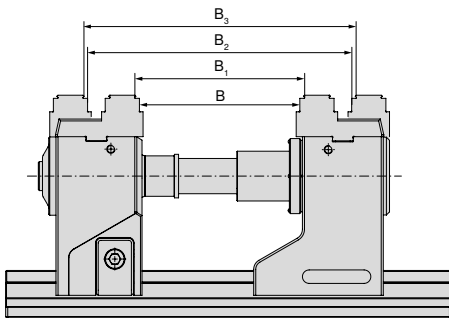

Variant	B mm	B ₁ mm	B ₂ mm	B ₃ mm	Artikel-nr. Systembackar
H5G-Z	48-173	54-179	148-273	154-279	2 x 80 898 35000
H5G-Z-S	38-173	44-169	138-263	144-269	2 x 80 898 35000

H5G-Z

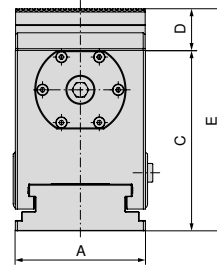

A mm	C mm	D mm	E mm
125	174	40	214
-	-	-	-

H5G-Z-S

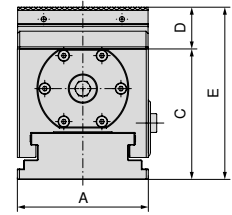

A mm	C mm	D mm	E mm
-	-	-	-
125	125	40	165

Med toppback 5A, backbredd 125 mm

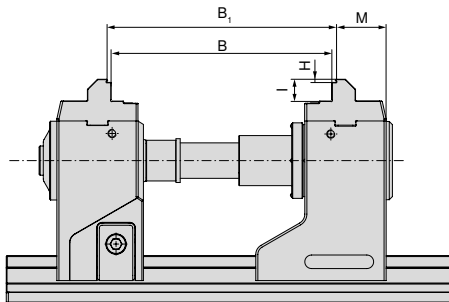

Variant	B mm	B ₁ mm	H mm	I mm	M mm	Artikel-nr. Systembackar
H5G-Z	105-230	111-236	3	21	48,7	2 x 80 907 300
H5G-Z-S	95-220	101-226	3	21	48,7	2 x 80 907 300

H5G-Z

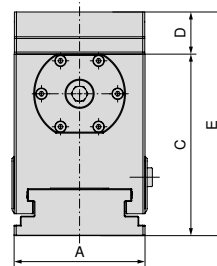

A mm	C mm	D mm	E mm
125	174	40	214
-	-	-	-

H5G-Z-S

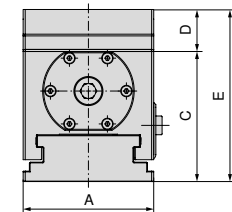

A mm	C mm	D mm	E mm
-	-	-	-
125	125	40	165

Med mjuka backar

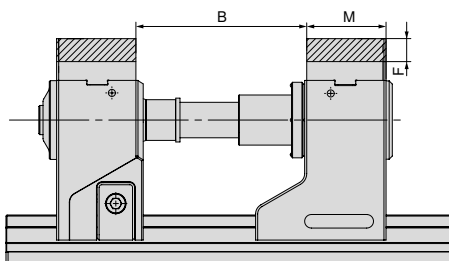

Variant	B mm	F mm	M mm	Artikel-nr. Systembackar
H5G-Z	57-182	22	76	80 898 625
H5G-Z-S	47-172	22	76	80 898 625

H5G-Z

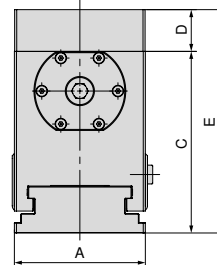

A mm	C mm	D mm	E mm
125	174	40	214
-	-	-	-

H5G-Z-S

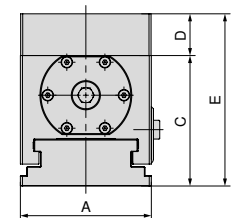

A mm	C mm	D mm	E mm
-	-	-	-
125	125	40	165

H5G-Z/-S byggmåtstabell för olika backar

Med pendel och adapterplatta

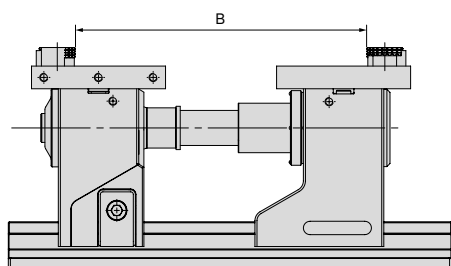

H5G-Z

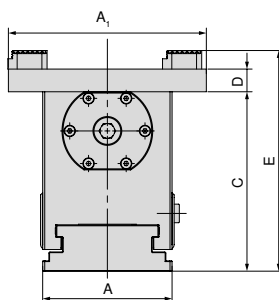

H5G-Z-S

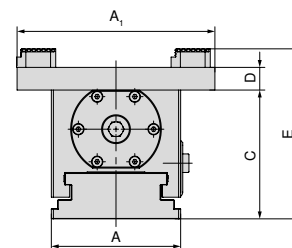

Variant	B mm	Artikel-nr. Systembackar
H5G-Z	11 - 300	80 898 525 + 80 898 425
H5G-Z-S	11 - 290	80 898 525 + 80 898 425

A mm	A ₁ mm	C mm	D mm	E mm
125	192	174	40	214
-	-	-	-	-

A mm	A ₁ mm	C mm	D mm	E mm
-	-	-	-	-
125	192	125	40	165

Med system med 6 backar

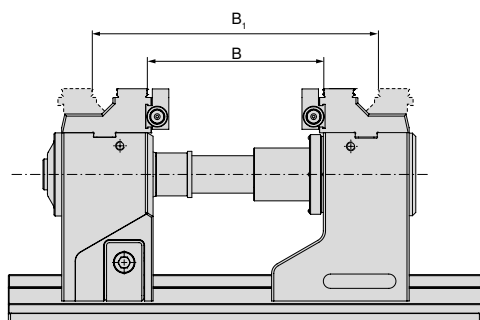

H5G-Z

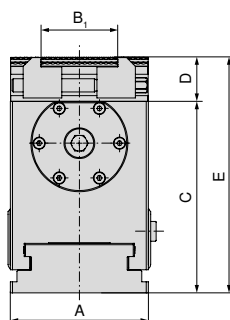

H5G-Z-S

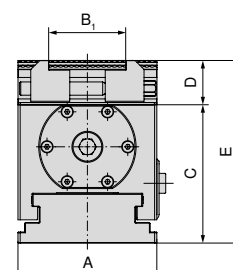

Variant	B mm	B ₂ mm	Artikel-nr. Systembackar
H5G-Z	52 - 177	152 - 277	80 898 230
H5G-Z-S	42 - 167	142 - 267	80 898 230

A mm	B ₁ mm	C mm	D mm	E mm
125	37 - 101	174	40	214
-	-	-	-	-

A mm	B ₁ mm	C mm	D mm	E mm
-	-	-	-	-
125	37 - 101	125	40	165



Spännvidderna gäller även för stommar på 500 mm och 630 mm. Utökade spännvidder är möjliga med dragstångsförlängning. De angivna spännvidderna kan till viss del endast uppnås med toppbackar.

Översikt systembackar

5-axlig topp-stegback

- ▲ Inkl. avsats 125/65 mm och 3 mm stegback grepp
- ▲ Pris per styck

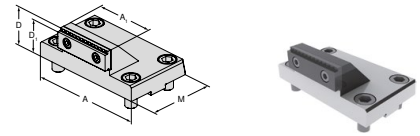

För skruvstycksbredd	A	A ₁	D	D ₁	D ₂	E	M	M ₁	M ₂	EUR	Y4	NCG	H5G / -S / -Z	X5G-Z / -S	ESG 4	ESG 5	HDG 2	ZSG 4	ZSG mini	DSG 4	Verso	HSG	
125	125	65	45	42			76			377,00	80 898 325	●											

5A-toppback

- ▲ Bättre tillgänglighet tack vare avfasad baksida
- ▲ Pris per styck

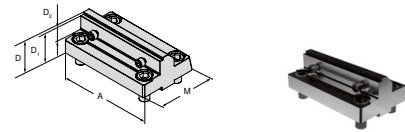

För skruvstycksbredd	A	A ₁	D	D ₁	D ₂	E	M	M ₁	M ₂	EUR	Y4	NCG	H5G / -S / -Z	X5G-Z / -S	ESG 4	ESG 5	HDG 2	ZSG 4	ZSG mini	DSG 4	Verso	HSG	
125	125		40	37	18		78			354,00	80 907 300	●											

Kombinationsback

- ▲ För utökning av spännområdet
- ▲ Pris per styck

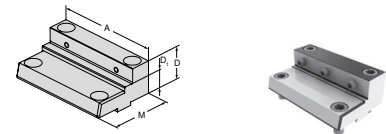

För skruvstycksbredd	A	A ₁	D	D ₁	D ₂	E	M	M ₁	M ₂	EUR	Y4	NCG	H5G / -S / -Z	X5G-Z / -S	ESG 4	ESG 5	HDG 2	ZSG 4	ZSG mini	DSG 4	Verso	HSG	
125	125		40	22			76			377,00	80 898 225	●											

Mjuka aluminiumbackar

- ▲ För tillverkning av formbackar
- ▲ Pris per styck

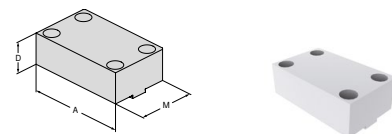

För skruvstycksbredd	A	A ₁	D	D ₁	D ₂	E	M	M ₁	M ₂	EUR	Y4	NCG	H5G / -S / -Z	X5G-Z / -S	ESG 4	ESG 5	HDG 2	ZSG 4	ZSG mini	DSG 4	Verso	HSG	
125	125		40				76			111,00	80 898 625	●											

Översikt systembackar

Vändbar back, grepp 3 mm, slätt steg 16 mm, båda sidor

▲ Pris per styck

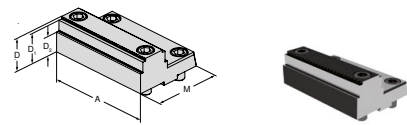

För skruvstycksbredd	A	A ₁	D	D ₁	D ₂	E	M	M ₁	M ₂
125	125		40	37	24		82,5		

EUR

Y4

399,00

80 898 35000

NCG	H5G / -S / -Z	X5G-Z / -S	ESG 4	ESG 5	HDG 2	ZSG 4	ZSG mini	DSG 4	Verso	HSG
	●									

Pendelback, flyttbar

▲ För montering av 6-faldiga vändbackar

▲ Pris per styck

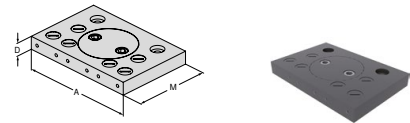

För skruvstycksbredd	A	A ₁	D	D ₁	D ₂	E	M	M ₁	M ₂
125	192		22				130		

EUR

Y4

491,00

80 898 525

NCG	H5G / -S / -Z	X5G-Z / -S	ESG 4	ESG 5	HDG 2	ZSG 4	ZSG mini	DSG 4	Verso	HSG
	●									

Fast adapterplatta

▲ För montering av 6-faldiga vändbackar

▲ Pris per styck

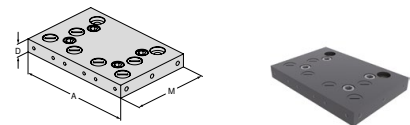

För skruvstycksbredd	A	A ₁	D	D ₁	D ₂	E	M	M ₁	M ₂
125	192		22				130		

EUR

Y4

414,00

80 898 425

NCG	H5G / -S / -Z	X5G-Z / -S	ESG 4	ESG 5	HDG 2	ZSG 4	ZSG mini	DSG 4	Verso	HSG
	●									

6-fack vändback

- ▲ 1 = Slät, belagd med volframkarbid
- ▲ 2 = Grepp med 3 mm steg
- ▲ 3 = Grepp med 8 mm steg
- ▲ 4 = Grepp med 18 mm steg
- ▲ 5 = Grepp rund med 8 mm steg
- ▲ 6 = Grepp rund
- ▲ M_{max} = 60 Nm
- ▲ Inkl. monteringskruvar

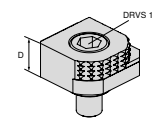

För skruvstycksbredd	A	A ₁	D	D ₁	D ₂	E	M	M ₁	M ₂
			18						

EUR

Y4

80,60

80 892 246

NCG	H5G / -S / -Z	X5G-Z / -S	ESG 4	ESG 5	HDG 2	ZSG 4	ZSG mini	DSG 4	Verso	HSG
●	●	●	●			●		●	●	

Översikt systembackar

6-faldigt vändbar back, carbide grepp

- ▲ 1 = Slät
- ▲ 2 = Carbide grepp
- ▲ 3 = Carbide grepp med 3 mm-steg
- ▲ 4 = Carbide grepp med 8 mm-steg
- ▲ 5 = Carbide grepp, rund med 8 mm-steg
- ▲ 6 = Carbide grepp, rund
- ▲ Fästskruvar medföljer

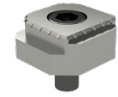
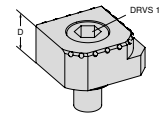

För skruvstycksbredd	A	A ₁	D	D ₁	D ₂	E	M	M ₁	M ₂	EUR	Y4	NCG	H5G / -S / -Z	X5G-Z / -S	ESG 4	ESG 5	HDG 2	ZSG 4	ZSG mini	DSG 4	Verso	H5G	
			18							117,00	80 890 35300	●	●	●	●			●		●	●	●	

6-facks backsystem för backbredd 125 mm

Leveransinnehåll:

2 systembackar med 2 par tvärbackar med T-spårs-styrning inkl. monteringskruvar

**H5G
-S**

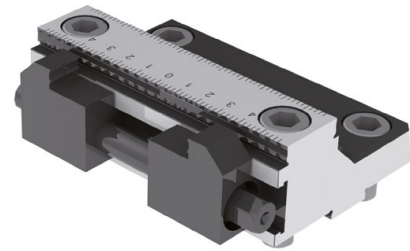
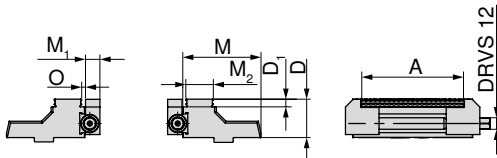



För bredd mm	A mm	D mm	D ₁ mm	M mm	M ₁ mm	M ₂ mm	O mm	WT kg	80 898 ...
125	37 - 101	40	8	81,5	15	28,7	3,2	4,5	EUR Y4 1.760,00 230

Översikt systemtillbehör

Dragstångsförlängning

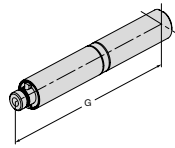
▲ Inkl. rotationssäkring

H5G	H5G -S		
H5G -Z			

80 898 ...	
G mm	EUR Y4
125	360,00 826
250	408,00 827

Skyddsinsats

▲ Pris per styck

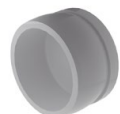
H5G -Z	
-----------	---

80 907 ...	
D ₁ mm	EUR Y4
19	1,20 501

Grundplatta för förlängning

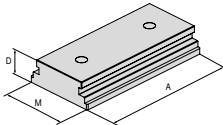
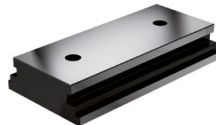
H5G		

80 898 ...	
A mm	EUR Y4
250	644,00 725



Hävarm

▲ Inkl. servicetillbehör

NCG	NCG 5A	
H5G		

80 890 ...	
DRVS mm	EUR Y4
14	128,00 501

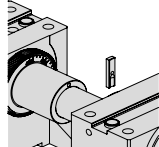
Rotationssäkring

H5G	H5G -S		
H5G -Z	H5G -Z-S		

80 898 ...	
EUR Y4	
12,40	024

Ledad spännyckel

▲ Utan hylsa

H5G -Z	H5G -Z-S	
ESG 4	ESG mini	
ZSG 4		

80 891 ...	
Fyrkant	EUR Y4
1/2"	76,10 600

Handvev

▲ För snabbförställning

	H5G-Z X5G-Z	H5G-S H5G-Z-S	H5G
	80 907 ...	80 898 ...	80 898 ...
DRVS mm	EUR Y4	EUR Y4	EUR Y4
14	81,00 500	81,00 026	81,00 025

Hylsa

▲ Passande för fyrkant 1/2" eller 3/8"

H5G -Z	ESG mini	
MSG 2	Verso	
MNG		

80 877 ...	
Fyrkant	DRVS mm
1/2"	14
	EUR Y4
	18,20 214

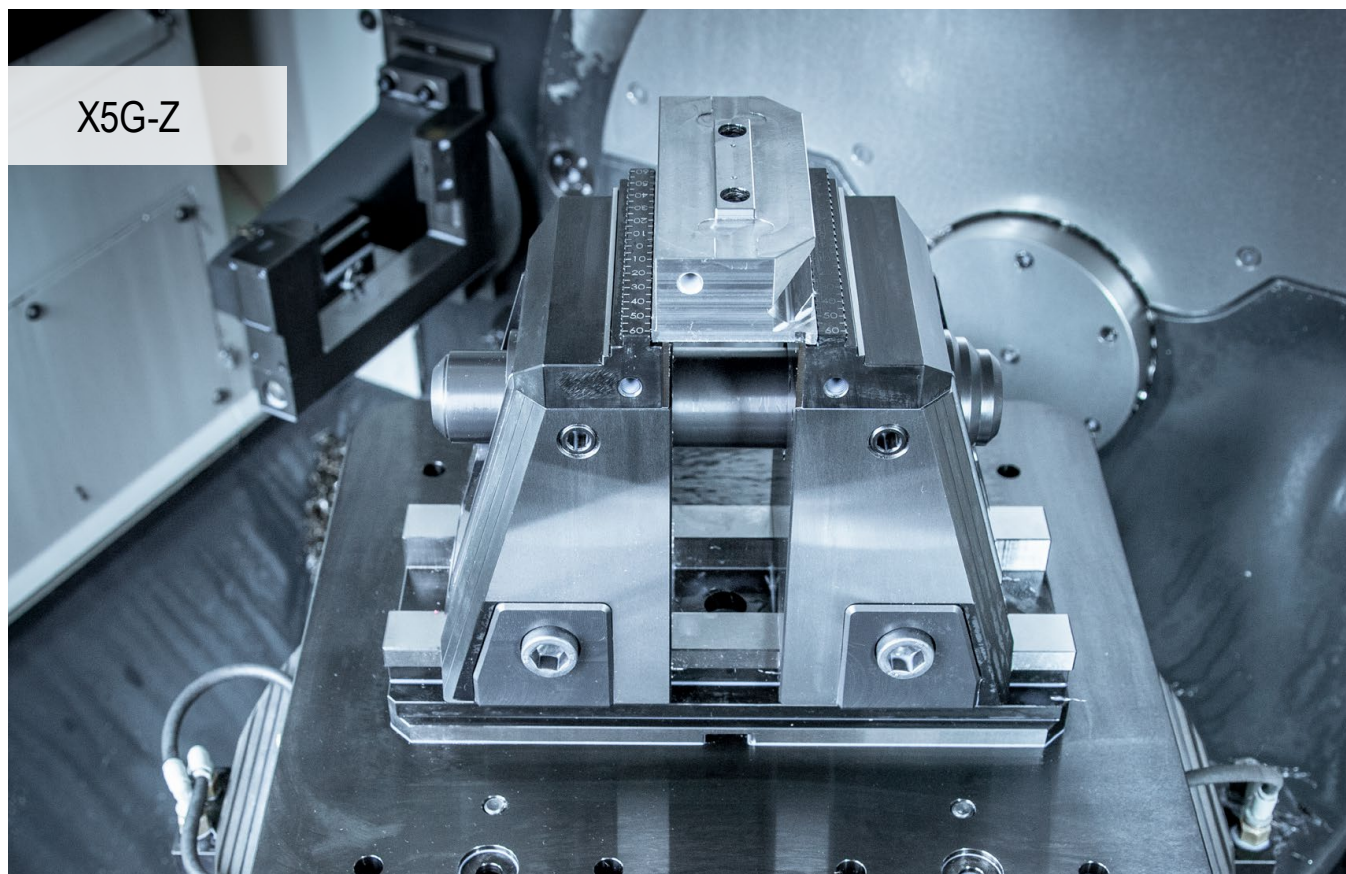

X5G-Z

Fulländad femaxlig bearbetning

Enkel hantering och integrerad neddragande funktion för sexsidig bearbetning. X5G-Z är det nya 5-axliga skruvstycket från CERATIZIT. Alla fördelar för optimal och enkel fem- och sexsidig bearbetning i ett skruvstucke.

Dina fördelar:

- ▲ Välj mellan fem- och sexsidig bearbetning med valfri fast / rörlig back
- ▲ Snabbväxling av backar utan verktyg
- ▲ Bästa tillgänglighet från alla sidor och stort slag på 130 mm
- ▲ Helt inkapslad, mekanisk spindel
- ▲ Integrerad, intern elastomerdämpning för minimering av vibrationer
- ▲ Omfattande backprogram i moduler



Fastspänning/uppriktning:



Fastspänning med två passkravar $\varnothing 12.7$ / M12 och fastspänningskravar Artikel-nr. 80 895 019



Uppriktning med precisionsspårblock 20^{H7} i stommen i maskinbordets T-spår. Fastspänning med spännjärn.



Uppriktning och fastspänning med nollpunktssystem MNG (2-3 fästbultar). Tillval: Positionerings- och fästskruv enligt beställning.

Spännkraft:

Storlek		max. åtdragningsmoment i Nm	max. spännkraft i kN
X5G-Z	Fastspänning av råämnen	100	50
X5G-Z	Precisionsfastspänning	120	40
X5G-Z-S	Fastspänning av råämnen	100	50
X5G-Z-S	Precisionsfastspänning	120	34

Åtdragningsmoment / spännkraft X5G-Z

Fastspänning av råämnen

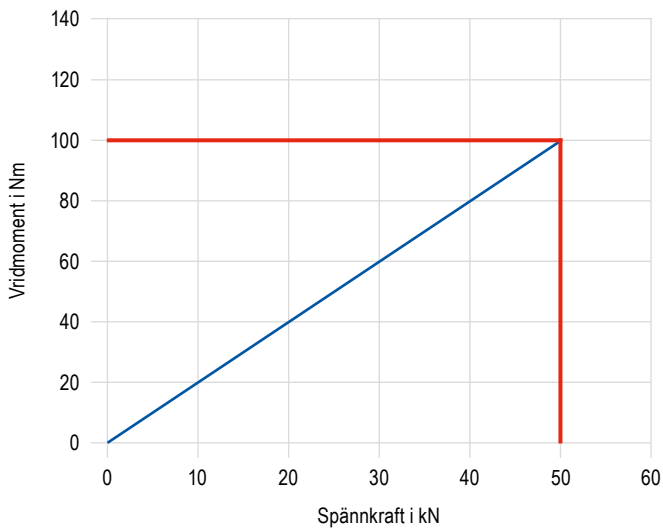

Precisionsfastspänning

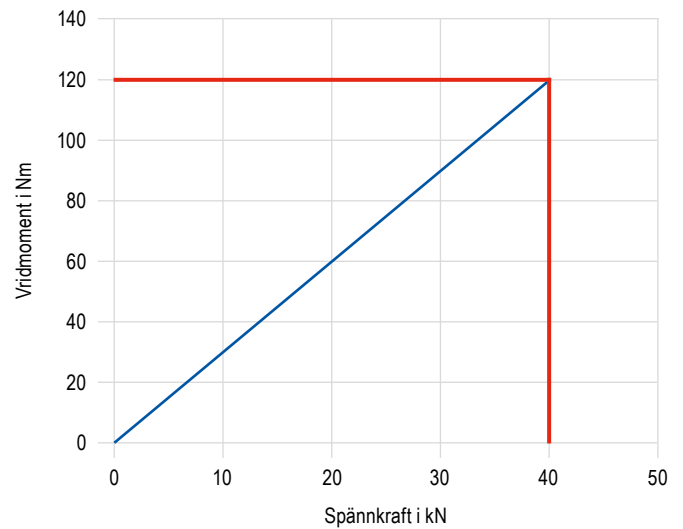

Åtdragningsmoment / spännkraft X5G-Z-S

Fastspänning av råämnen

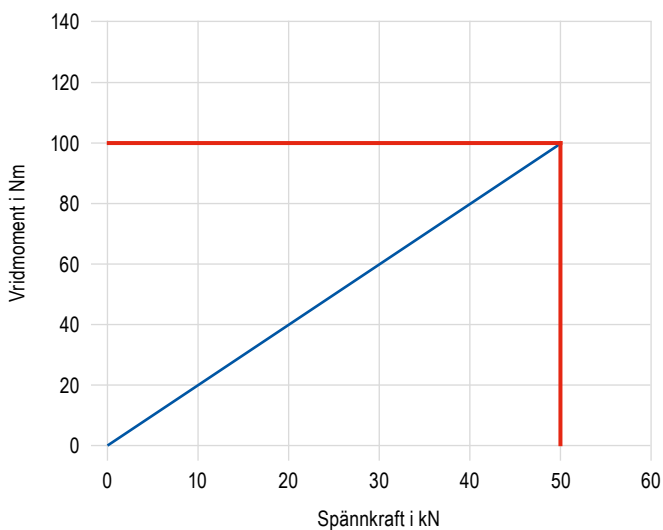

Precisionsfastspänning

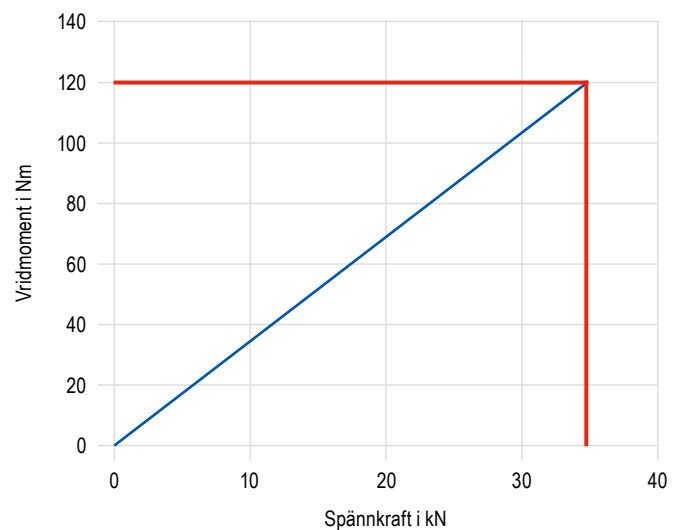

SoloClamp – X5G-Z

- ▲ Mekaniskt 5-axligt skruvstucke med rörliga fasta backar, 181 mm konstruktionshöjd
- ▲ Utan systembackar
- ▲ Utmärkt tillgänglighet
- ▲ Fem- och sexsidig bearbetning möjligt
- ▲ Snabbväxling av backar
- ▲ Uppspänning på maskinbordet är möjligt med MNG/PNG eller direkt via stommen

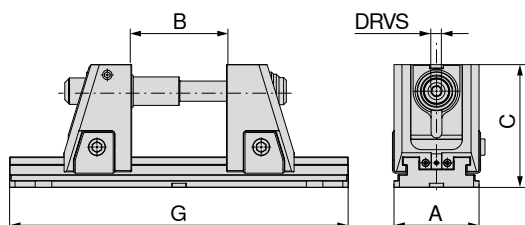
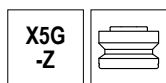

A	B	C	G	DRVS	MXC	WT	80 908 ...	
mm	mm	mm	mm	mm	kN	kg	EUR	
125	4 - 134	181	330	14	40	33,2	3.170,00	52500
125	4 - 234	181	430	14	40	36,1	3.400,00	52600
125	4 - 304	181	500	14	40	38,1	3.540,00	52700
125	4 - 434	181	630	14	40	41,8	3.800,00	52800
125	4 - 604	181	800	14	40	46,6	4.140,00	52900

Slag 130 mm

→ **Sida 48**
Här hittar du de extra dragstångsförlängarna som måste användas för att nå de maximala spännvidderna.

→ **Sida 42-44**
Här hittar du dimensionstabellerna för de olika backarna.

Skruvstucksguide

Mått på undersida	41	Systemtillbehör	45
MNG-/PNG-nollpunktssystem	134-163	Allmänna tillbehör	164-183

SoloClamp – X5G-Z-S

- ▲ Mekaniskt 5-axligt skruvstucke med rörliga fasta backar, 142 mm konstruktionshöjd
- ▲ Utan systembackar
- ▲ Utmärkt tillgänglighet
- ▲ Fem- och sexsidig bearbetning möjligt
- ▲ Snabbväxling av backar
- ▲ Uppspänning på maskinbordet är möjligt med MNG/PNG eller direkt via stammen

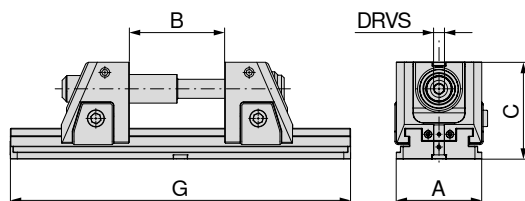
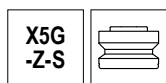

A	B	C	G	DRVS	MXC	WT	80 908 ...	
mm	mm	mm	mm	mm	kN	kg	EUR	
125	4 - 134	142	330	14	40	27,3	2.880,00	42500
125	4 - 234	142	430	14	40	30,2	3.110,00	42600
125	4 - 304	142	500	14	40	32,2	3.250,00	42700
125	4 - 434	142	630	14	40	35,9	3.510,00	42800
125	4 - 604	142	800	14	40	40,7	3.860,00	42900

 Slag 130 mm

 → **Sida 48**
Här hittar du de extra dragstångsförlängarna som måste användas för att nå de maximala spännvidderna.

 → **Sida 42-44**
Här hittar du dimensionstabellerna för de olika backarna.

Skruvstucksguide

Mått på undersida	41	Systemtillbehör	45
MNG-/PNG-nollpunktssystem	134-163	Allmänna tillbehör	164-183

Mått på undersida för X5G-ZI-S

Grundkroppsbredd 125 mm
och längd 330 mm

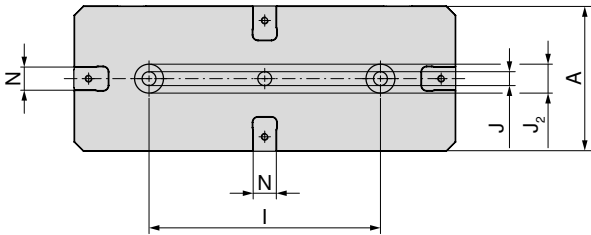

A	I ±0,02	J H7	J ₂ H6	N H7
mm	mm	mm	mm	mm
125	200	12	25	20

Grundkroppsbredd 125 mm
och längd 630 mm

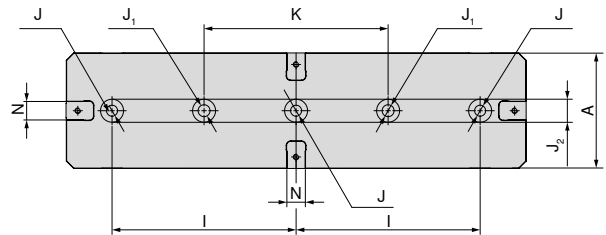

A	I ±0,02	J H7	J ₁	J ₂ H6	K ±0,02	N H7
mm	mm	mm	mm	mm	mm	mm
125	200	12	13	25	200	20

Grundkroppsbredd 125 mm
och längd 430 mm

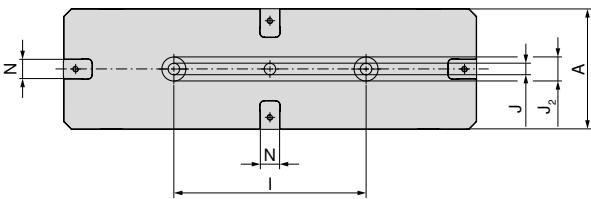

A	I ±0,02	J H7	J ₂ H6	N H7
mm	mm	mm	mm	mm
125	200	12	25	20

Grundkroppsbredd 125 mm
och längd 800 mm

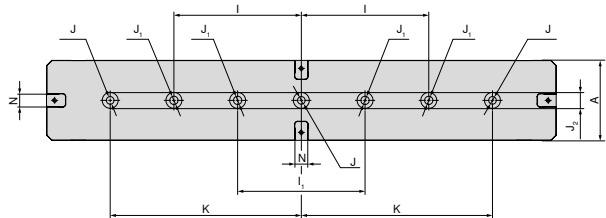

A	I ±0,02	I ₁ ±0,02	J H7	J ₁	J ₂ H6	K ±0,02	N H7
mm	mm	mm	mm	mm	mm	mm	mm
125	200	200	12	13	25	300	20

Grundkroppsbredd 125 mm
och längd 500 mm

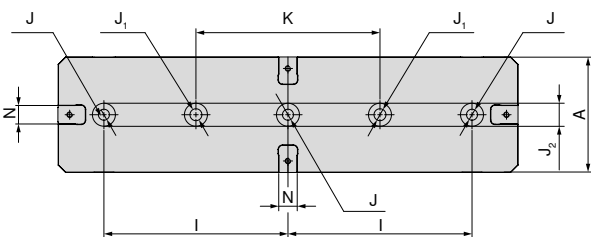

A	I ±0,02	J H7	J ₁	J ₂ H6
mm	mm	mm	mm	mm
125	200	12	13	25

X5G-Z/-S byggmättstabel för olika backar

Med vändbar back, grepp 3 mm

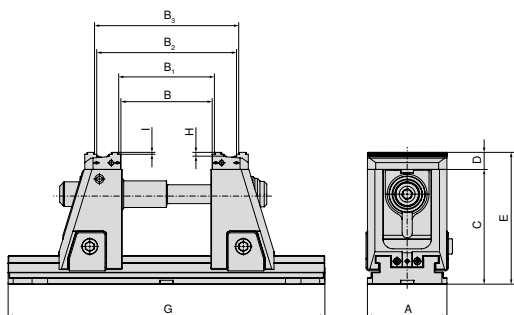

Typ	Dragstångsförlängning 430 mm 80 908 80000	Dragstångsförlängning 500 mm 80 908 80100	Dragstångsförlängning 630 mm 80 908 80200	Dragstångsförlängning 800 mm 80 908 80300	A	B	B ₁	B ₂	B ₃	C	D	E	G	H	I
80 908 52500					125	5-134	12-141	80-210	88-217	181	27	208	330	6	3
80 908 42500					125	5-134	12-141	80-210	88-217	142	27	169	330	6	3
80 908 52600	1 x				125	5-234	12-241	80-310	88-317	181	27	208	430	6	3
80 908 42600	1 x				125	5-234	12-241	80-310	88-317	142	27	169	430	6	3
80 908 52700	1 x	1 x			125	5-304	12-311	80-380	88-387	181	27	208	500	6	3
80 908 42700	1 x	1 x			125	5-304	12-311	80-380	88-387	142	27	169	500	6	3
80 908 52800	1 x	1 x	1 x		125	5-434	12-441	80-510	88-517	181	27	208	630	6	3
80 908 42800	1 x	1 x	1 x		125	5-434	12-441	80-510	88-517	142	27	169	630	6	3
80 908 52900	1 x	1 x	1 x	1 x	125	5-604	12-611	80-680	88-687	181	27	208	800	6	3
80 908 42900	1 x	1 x	1 x	1 x	125	5-604	12-611	80-680	88-687	142	27	169	800	6	3

Med vändbar back, grepp 5 mm

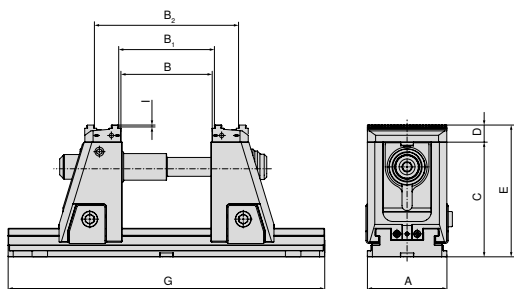

Typ	Dragstångsförlängning 430 mm 80 908 80000	Dragstångsförlängning 500 mm 80 908 80100	Dragstångsförlängning 630 mm 80 908 80200	Dragstångsförlängning 800 mm 80 908 80300	A	B	B ₁	B ₂	C	D	E	G	I
80 908 52500					125	5-134	12-141	88-217	181	27	208	330	5
80 908 42500					125	5-134	12-141	88-217	142	27	169	330	5
80 908 52600	1 x				125	5-234	12-241	88-317	181	27	208	430	5
80 908 42600	1 x				125	5-234	12-241	88-317	142	27	169	430	5
80 908 52700	1 x	1 x			125	5-304	12-311	88-387	181	27	208	500	5
80 908 42700	1 x	1 x			125	5-304	12-311	88-387	142	27	169	500	5
80 908 52800	1 x	1 x	1 x		125	5-434	12-441	88-517	181	27	208	630	5
80 908 42800	1 x	1 x	1 x		125	5-434	12-441	88-517	142	27	169	630	5
80 908 52900	1 x	1 x	1 x	1 x	125	5-604	12-611	88-687	181	27	208	800	5
80 908 42900	1 x	1 x	1 x	1 x	125	5-604	12-611	88-687	142	27	169	800	5



→ Sida 48

Här hittar du lämpliga dragstångsförlängningar.

X5G-Z/-S byggmättstabell för olika backar

Med stegbackar, hårdmetallgrip 5 mm

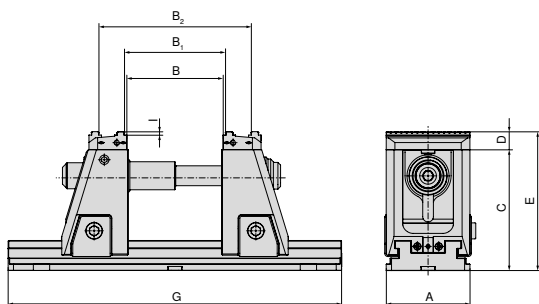

Typ	Dragstångsförlängning 430 mm 80 908 80000	Dragstångsförlängning 500 mm 80 908 80100	Dragstångsförlängning 630 mm 80 908 80200	Dragstångsförlängning 800 mm 80 908 80300	A	B	B ₁	B ₂	C	D	E	G	I
80 908 52500					125	5-134	12-141	88-217	181	27	208	330	5
80 908 42500					125	5-134	12-141	88-217	142	27	169	330	5
80 908 52600	1 x				125	5-234	12-241	88-317	181	27	208	430	5
80 908 42600	1 x				125	5-234	12-241	88-317	142	27	169	430	5
80 908 52700	1 x	1 x			125	5-304	12-311	88-387	181	27	208	500	5
80 908 42700	1 x	1 x			125	5-304	12-311	88-387	142	27	169	500	5
80 908 52800	1 x	1 x	1 x		125	5-434	12-441	88-517	181	27	208	630	5
80 908 42800	1 x	1 x	1 x		125	5-434	12-441	88-517	142	27	169	630	5
80 908 52900	1 x	1 x	1 x	1 x	125	5-604	12-611	88-687	181	27	208	800	5
80 908 42900	1 x	1 x	1 x	1 x	125	5-604	12-611	88-687	142	27	169	800	5

Med mjuka backar, stål

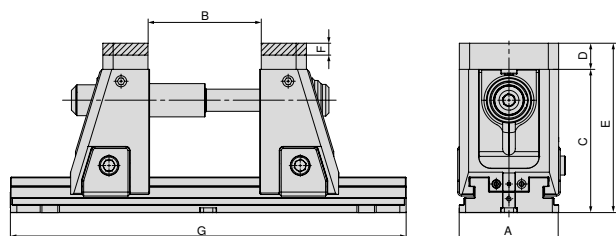
Artikel-nr.
Systembackar

2 x 80 909 31200

Typ	Dragstångsförlängning 430 mm 80 908 80000	Dragstångsförlängning 500 mm 80 908 80100	Dragstångsförlängning 630 mm 80 908 80200	Dragstångsförlängning 800 mm 80 908 80300	A	B	C	D	E	F	G
80 908 52500					125	4-134	181	33	214	15	330
80 908 42500					125	4-134	142	33	175	15	330
80 908 52600	1 x				125	4-234	181	33	214	15	430
80 908 42600	1 x				125	4-234	142	33	175	15	430
80 908 52700	1 x	1 x			125	4-304	181	33	214	15	500
80 908 42700	1 x	1 x			125	4-304	142	33	175	15	500
80 908 52800	1 x	1 x	1 x		125	4-434	181	33	214	15	630
80 908 42800	1 x	1 x	1 x		125	4-434	142	33	175	15	630
80 908 52900	1 x	1 x	1 x	1 x	125	4-604	181	33	214	15	800
80 908 42900	1 x	1 x	1 x	1 x	125	4-604	142	33	175	15	800

X5G-Z/-S byggmättstabel för olika backar

Med präglande backar

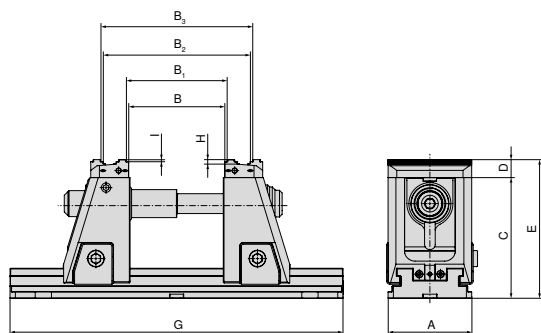
Artikel-nr.
Systembackar

2 x 80 908 31200

Typ	Dragstångsförlängning 430 mm 80 908 80000	Dragstångsförlängning 500 mm 80 908 80100	Dragstångsförlängning 630 mm 80 908 80200	Dragstångsförlängning 800 mm 80 908 80300	A	B	B ₁	B ₂	B ₃	C	D	E	G	H	I
80 908 52500					125	5-134	12-141	82-210	89-217	181	27	208	330	6	3
80 908 42500					125	5-134	12-141	82-210	89-217	142	27	169	330	6	3
80 908 52600	1 x				125	5-234	12-241	82-310	89-317	181	27	208	430	6	3
80 908 42600	1 x				125	5-234	12-241	82-310	89-317	142	27	169	430	6	3
80 908 52700	1 x	1 x			125	5-304	12-311	82-380	89-387	181	27	208	500	6	3
80 908 42700	1 x	1 x			125	5-304	12-311	82-380	89-387	142	27	169	500	6	3
80 908 52800	1 x	1 x	1 x		125	5-434	12-441	82-510	89-517	181	27	208	630	6	3
80 908 42800	1 x	1 x	1 x		125	5-434	12-441	82-510	89-517	142	27	169	630	6	3
80 908 52900	1 x	1 x	1 x	1 x	125	5-604	12-611	82-680	89-687	181	27	208	800	6	3
80 908 42900	1 x	1 x	1 x	1 x	125	5-604	12-611	82-680	89-687	142	27	169	800	6	3

Med pendel och adapterplatta

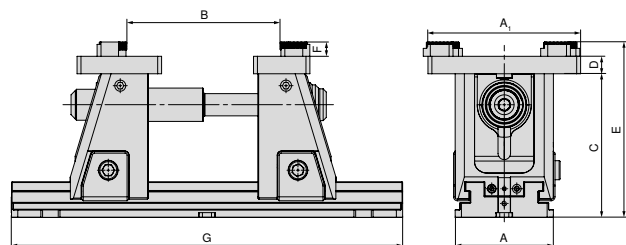
Artikel-nr.
Systembackar

80 909 31500 + 80 909 31300

Typ	Dragstångsförlängning 430 mm 80 908 80000	Dragstångsförlängning 500 mm 80 908 80100	Dragstångsförlängning 630 mm 80 908 80200	Dragstångsförlängning 800 mm 80 908 80300	A	B	C	D	E	F	G
80 908 52500					125	42-210	181	22	221	18	330
80 908 42500					125	42-210	142	22	182	18	330
80 908 52600	1 x				125	42-310	181	22	221	18	430
80 908 42600	1 x				125	42-310	142	22	182	18	430
80 908 52700	1 x	1 x			125	42-380	181	22	221	18	500
80 908 42700	1 x	1 x			125	42-380	142	22	182	18	500
80 908 52800	1 x	1 x	1 x		125	42-510	181	22	221	18	630
80 908 42800	1 x	1 x	1 x		125	42-510	142	22	182	18	630
80 908 52900	1 x	1 x	1 x	1 x	125	42-680	181	22	221	18	800
80 908 42900	1 x	1 x	1 x	1 x	125	42-680	142	22	182	18	800



→ Sida 48

Här hittar du lämpliga dragstångsförlängningar.

Översikt systembackar

Vändbar back, grepp 3 mm

▲ Pris per styck

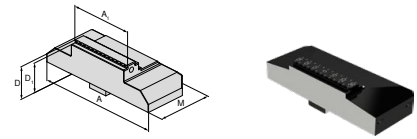

För skruvstycksbredd	A	A ₁	D	D ₁	D ₂	E	M	M ₁	M ₂	EUR	Y4	NCG	H5G / -S / -Z	X5G-Z / -S	ESG 4	ESG 5	HDG 2	ZSG 4	ZSG mini	DSG 4	Veriso	HSG		
125	125	40	27	24			57			302,00	80 908 30300			●										
125	125	65	27	24			57			314,00	80 908 30200			●										
125	125	80	27	24			57			314,00	80 908 30100			●										
125	125	125	27	24			57			324,00	80 908 30000			●										

Vändbar back, grepp 5 mm

▲ Pris per styck

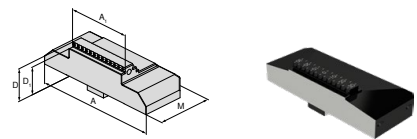

För skruvstycksbredd	A	A ₁	D	D ₁	D ₂	E	M	M ₁	M ₂	EUR	Y4	NCG	H5G / -S / -Z	X5G-Z / -S	ESG 4	ESG 5	HDG 2	ZSG 4	ZSG mini	DSG 4	Veriso	HSG		
125	125	40	27	22			57			302,00	80 908 30700			●										
125	125	65	27	22			57			314,00	80 908 30600			●										
125	125	80	27	22			57			314,00	80 908 30500			●										
125	125	125	27	22			57			324,00	80 908 30400			●										

Vändbar back, slät

▲ Pris per styck

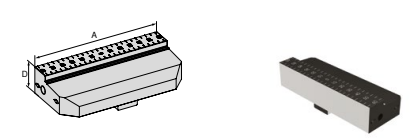

För skruvstycksbredd	A	A ₁	D	D ₁	D ₂	E	M	M ₁	M ₂	EUR	Y4	NCG	H5G / -S / -Z	X5G-Z / -S	ESG 4	ESG 5	HDG 2	ZSG 4	ZSG mini	DSG 4	Veriso	HSG		
125	125		27							324,00	80 908 31400			●										

Stegback, carbide grepp 5 mm

▲ Pris per styck

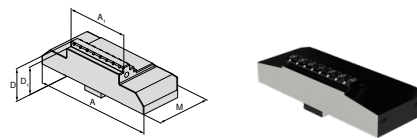

För skruvstycksbredd	A	A ₁	D	D ₁	D ₂	E	M	M ₁	M ₂	EUR	Y4	NCG	H5G / -S / -Z	X5G-Z / -S	ESG 4	ESG 5	HDG 2	ZSG 4	ZSG mini	DSG 4	Veriso	HSG		
125	125	40	27	22			57			358,00	80 908 31100			●										
125	125	65	27	22			57			370,00	80 908 31000			●										
125	125	80	27	22			57			380,00	80 908 30900			●										
125	125	125	27	22			57			392,00	80 908 30800			●										

Översikt systembackar

Mjuka backar, stål

- ▲ Material: 16MnCr5
- ▲ Pris per styck

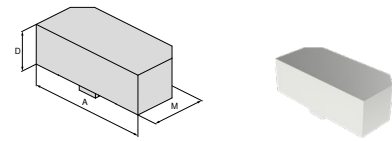

För skruvstycksbredd	A	A ₁	D	D ₁	D ₂	E	M	M ₁	M ₂
125	125		33				57		

EUR

Y4

140,00

80 909 31200

NCG	H5G / -S / -Z	X5G-Z / -S	ESG 4	ESG 5	HDG 2	ZSG 4	ZSG mini	DSG 4	Verso	HSG
		●								

Vändbar back präglingsprofil

- ▲ Pris per styck
- ▲ Passar till präglingsprofilen LÅNG

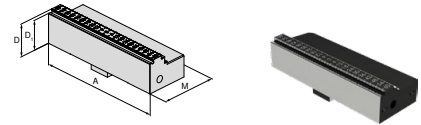

För skruvstycksbredd	A	A ₁	D	D ₁	D ₂	E	M	M ₁	M ₂
125	125		27	24			57		

EUR

Y4

324,00

80 908 31200

NCG	H5G / -S / -Z	X5G-Z / -S	ESG 4	ESG 5	HDG 2	ZSG 4	ZSG mini	DSG 4	Verso	HSG
		●								

Adapterplatta

- ▲ För montering av 6-facks vändbara backar
- ▲ Pris per styck
- ▲ Inkl. täcksruvar

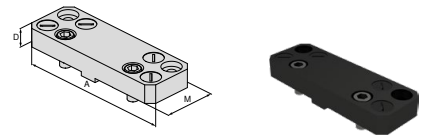

För skruvstycksbredd	A	A ₁	D	D ₁	D ₂	E	M	M ₁	M ₂
125	180		22				104		

EUR

Y4

414,00

80 909 31500

NCG	H5G / -S / -Z	X5G-Z / -S	ESG 4	ESG 5	HDG 2	ZSG 4	ZSG mini	DSG 4	Verso	HSG
		●								

Pendelback

- ▲ För montering av 6-facks vändbara backar
- ▲ Pris per styck
- ▲ Inkl. täcksruvar

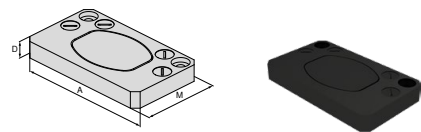

För skruvstycksbredd	A	A ₁	D	D ₁	D ₂	E	M	M ₁	M ₂
125	180		22				62		

EUR

Y4

553,00

80 909 31300

NCG	H5G / -S / -Z	X5G-Z / -S	ESG 4	ESG 5	HDG 2	ZSG 4	ZSG mini	DSG 4	Verso	HSG
		●								

Översikt systembackar

6-fack vändback

- ▲ 1 = Slät, belagd med volframkarbid
- ▲ 2 = Grepp med 3 mm steg
- ▲ 3 = Grepp med 8 mm steg
- ▲ 4 = Grepp med 18 mm steg
- ▲ 5 = Grepp rund med 8 mm steg
- ▲ 6 = Grepp rund
- ▲ $M_{max} = 60 \text{ Nm}$
- ▲ Inkl. monteringskruvar

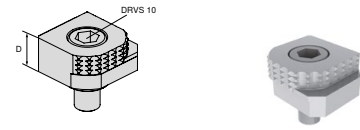

För skruvstycksbredd	A	A ₁	D	D ₁	D ₂	E	M	M ₁	M ₂	EUR	Y4	NCG	H5G /-S /-Z	X5G-Z /-S	ESG 4	ESG 5	HDC 2	ZSG 4	ZSG mini	DSG 4	Verso	HSG	
18										80,60	80 892 246	●	●	●	●				●	●	●	●	

6-faldigt vändbar back, carbide grepp

- ▲ 1 = Slät
- ▲ 2 = Carbide grepp
- ▲ 3 = Carbide grepp med 3 mm-steg
- ▲ 4 = Carbide grepp med 8 mm-steg
- ▲ 5 = Carbide grepp, rund med 8 mm-steg
- ▲ 6 = Carbide grepp, rund
- ▲ Fästskruvar medföljer

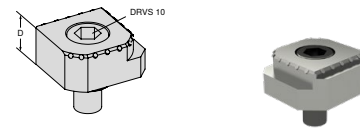

För skruvstycksbredd	A	A ₁	D	D ₁	D ₂	E	M	M ₁	M ₂	EUR	Y4	NCG	H5G /-S /-Z	X5G-Z /-S	ESG 4	ESG 5	HDC 2	ZSG 4	ZSG mini	DSG 4	Verso	HSG	
18										117,00	80 890 35300	●	●	●	●				●	●	●	●	

Precisionsback

- ▲ Pris per set

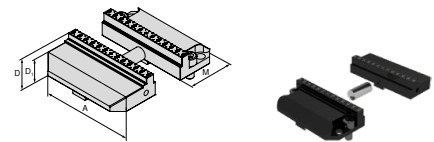

För skruvstycksbredd	A	A ₁	D	D ₁	D ₂	E	M	M ₁	M ₂	EUR	Y4	NCG	H5G /-S /-Z	X5G-Z /-S	ESG 4	ESG 5	HDC 2	ZSG 4	ZSG mini	DSG 4	Verso	HSG	
125	125		27	24			57			490,00	80 908 31300			●									

Instruktion för härdad precisionsback

X5G-Z imponerar med sin extrema noggrannhet. Alla komponenter är slipade eller frästa till en hög precisionsnivå. Trots detta finns det fortfarande önskemål varvid precisionskraven inte kan uppfyllas fullt ut på grund av toleranskedjan för de vändbara gripbackarna. För dessa situationer erbjuder vi en härdad precisionsback set (art.nr **80 908 31300**) som kan härdfräsas av kunden på spännplattan (båda sidor).

Hård bearbetning utförs i precisionskruvstycket (båda skruvarna på stödbackarna åtdragna till 140 Nm). Precisionsbackarna måste vara härdfrästa enligt vyerna visas (1+2). Den medföljande referensspetsen används för fastspänning i standardläge (1). En ändmått kan användas för fastspänning i VS-läge (2).

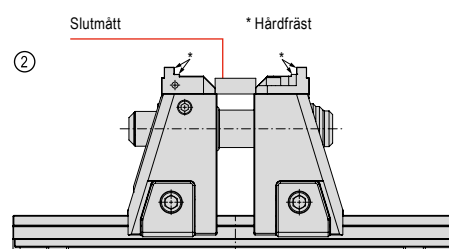
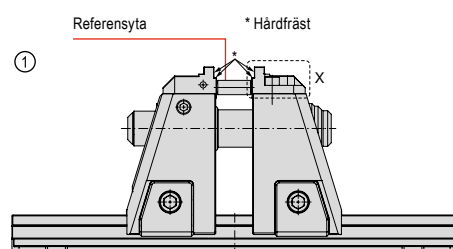

Översikt systemtillbehör

Spindelenhet X5G-Z

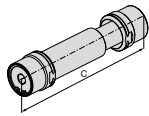

C mm	WT kg
227,5	2,5

80 908 ...
EUR
Y4
392,00 50100

Handvev

- ▲ Utförande med utvändig sexkant
- ▲ För snabbinställning



H5G-Z
X5G-Z
80 907 ...

För bredd mm	DRVS mm
125	14

EUR
Y4
81,00 500

Dragstångsförlängning

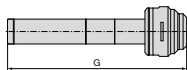

För bredd mm	G mm
125	430
125	500
125	630
125	800

80 908 ...
EUR
Y4
164,00 80000
177,00 80100
205,00 80200
235,00 80300

Hylsa



Fyrkant	DRVS mm
1/2"	14

80 877 ...
EUR
Y4
18,20 214

Momentnyckel

- ▲ Utan hylsa



Fyrkant	TQX Nm
1/2"	10 - 100

80 884 ...
EUR
Y4
280,00 502

ESG 4

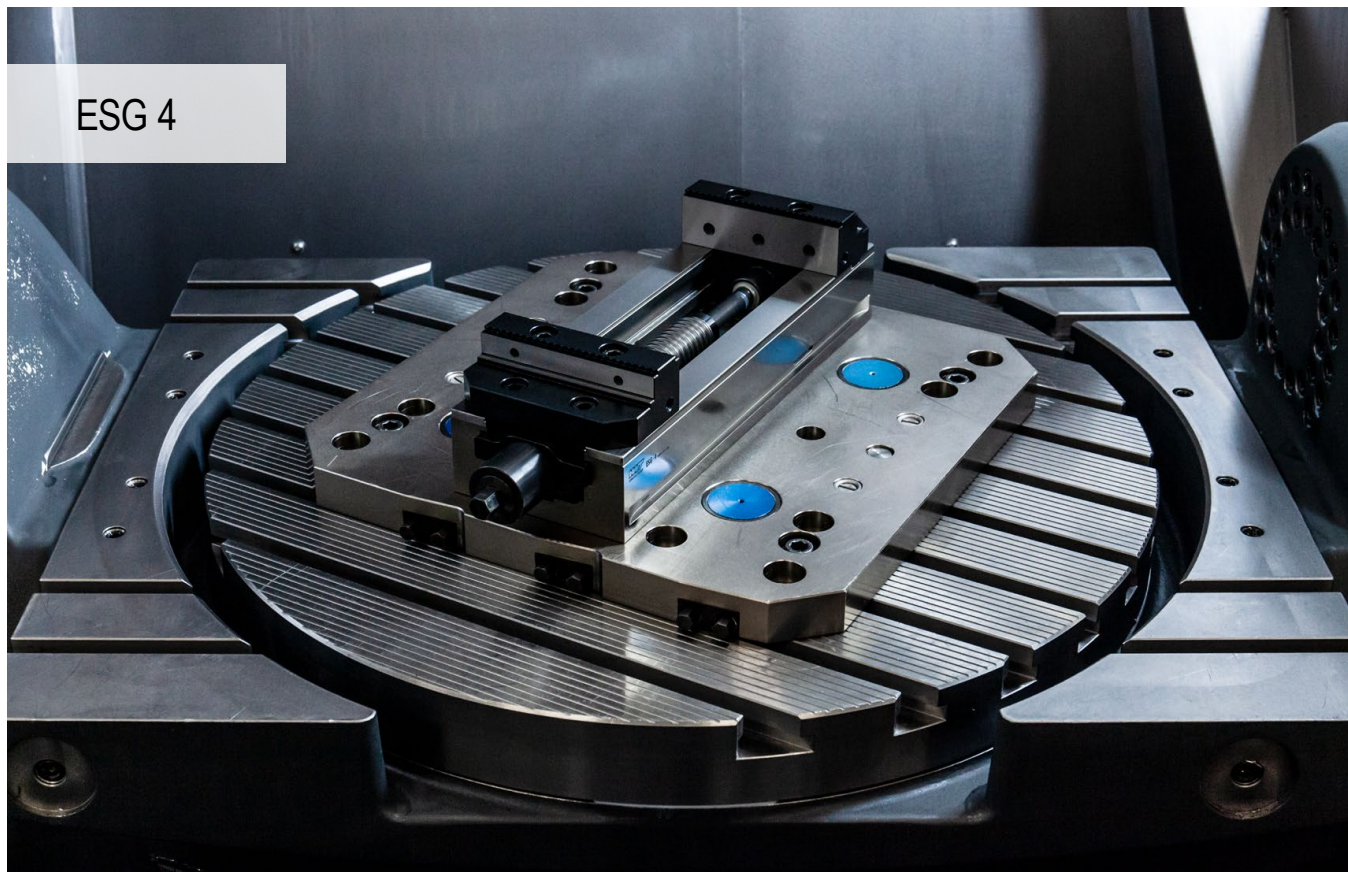

Högeffektivt allround-verktyg för bearbetning av råämnen och färdiga delar

Den enkla skruvstycket ESG 4 har snabbspänning och snabbinställning av spännvidden. Det är dessutom platt och har låg vikt.

Dina fördelar:

- ▲ Flera dräneringskanaler för störningsfritt arbete och kontrollerad spåntransport
- ▲ Enkel och snabb positionering i MNG-nollpunktssystem
- ▲ Höga spännkrafter mellan 5–50 kN med lågt åtdragningsmoment
- ▲ Enkelt och snabbt backbyte med 2 skruvar
- ▲ Snabb och lätt demontering av spindelenheten
- ▲ Omfattande backprogram i moduler

Fastspänning/uppriktning:



ESG 4 – 80 mm = fäste med M8-skrivar genom stommen
ESG 4 – 125 mm / 160 mm = fäste med M12-skrivar och passkrivar genom stommen



Fastsättning med 4 spännjärn Artikel-nr. 80 890 315



Fastsättning med nollpunktssystem
ESG 4 – 80 mm = 1 fästbult + rotationssäkring
ESG 4 – 125 / 160 mm = 2 fästbultar stickmått 200 mm

Spännkraft:

Åtdragningsmoment / spännkraft ESG 4 – 80 mm

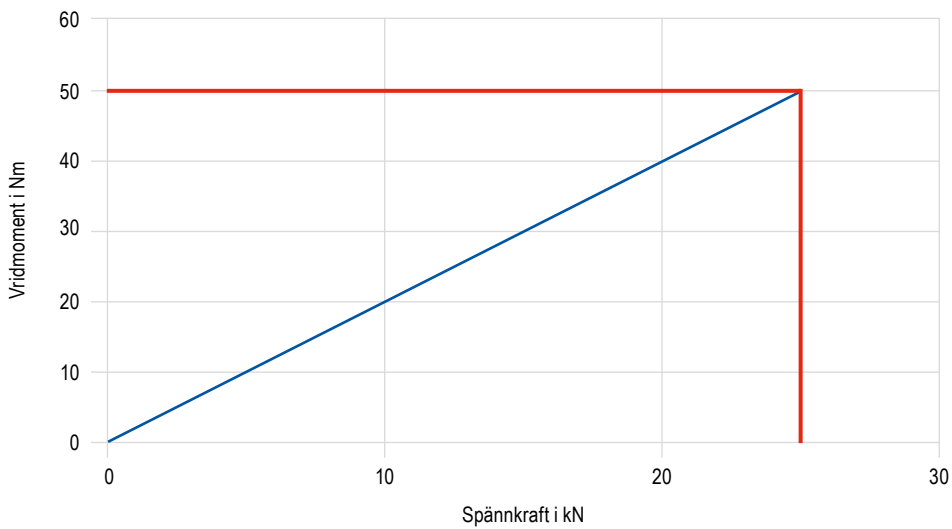

Åtdragningsmoment / spännkraft ESG 4 – 125 mm

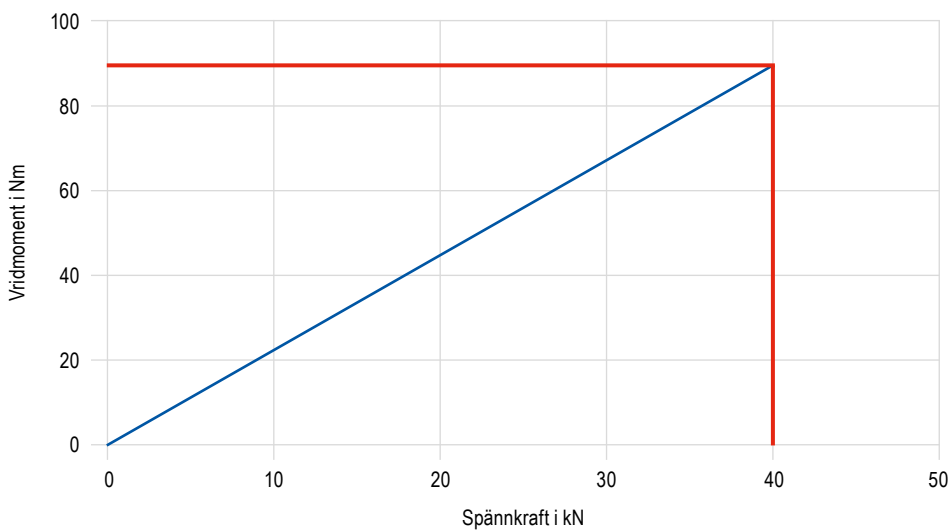

Åtdragningsmoment / spännkraft ESG 4 – 160 mm

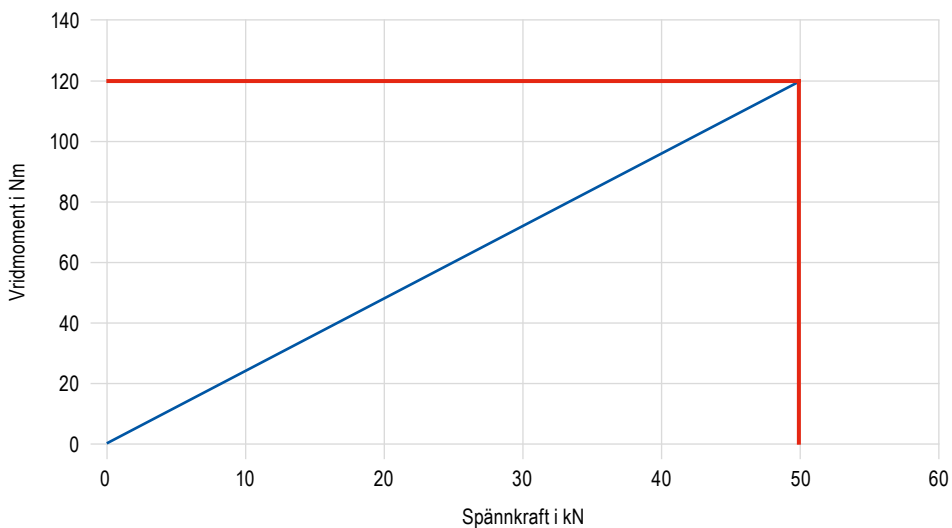

SoloClamp – ESG 4

- ▲ Enfacksskruvstucke utan systembackar
- ▲ Snabb 160° spakspänning med momentnyckel
- ▲ Snabb montering och demontering av spindelmodulen
- ▲ $\pm 0,01$ mm repeterbarhet ($\pm 0,015$ mm vid A = 160 mm)

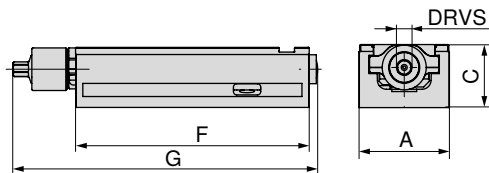

A	C _{-0.02}	F	G	DRVS	MXC	WT	Spännområde	80 901 ...
mm	mm	mm	mm	mm	kN	kg	mm	EUR Y4
80	55	214	284	12	25	5,0	0-192	1.230,00 080
125	60	362	433	14	40	15,0	0-308	1.520,00 125
160	70	480	559	14	50	28,5	0-434	2.220,00 160

Skruvstucksguide

Mått på undersida	52	Byggmåttstabel för dom olika backarna	53+54
Systemtillbehör	55–58	MNG-/PNG-nollpunktssystem	134–163
Allmänna tillbehör	164–183		

Mått på undersidan av ESG 4

Stombredd 80 mm
och längd 214 mm

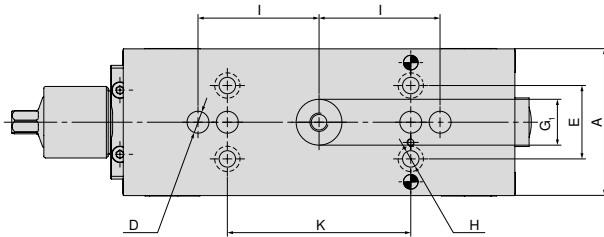

A	D	E	G ₁	H	I	K
mm	mm	mm	mm	mm	mm	mm
80	12	40	25	9	66	100

Stombredd 125 mm
och längd 362 mm

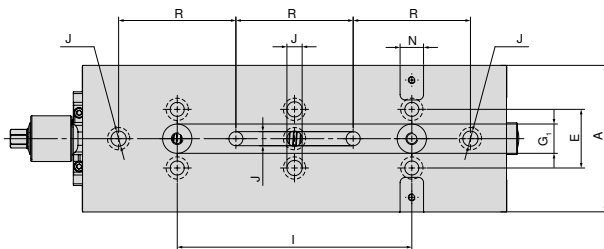

A	E	G ₁	I	J	N _{H7}	R
mm	mm	mm	mm	mm	mm	mm
125	50	25	200	13	20	100

Stombredd 160 mm
och längd 480 mm

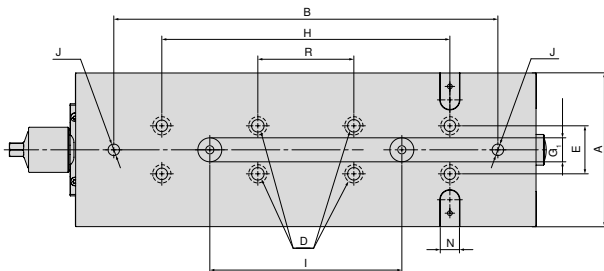

A	B	D	E	G ₁	H	I	J	N _{H7}	R
mm	mm	mm	mm	mm	mm	mm	mm	mm	mm
160	400	13	50	25	300	200	12	20	100

ESG 4 byggmåtstabell för olika backar

Med blockbackar

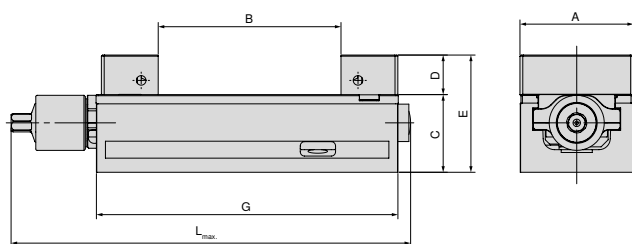

A mm	B mm	C mm	D mm	E mm	G mm	L _{max} mm	Artikel-nr. Systembackar		
80	0 - 130	55	28	83	214	308	80 901 31200	+	80 901 31300
125	0 - 231	60	40	100	362	432	80 901 31400	+	80 901 31500
160	0 - 312	70	50	120	480	559	80 901 31600	+	80 901 31700

Med mjuka aluminiumbackar

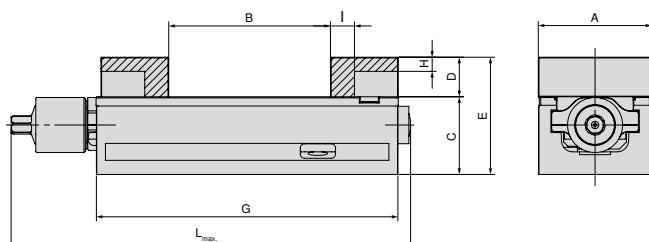

A mm	B mm	C mm	D mm	E mm	G mm	H mm	I mm	L _{max} mm	Artikel-nr. Systembackar	
80	0 - 115	55	28	83	214	10	17	284	80 901 307 + 80 878 850	
125	0 - 219	60	40	100	362	23	27	432	80 901 304 + 80 878 550	
160	0 - 309	70	50	120	480	23	30	559	80 901 301 + 80 878 305	

Med pendel och adapterplatta

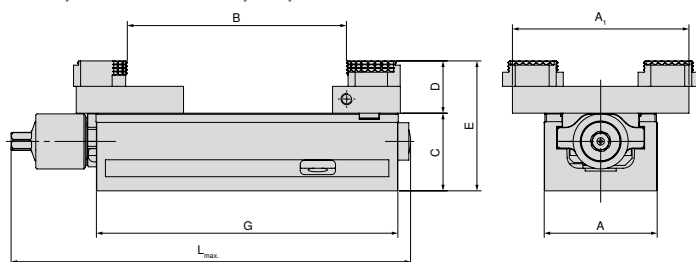

A mm	A ₁ mm	B mm	C mm	D mm	E mm	G mm	L _{max} mm	Artikel-nr. Systembackar		
80	125	5 - 155	55	19	92	214	284	80 878 870	+	80 901 501
125	180	4 - 306	60	22	100	362	432	80 878 570	+	80 901 502
160	256	11 - 463	70	22	110	480	559	80 878 670	+	80 901 503

ESG 4 byggmättstabel för olika backar

Med vändbar back, grepp 3 mm

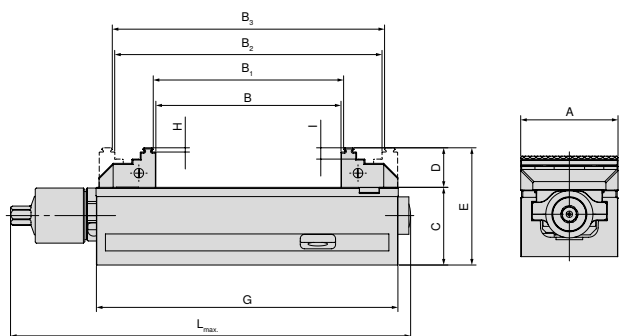

A mm	B mm	B ₁ mm	B ₂ mm	B ₃ mm	C mm	D mm	E mm	G mm	H mm	I mm	L _{max} mm	Artikel-nr. Systembackar	
80	0 - 130	4 - 134	59 - 188	63 - 192	55	28	83	214	3	8	284	80 901 306	+ 80 878 810
125	0 - 231	8 - 238	71 - 301	78 - 308	60	40	100	362	3	18	433	80 901 302	+ 80 901 303
160	0 - 310	8 - 317	117 - 427	125 - 434	70	50	120	480	3	10	559	80 901 300	+ 80 878 610

Med vändbara backar, grip 3 mm, bredd 40 mm

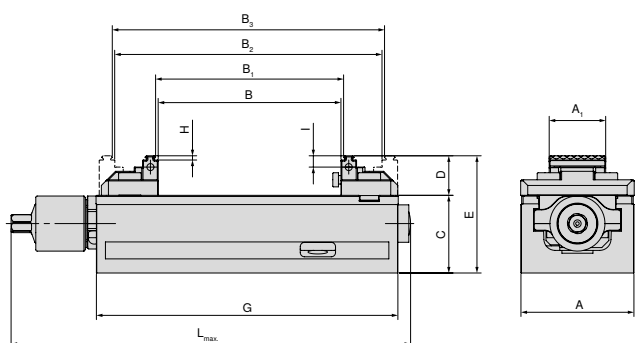

A mm	A ₁ mm	B mm	B ₁ mm	B ₂ mm	B ₃ mm	C mm	D mm	E mm	G mm	H mm	I mm	L _{max} mm	Artikel-nr. Systembackar	
80	40	0 - 130	4 - 134	59 - 188	63 - 192	55	28	83	214	3	8	284	80 901 308	+ 80 878 81900

Med vändbar back, grepp 3 mm, bredd 65 mm

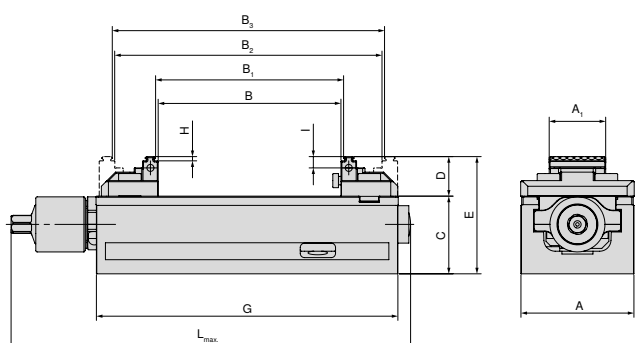

A mm	A ₁ mm	B mm	B ₁ mm	B ₂ mm	B ₃ mm	C mm	D mm	E mm	G mm	H mm	I mm	L _{max} mm	Artikel-nr. Systembackar	
125	65	0 - 240	8 - 247	77 - 317	84 - 324	60	33	93	362	3	9	432	80 901 305	+ 80 878 51900

Översikt systembackar

Vändbar back, grepp 3 mm, fast

▲ Pris per styck

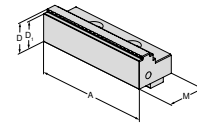

För skruvstycksbredd	A	A ₁	D	D ₁	D ₂	E	M	M ₁	M ₂	EUR	Y4	NCG	H5G / -S / -Z	X5G-Z / -S	ESG 4	ESG 5	HDG 2	ZSG 4	ZSG mini	DSG 4	Verso	HSG	
80	80		28	25			40			163,00	80 901 306				●	●							
125	125		40	37			66			224,00	80 901 302				●	●					●		
160	160		50	47			81			404,00	80 901 300				●	●							

Vändbar back, grepp 3 mm, rörlig

▲ Pris per styck

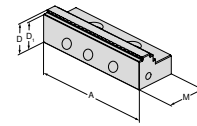

För skruvstycksbredd	A	A ₁	D	D ₁	D ₂	E	M	M ₁	M ₂	EUR	Y4	NCG	H5G / -S / -Z	X5G-Z / -S	ESG 4	ESG 5	HDG 2	ZSG 4	ZSG mini	DSG 4	Verso	HSG	
80	80		28	25			40			135,00	80 878 810				●	●			●		●		
125	125		40	37			66			224,00	80 901 303				●	●				●			
160	160		50	47			81			404,00	80 878 610				●	●			●				

Blockback, fast

▲ Pris per styck

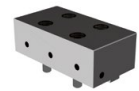
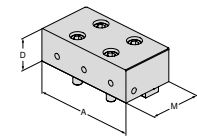

För skruvstycksbredd	A	A ₁	D	D ₁	D ₂	E	M	M ₁	M ₂	EUR	Y4	NCG	H5G / -S / -Z	X5G-Z / -S	ESG 4	ESG 5	HDG 2	ZSG 4	ZSG mini	DSG 4	Verso	HSG	
80	80		28				40			251,00	80 901 31200				●	●							
125	125		40				66			349,00	80 901 31400				●	●							
160	160		50				81			441,00	80 901 31600				●	●							

Blockback, rörlig

▲ Pris per styck

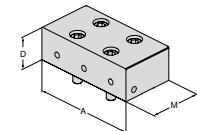

För skruvstycksbredd	A	A ₁	D	D ₁	D ₂	E	M	M ₁	M ₂	EUR	Y4	NCG	H5G / -S / -Z	X5G-Z / -S	ESG 4	ESG 5	HDG 2	ZSG 4	ZSG mini	DSG 4	Verso	HSG	
80	80		28				40			244,00	80 901 31300				●	●			●		●		
125	125		40				66			342,00	80 901 31500				●	●				●			
160	160		50				81			430,00	80 901 31700				●	●			●				

Översikt systembackar

Aluback

- ▲ För tillverkning av formback
- ▲ Pris per styck

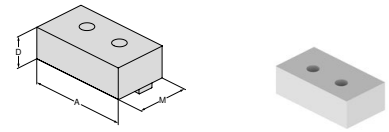

För skruvstycksbredd	A	A ₁	D	D ₁	D ₂	E	M	M ₁	M ₂	EUR	Y4	NCG	H5G / -S / -Z	X5G-Z / -S	ESG 4	ESG 5	HDC 2	ZSG 4	ZSG mini	DSG 4	Verso	HSG	
80	80		28				48			101,00	80 901 307				●	●							
125	125		40				68			110,00	80 901 304				●	●							
160	160		50				85			124,00	80 901 301				●	●							

Aluminiumback, rörlig

- ▲ För tillverkning av formback
- ▲ Pris per styck

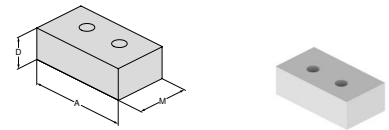

För skruvstycksbredd	A	A ₁	D	D ₁	D ₂	E	M	M ₁	M ₂	EUR	Y4	NCG	H5G / -S / -Z	X5G-Z / -S	ESG 4	ESG 5	HDC 2	ZSG 4	ZSG mini	DSG 4	Verso	HSG	
80	80		28				48			86,40	80 878 850				●	●							
125	125		40				68			98,30	80 878 550				●	●							
160	160		50				85			124,00	80 878 305				●	●		●					

Mjuk back, stål, fast

- ▲ Material: 16MnCr5
- ▲ För tillverkning av formback
- ▲ Pris per styck

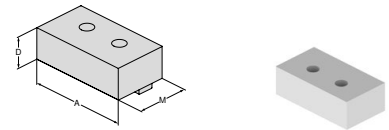

För skruvstycksbredd	A	A ₁	D	D ₁	D ₂	E	M	M ₁	M ₂	EUR	Y4	NCG	H5G / -S / -Z	X5G-Z / -S	ESG 4	ESG 5	HDC 2	ZSG 4	ZSG mini	DSG 4	Verso	HSG	
80	80		28				48			104,00	80 901 31800				●	●							
125	125		40				68			125,00	80 901 31900				●	●							

Mjuk back, stål, rörlig

- ▲ Material: 16MnCr5
- ▲ För tillverkning av formback
- ▲ Pris per styck

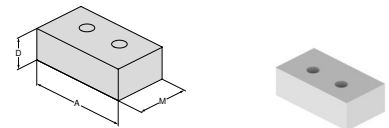

För skruvstycksbredd	A	A ₁	D	D ₁	D ₂	E	M	M ₁	M ₂	EUR	Y4	NCG	H5G / -S / -Z	X5G-Z / -S	ESG 4	ESG 5	HDC 2	ZSG 4	ZSG mini	DSG 4	Verso	HSG	
80	80		28				48			89,10	80 878 32000				●	●							
125	125		40				68			112,00	80 878 32100				●	●		●					

Översikt systembackar

Vändback, grepp, bredd 40 mm

- ▲ Pris per styck
- ▲ Dubbelsidig greppsteg

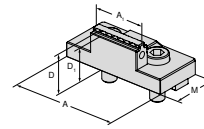

För skruvstycksbredd	A	A ₁	D	D ₁	D ₂	E	M	M ₁	M ₂
80	80	40	28	25			40		

EUR

Y4

196,00

80 901 308

NCG	H5G / -S / -Z	X5G-Z / -S	ESG 4	ESG 5	HDG 2	ZSG 4	ZSG mini	DSG 4	Verso	HSG
			●							

Vändbar back, grepp 3 mm, bredd 40 mm, rörlig

- ▲ Pris per styck

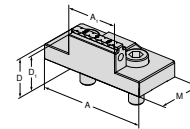

För skruvstycksbredd	A	A ₁	D	D ₁	D ₂	E	M	M ₁	M ₂
80	80	40	28	25			40		

EUR

Y4

180,00

80 878 81900

NCG	H5G / -S / -Z	X5G-Z / -S	ESG 4	ESG 5	HDG 2	ZSG 4	ZSG mini	DSG 4	Verso	HSG
			●			●				

5-Axels vändback, grepp, bredd 65 mm

- ▲ Pris per styck
- ▲ Dubbelsidig greppsteg

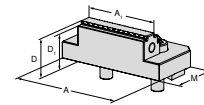

För skruvstycksbredd	A	A ₁	D	D ₁	D ₂	E	M	M ₁	M ₂
125	95	65	33	30			57		

EUR

Y4

214,00

80 901 305

NCG	H5G / -S / -Z	X5G-Z / -S	ESG 4	ESG 5	HDG 2	ZSG 4	ZSG mini	DSG 4	Verso	HSG
			●							

5-axels vändbar back, grepp 3 mm, bredd 65 mm, rörlig

- ▲ Dubbelsidig greppsteg
- ▲ Pris per styck

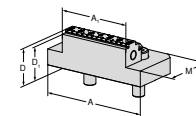

För skruvstycksbredd	A	A ₁	D	D ₁	D ₂	E	M	M ₁	M ₂
125	95	65	33	30			57		

EUR

Y4

196,00

80 878 51900

NCG	H5G / -S / -Z	X5G-Z / -S	ESG 4	ESG 5	HDG 2	ZSG 4	ZSG mini	DSG 4	Verso	HSG
						●				

Översikt systembackar

Pendelback, flyttbar

- ▲ För montering av 6-faldiga vändbackar
- ▲ Pris per styck

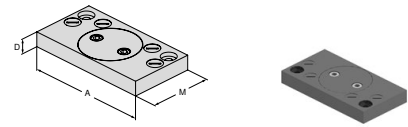

För skruvstycksbredd	A	A ₁	D	D ₁	D ₂	E	M	M ₁	M ₂	EUR	Y4	NCG	H5G /-S /-Z	X5G-Z /-S	ESG 4	ESG 5	HDG 2	ZSG 4	ZSG mini	DSG 4	Verso	HSG	
80	125		19				76			409,00	80 878 870				●				●	●			
125	180		22				95			426,00	80 878 570				●				●	●			
160	256		22				170			726,00	80 878 670				●				●	●			

Adapterback

- ▲ För montering av 6-faldiga vändbackar
- ▲ Pris per styck

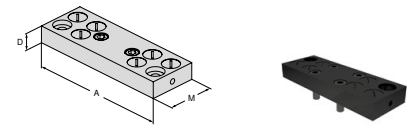

För skruvstycksbredd	A	A ₁	D	D ₁	D ₂	E	M	M ₁	M ₂	EUR	Y4	NCG	H5G /-S /-Z	X5G-Z /-S	ESG 4	ESG 5	HDG 2	ZSG 4	ZSG mini	DSG 4	Verso	HSG	
80	125		19				48			291,00	80 901 501				●								
125	180		22				62			346,00	80 901 502				●								
160	256		22				125			484,00	80 901 503				●								

6-fack vändback

- ▲ 1 = Slät, belagd med volframkarbid
- ▲ 2 = Grepp med 3 mm steg
- ▲ 3 = Grepp med 8 mm steg
- ▲ 4 = Grepp med 18 mm steg
- ▲ 5 = Grepp rund med 8 mm steg
- ▲ 6 = Grepp rund
- ▲ M_{max} = 60 Nm
- ▲ Inkl. monteringskravar

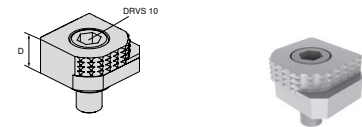

För skruvstycksbredd	A	A ₁	D	D ₁	D ₂	E	M	M ₁	M ₂	EUR	Y4	NCG	H5G /-S /-Z	X5G-Z /-S	ESG 4	ESG 5	HDG 2	ZSG 4	ZSG mini	DSG 4	Verso	HSG	
			18							80,60	80 892 246	●	●	●	●				●		●	●	

6-faldigt vändbar back, carbide grepp

- ▲ 1 = Slät
- ▲ 2 = Carbide grepp
- ▲ 3 = Carbide grepp med 3 mm-steg
- ▲ 4 = Carbide grepp med 8 mm-steg
- ▲ 5 = Carbide grepp, rund med 8 mm-steg
- ▲ 6 = Carbide grepp, rund
- ▲ Fästskruvar medföljer

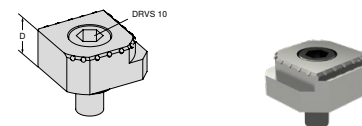

För skruvstycksbredd	A	A ₁	D	D ₁	D ₂	E	M	M ₁	M ₂	EUR	Y4	NCG	H5G /-S /-Z	X5G-Z /-S	ESG 4	ESG 5	HDG 2	ZSG 4	ZSG mini	DSG 4	Verso	HSG	
			18							117,00	80 890 35300	●	●	●	●				●		●	●	

ESG 5

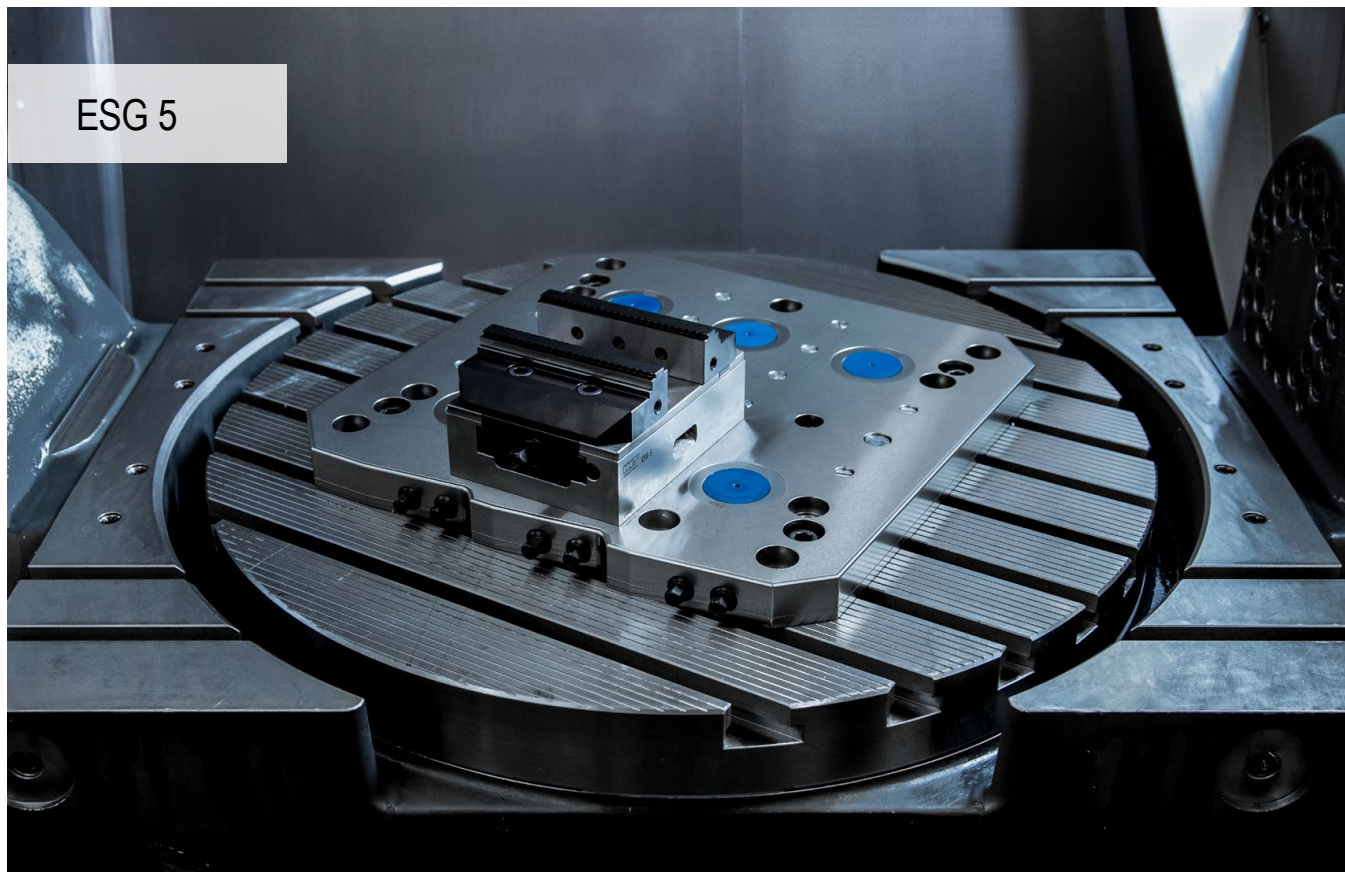

Optimerade ESG 5 – maximal precision och processäkerhet

Nya ESG 5 ärver föregångarens alla älskade egenskaper och höjer ribban för användarvänlighet och hållbarhet en bra bit. Optimerad hantering och förbättrad livslängd prioriterades vid uppdateringen av det enkla skruvstucket.

Dina fördelar:

- ▲ Skyddad spindel – slutet system, hög processäkerhet
- ▲ Kompakt design med utmärkt tillgänglighet
- ▲ Enkel och snabb backväxling, med två skruvar
- ▲ Hög precision tack vare spel fria lager
- ▲ Samma spännvidd, mycket bättre störningskontur, omfattande modul-backprogram
- ▲ Hållbar modell med förnicklad stomme ger lång livslängd

Fastspänning/uppriktnig:



Fastsättning med nollpunktssystem
ESG 5 – 80 mm L-130 mm + L-190 mm
ESG 5 – 125 mm L-160 mm + L-235 mm

1 fästbult + MNG-indexeringsskruvar



Fastsättning med nollpunktssystem
ESG 5 – 125 mm + L-300 mm
ESG 5 – 160 mm + L-280 mm + L-480 mm

2 fästbultar



Alla varianter har $\varnothing 12^{2S}$ precisionsborrhål, för exakt positionering av ESG 5. Alla varianter kan fästas ovanifrån genom stommen med skruvar.

Fastspänning/uppriktnig:



ESG 5 – 125 mm L-235 mm + L-300 mm

ESG 5 – 160 mm L-280 mm + L-480 mm

Dessa 4 varianter kan även spännas upp med spännklämmor.

Spännkraft:

Åtdragningsmoment / spännkraft ESG 5 – 80 mm

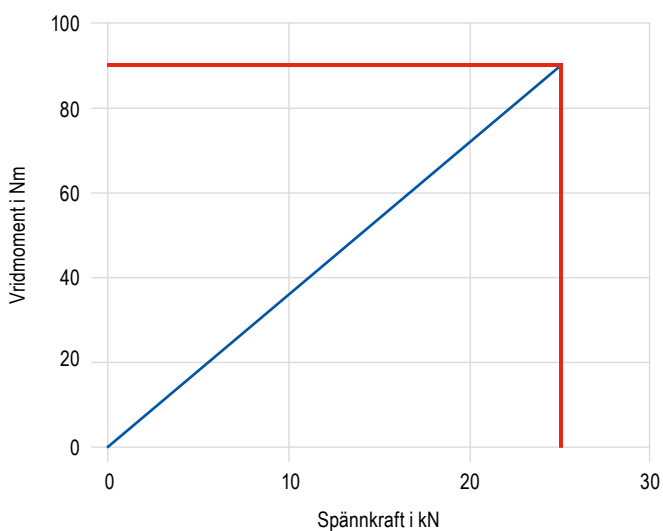

Åtdragningsmoment / spännkraft ESG 5 – 125 mm

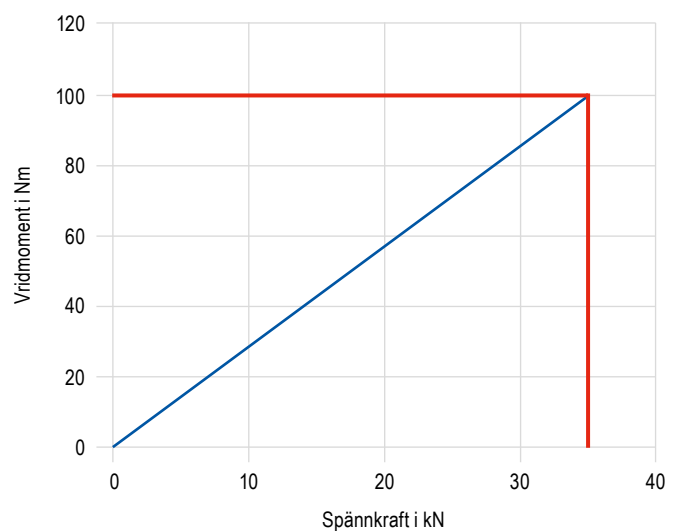

Åtdragningsmoment / spännkraft ESG 5 – 160 mm

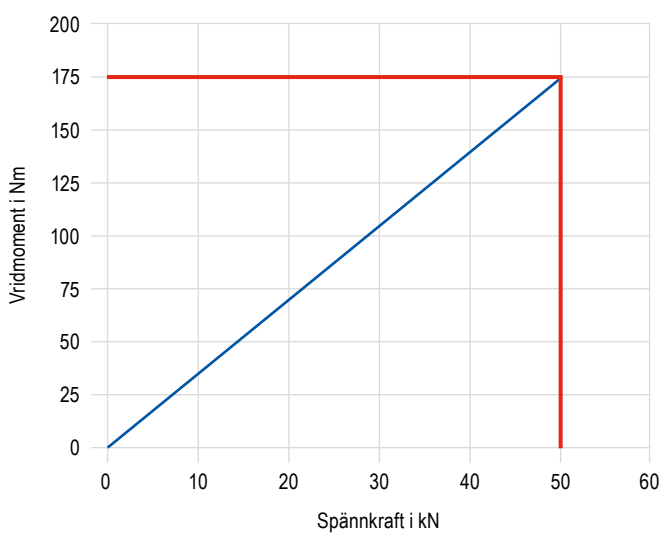

SoloClamp – ESG 5

- ▲ Enkelt skruvstykke utan systembackar
- ▲ Kullagrad spindel
- ▲ $\pm 0,01$ mm repeterbarhet mellan fastspänningsprocesserna
- ▲ Passar för PNG och MNG

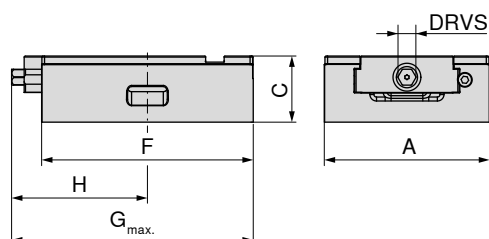
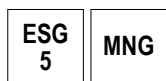

A	C $\pm 0,01$	F	G _{max.}	H	DRVS	MXC	WT	80 857 ...	
mm	mm	mm	mm	mm	mm	kN	kg	EUR	Y4
80	50	130	155,0	82	12	25	2,9	553,00	08500
80	50	190	203,0	102	12	25	4,4	665,00	08600
125	50	160	169,0	103	12	35	6,0	726,00	15000
125	50	235	235,0	132	12	35	8,4	927,00	15100
125	50	300	300,0	170	12	35	10,5	1.230,00	15200
160	70	280	309,0	169	14	50	25,0	1.710,00	26100
160	70	480	512,5	267	14	50	30,0	2.040,00	26200

Passar nollpunktssystem							LANG Quick Point	
Artikel-nr.	Typ	Bredd i mm	Höjd i mm	MNG	MNG mini	PNG	96 x 96	52 x 52
80 857 08500	ESG 5	80	130	✓	✓	✗	✗	✓
80 857 08600		80	190	✓	✗	✓	✗	✓
80 857 15000		125	160	✓	✗	✓	✓	✓
80 857 15100		125	235	✓	✗	✓	✓	✗
80 857 15200		125	300	✓	✗	✓	✓	✗
80 857 26100		160	280	✓	✗	✓	✓	✗
80 857 26200		160	480	✓	✗	✓	✗	✗

Skruvstycsguide

Mått på undersida	63+64	Byggmåttstabell för dom olika backarna	65
Systemtillbehör	66	MNG-/PNG-nollpunktssystem	134-163
Allmänna tillbehör	164-183		

SoloClamp – ESG 5

- ▲ Kapslat enkelt skruvstucke för Erowa ITS 148
- ▲ Utan systembackar
- ▲ Kullagrad spindel
- ▲ $\pm 0,01$ mm repeterbarhet mellan fastspänningsprocesserna

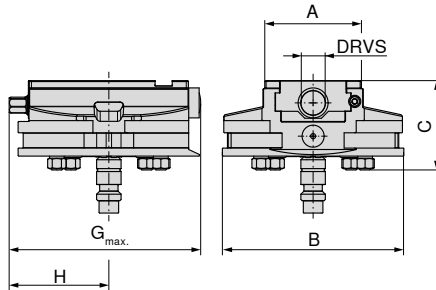
ESG
5

80 857 ...

EUR
Y4

1.370,00 08900

A	B	C	G _{max.}	H	DRVS	MXC	WT
mm	mm	mm	mm	mm	mm	kN	kg
80	148	73	157	81	12	25	5,6

Skruvstucksguide

Mått på undersida	63+64	Byggmåttstabelle för dom olika backarna	65
Systemtillbehör	66	MNG-/PNG-nollpunktssystem	134-163
Allmänna tillbehör	164-183		

Mått på undersidan av MSG 5

Grundkroppsbredd 80 mm
och längd 130 mm

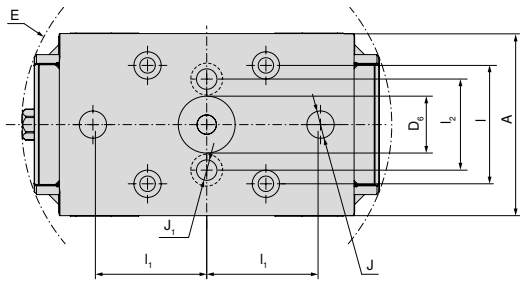

A	D ₆ H ₆	E	I ₁ ±0.015	I ₁ ±0.015	I ₂	J H ₇	J ₁
mm	mm	mm	mm	mm	mm	mm	mm
80	25	163	52	50	40	12	9

Grundkroppsbredd 80 mm
och längd 190 mm

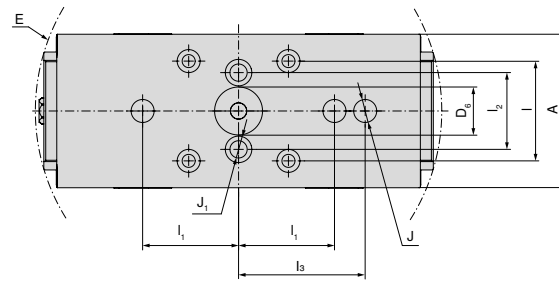

A	D ₆ H ₆	E	I ₁ ±0.015	I ₁ ±0.015	I ₂	I ₃ ±0.015	J H ₇	J ₁
mm	mm	mm	mm	mm	mm	mm	mm	mm
80	25	213	52	50	40	66	12	9

Grundkroppsbredd 125 mm
och längd 160 mm

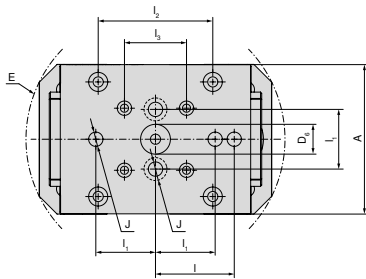

A	D ₆ H ₆	E	I ₁ ±0.015	I ₁ ±0.015	I ₂	I ₃ ±0.015	J H ₇
mm	mm	mm	mm	mm	mm	mm	mm
125	25	218	66	50	96	52	12

Stombredd 125 mm
och längd 235 mm

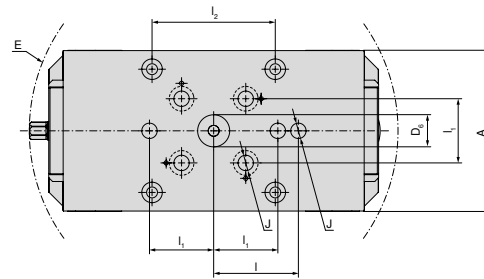

A	D ₆ H ₆	E	I ₁ ±0.015	I ₁ ±0.015	I ₂	J H ₇
mm	mm	mm	mm	mm	mm	mm
125	25	288	66	50	96	12

Grundkroppsbredd 125 mm
och längd 300 mm

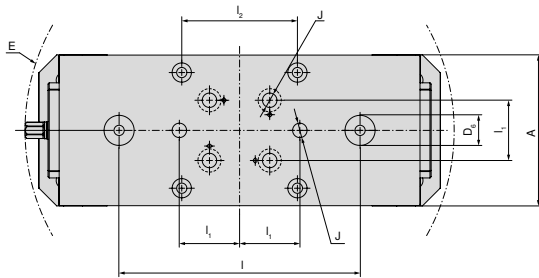

A	D ₆ H ₆	E	I ₁ ±0.015	I ₁ ±0.015	I ₂	J H ₇
mm	mm	mm	mm	mm	mm	mm
125	25	357	200	50	96	12

Mått på undersidan av MSG 5

Grundkroppsbredd 160 mm
och längd 280 mm

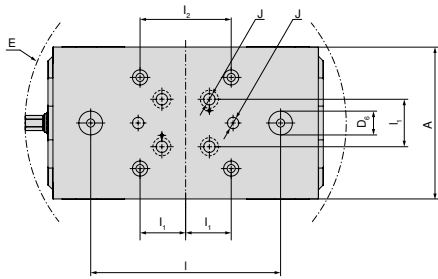

A	D ₆ H6	E	I _{±0,015}	I _{1 ±0,015}	I ₂	J H7
mm	mm	mm	mm	mm	mm	mm
160	25	339	200	50	96	12

Grundkroppsbredd 160 mm
och längd 480 mm

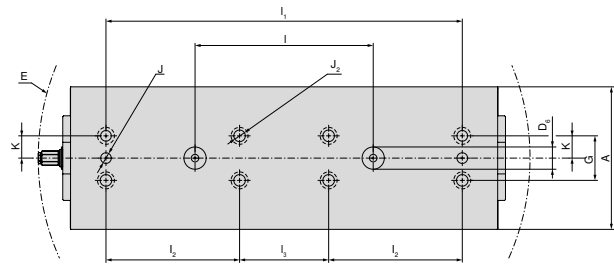

A	D ₆ H6	E	I _{±0,015}	I _{1 ±0,015}	I ₂	I _{3 ±0,015}	J H7	J ₂ F7	K _{±0,02}	G
mm	mm	mm	mm	mm	mm	mm	mm	mm	mm	mm
160	25	553	200	400	150	100	12	12	25	50

ESG 5 byggmåtstabell för olika backar

Med vändbar back, grepp 3 mm, fast och rörlig

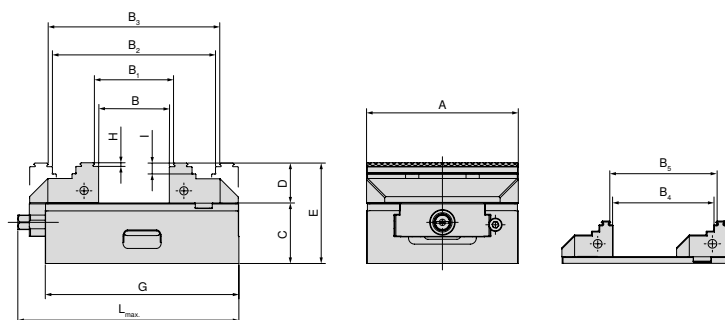

A mm	B mm	B ₁ mm	B ₂ mm	B ₃ mm	B ₄ mm	B ₅ mm	C mm	D mm	E mm	G mm	H mm	I mm	L _{max.} mm	Artikel-nr. Systembackar
80	0-49	4-53	59-107	63-111	30-78	34-82	50	28	78	130	3	8	155	80 901 306 + 80 878 810
80	0-109	4-113	59-167	63-171	29-134	35-136	50	28	78	190	3	8	206	80 901 306 + 80 878 810
125	0-57	8-64	77-134	84-141	40-95	47-102	50	33	83	160	3	9	183	80 857 30000 + 80 878 510
125	0-127	8-134	77-204	84-211	40-165	47-172	50	33	83	235	3	9	250	80 857 30000 + 80 878 510
125	0-197	8-204	77-274	84-281	40-235	47-242	50	33	83	300	3	9	320	80 857 30000 + 80 878 510
160	0-121	8-128	118-238	125-245	-	-	70	50	120	280	3	10	328	80 901 300 + 80 878 610
160	0-324	8-331	118-441	125-448	-	-	70	50	120	480	3	10	506	80 901 300 + 80 878 610

Med 5-axlad back

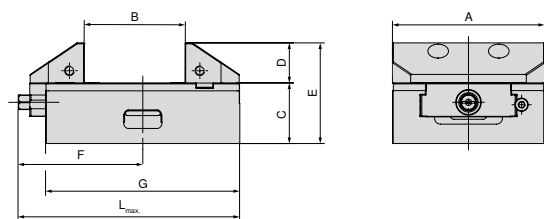

A mm	B mm	C mm	D mm	E mm	F mm	G mm	L _{max.} mm	Artikel-nr. Systembackar
125	25-82	50	33	83	103	160	183	80 857 30200 + 80 857 30100
125	25-152	50	33	83	132	235	250	80 857 30200 + 80 857 30100
125	25-222	50	33	83	170	300	320	80 857 30200 + 80 857 30100

Översikt systembackar

Vändbar back, slät, fast

▲ Pris per styck

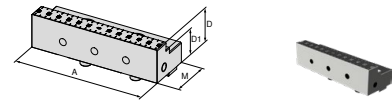

För skruvstycksbredd	A	A ₁	D	D ₁	D ₂	E	M	M ₁	M ₂	EUR	Y4	NCG	H5G / -S / -Z	X5G-Z / -S	ESG 4	ESG 5	HDG 2	ZSG 4	ZSG mini	DSG 4	Verso	HSG	
80	80		28	20			40			195,00						●							
125	125		33	25			57			378,00						●							

Vändbar back, slät, rörlig

▲ Pris per styck

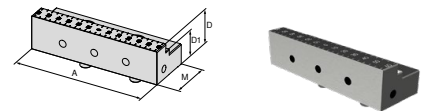

För skruvstycksbredd	A	A ₁	D	D ₁	D ₂	E	M	M ₁	M ₂	EUR	Y4	NCG	H5G / -S / -Z	X5G-Z / -S	ESG 4	ESG 5	HDG 2	ZSG 4	ZSG mini	DSG 4	Verso	HSG	
80	80		28	20			40			195,00						●							
125	125		33	25			57			378,00						●		●					

Vändbar back, grepp 3 mm, fast

▲ Pris per styck

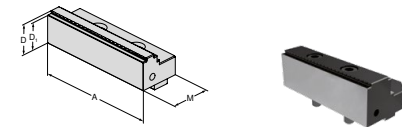

För skruvstycksbredd	A	A ₁	D	D ₁	D ₂	E	M	M ₁	M ₂	EUR	Y4	NCG	H5G / -S / -Z	X5G-Z / -S	ESG 4	ESG 5	HDG 2	ZSG 4	ZSG mini	DSG 4	Verso	HSG	
80	80		28	25			40			163,00					●	●							
125	125		33	30			57			222,00					●	●							
160	160		50	47			81			404,00					●	●							

Vändbar back, grepp 3 mm, rörlig

▲ Pris per styck

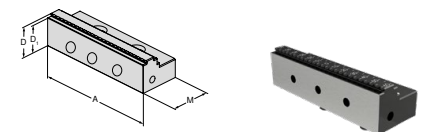

För skruvstycksbredd	A	A ₁	D	D ₁	D ₂	E	M	M ₁	M ₂	EUR	Y4	NCG	H5G / -S / -Z	X5G-Z / -S	ESG 4	ESG 5	HDG 2	ZSG 4	ZSG mini	DSG 4	Verso	HSG	
80	80		28	25			40			135,00					●	●							
125	125		33	30			57			151,00					●	●							
160	160		50	47			81			404,00					●	●							

Översikt systembackar

5-axlad vändbar back, fast

▲ Pris per styck

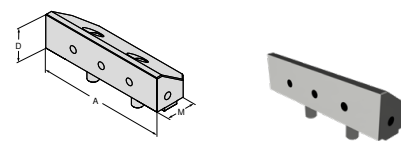

För skruvstycksbredd	A	A ₁	D	D ₁	D ₂	E	M	M ₁	M ₂	EUR	Y4	NCG	H5G / -S / -Z	X5G-Z / -S	ESG 4	ESG 5	HDG 2	ZSG 4	ZSG mini	DSG 4	Verso	HSG						
125	125		33				44,5			224,00						●												

5-axlad vändbar back, rörlig

▲ Pris per styck

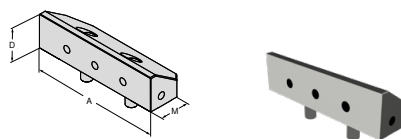

För skruvstycksbredd	A	A ₁	D	D ₁	D ₂	E	M	M ₁	M ₂	EUR	Y4	NCG	H5G / -S / -Z	X5G-Z / -S	ESG 4	ESG 5	HDG 2	ZSG 4	ZSG mini	DSG 4	Verso	HSG						
125	125		33				44,5			224,00						●												

Mjuk back, stål, fast

▲ Material: 16MnCr5

▲ För tillverkning av formback

▲ Pris per styck

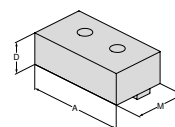

För skruvstycksbredd	A	A ₁	D	D ₁	D ₂	E	M	M ₁	M ₂	EUR	Y4	NCG	H5G / -S / -Z	X5G-Z / -S	ESG 4	ESG 5	HDG 2	ZSG 4	ZSG mini	DSG 4	Verso	HSG					
80	80		28				48			104,00					●	●											
125	125		40				68			125,00					●	●											

Mjuk back, stål, rörlig

▲ Material: 16MnCr5

▲ För tillverkning av formback

▲ Pris per styck

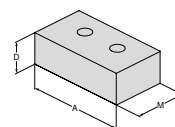

För skruvstycksbredd	A	A ₁	D	D ₁	D ₂	E	M	M ₁	M ₂	EUR	Y4	NCG	H5G / -S / -Z	X5G-Z / -S	ESG 4	ESG 5	HDG 2	ZSG 4	ZSG mini	DSG 4	Verso	HSG					
80	80		28				48			89,10					●	●											
125	125		40				68			112,00					●	●		●									

HDG 2

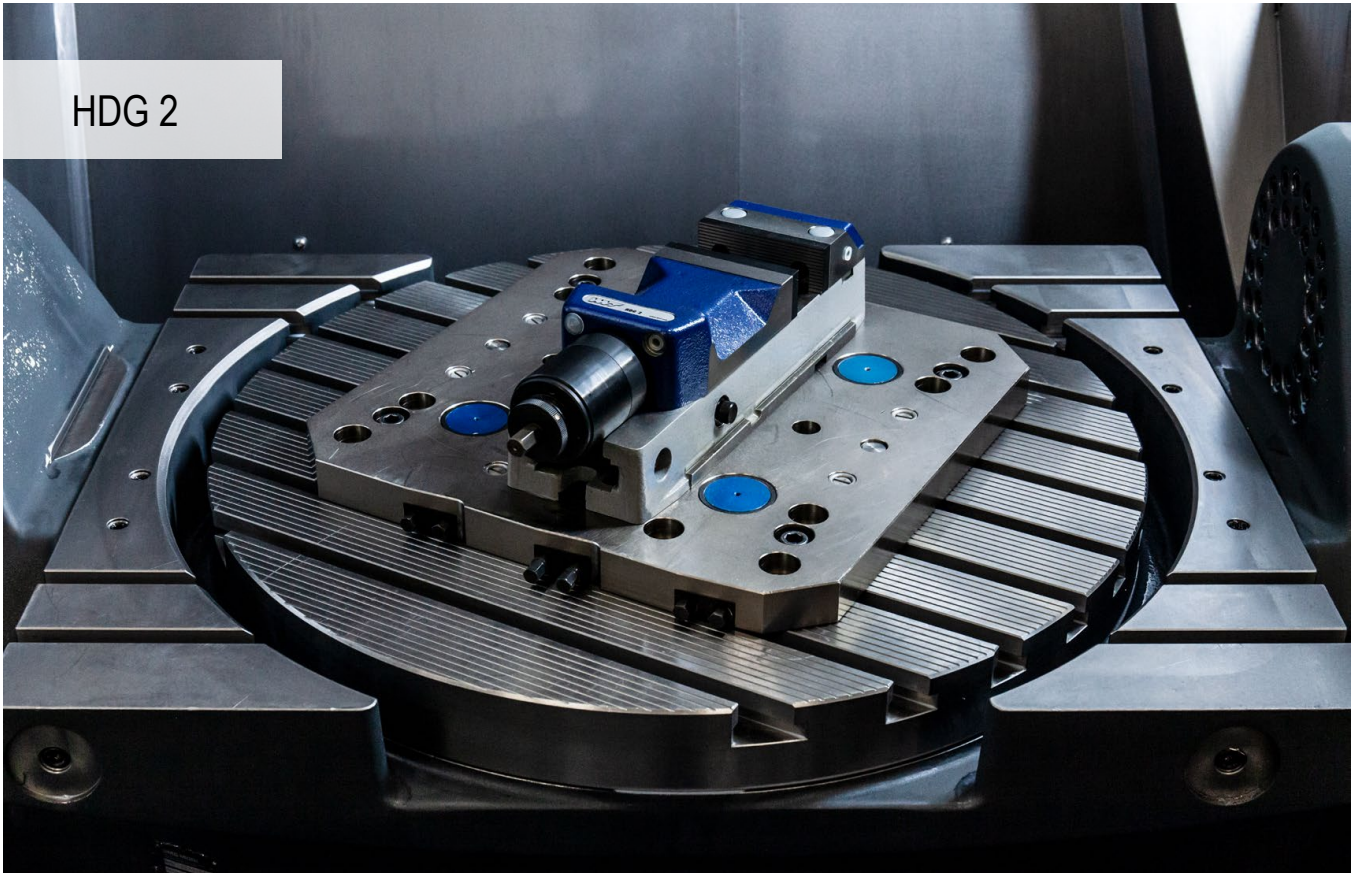

Beprövat högtrycksspännsystem

Mekaniskt maskinskruvstucke med steglös kraftinställning från 10 till 100 % av spännkraften med bara ett varv med veven och alltid samma slutläge för veven. Snabb justering av spännområde med avsticksskruv.

Dina fördelar:

- ▲ Spara tid och energi – bara 1 varv med veven
- ▲ Spänntid < 1 sekund
- ▲ Enkel hantering
- ▲ Steglös inställning utan verktyg
- ▲ Hög bearbetningsprecision

Fastspänning/uppriktning:



Uppriktning med precisionsspårblock på spårbordet med längs- och tvärgående spår 20^{H7} i stommen



Fastspänning med skruvar genom stommen eller i sidled med spänklämmor

SoloClamp – HDG 2

- ▲ Högtrycksskruvstucke
- ▲ Steglös kraftinställning
- ▲ Mekanisk kraftöverföring
- ▲ Fastspänning med endast ett varv
- ▲ Rörliga backar, förbearbetade för montering av backar för utökning av spännområdet

Leveransinnehåll:

Högtrycksskruvstucke inkl. 4 spännjärn, handvev, 2 toppbackar profilerade och härdade

**HDG
2**

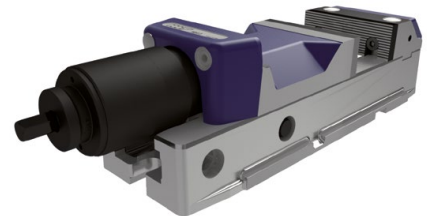
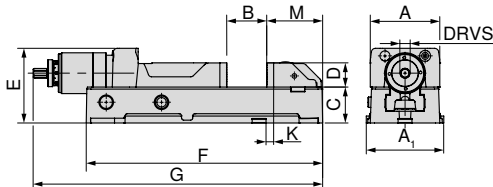

A	A ₁	B	C ^{+0/-0.02}	D	E	F	G _{max.}	K _{±0.015}	M	DRVS	MXC	WT	80 892 ...
mm	mm	mm	mm	mm	mm	mm	mm	mm	mm	mm	kN	kg	EUR Y4
100	112	0 - 159	52	35	108	342	521	11	81	12	4 - 30	20	2.050,00 100
125	140	0 - 201	62	40	118	400	584	28	85	12	4 - 40	27	2.340,00 125
160	176	0 - 300	78	50	149	544	784	40	112	12	5 - 60	55	3.470,00 160

Skruvstucksguide

Mått på undersida	71	Systemtillbehör	69-71
Allmänna tillbehör	164-183		

Översikt systembackar

Backar för utökning av spännområdet

▲ Pris per set (1 fast och 1 rörlig back)

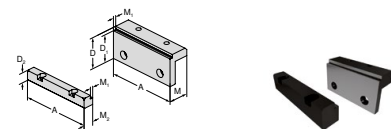

För skruvstucksbredd	A	A ₁	D	D ₁	D ₂	E	M	M ₁	M ₂	EUR	Y4	NCG	H5G / +S / -Z	X5G-Z / -S	ESG 4	ESG 5	HDG 2	ZSG 4	ZSG mini	DSG 4	Verso	HSG	
100			56	50	22		37	5	19	366,00	80 892 225							●					
125			56	50	22		37	5	19	494,00	80 892 226							●					
160			71	65	23		47	5	23,5	537,00	80 892 227							●					

Beskrivning med utökat spännområde



A	B	D	Artikelnummer skruvstucke	Artikelnummer backar
100	118 - 278	56	80 892 100	80 892 225
125	137 - 338	56	80 892 125	80 892 226
160	169 - 470	71	80 892 160	80 892 227

SoloClamp – HDG 2

▲ Stomme förlängning

**HDG
2**

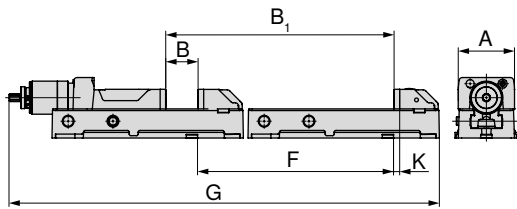

A	B	B ₁	F	G	K
mm	mm	mm	mm	mm	mm
100	0-159	350-509	450	871,3	11
125	0-201	410-611	410	994,1	28
160	0-300	550-850	550	1334,15	40

80 892 ...

EUR	
Y4	
1.160,00	51000
1.280,00	51100
1.740,00	51200

Bild med förlängning av stomme

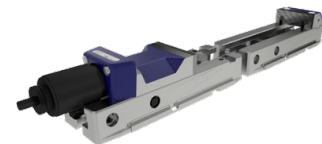

A	B	D	Artikelnummer skruvstycke	Artikelnummer förlängning
100	350 - 509	35	80 892 100	80 892 51000
125	410 - 611	40	80 892 125	80 892 51100
160	550 - 850	50	80 892 160	80 892 51200

Mått på undersida för HDG 2

Grundkroppsbredd 100 mm, 125 mm, 160 mm

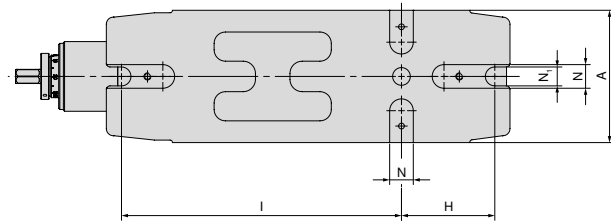

A mm	H mm	I mm	N _{H7} mm	N ₁ mm
100	80	240	20	15
125	100	280	20	18
160	130	380	20	22

Översikt systemtillbehör

Vinkelväxel

HDG
2

80 892 ...

För bredd mm	EUR Y4	
100/125	460,00	314
160	499,00	315

Handvev

▲ För snabbinställning

HDG
2

80 892 ...

För bredd mm	DRVS mm	EUR Y4	
100/125	12	76,60	124
160	12	95,00	164

ZSG 4



Optimerade ZSG 4 – maximal precision och processäkerhet

Nya ZSG 4 ärver föregångarens alla älskade egenskaper och höjer ribban för användarvänlighet och hållbarhet en bra bit. Optimerad hantering och förbättrad livslängd prioriterades vid uppdateringen av det populära centriska skruvstycket.

Dina fördelar:

- ▲ Skyddad spindel – slutet system, hög processäkerhet
- ▲ Kompakt design med utmärkt tillgänglighet
- ▲ Enkel och snabb backväxling, med två skruvar
- ▲ Hög precision tack vare spelfria lager
- ▲ Samma spännvidd, mycket bättre störningskontur, omfattande modul-backprogram
- ▲ Hållbar modell med förnicklad stomme ger lång livslängd



Fastspänning/uppriktning:



Fastsättning med nollpunktssystem
ZSG 4 – 80 mm L-130 mm + L-190 mm
ZSG 4 – 125 mm L-160 mm + L-235 mm

1 fästbult + MNG-indexeringsskruvar



Fastsättning med nollpunktssystem
ZSG 4 – 125 mm + L-300 mm
ZSG 4 – 160 mm + L-280 mm + L-480 mm

2 fästbultar



Alla varianter har $\text{Ø}12^{\text{H}8/\text{h}7}$ precisionsborrhål, för exakt positionering av ZSG 4. Alla varianter kan fästas ovanifrån genom stommen med skruvar.

Fastspänning/uppriktning:



ZSG 4 – 125 mm L-235 mm + L-300 mm
ZSG 4 – 160 mm L-280 mm + L-480 mm

Dessa 4 varianter kan även spännas upp med spänklämmor.



ZSG 4 – 80 mm L-130 mm + L-190 mm
ZSG 4 – 125 mm L-160 mm + L-235 mm + L-300 mm
ZSG 4 – 160 mm L-280 mm

Alla 5 varianter finns med borrhål för LANG-nollpunktssystem.

Spännkraft:

Åtdragningsmoment / spännkraft ZSG 4 – 80 mm

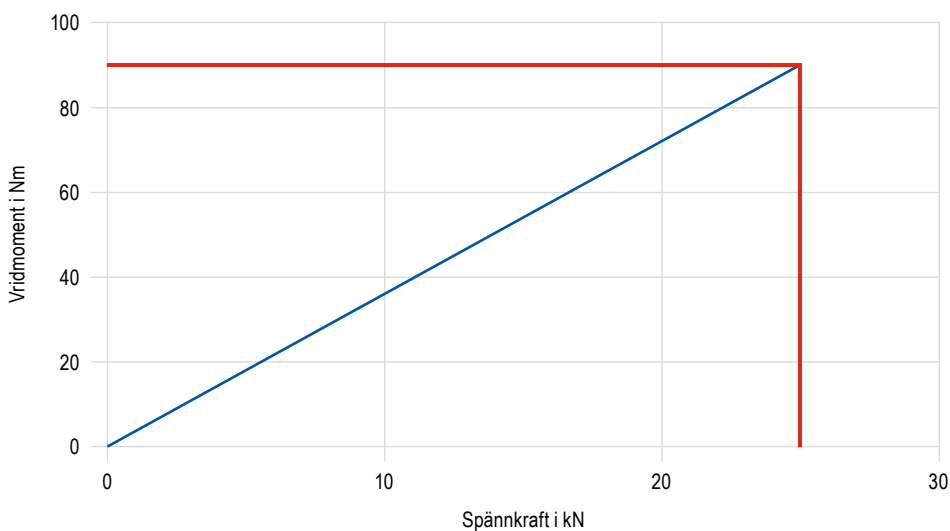

Spännkraft:

Åtdragningsmoment / spännkraft ZSG 4 – 125 mm

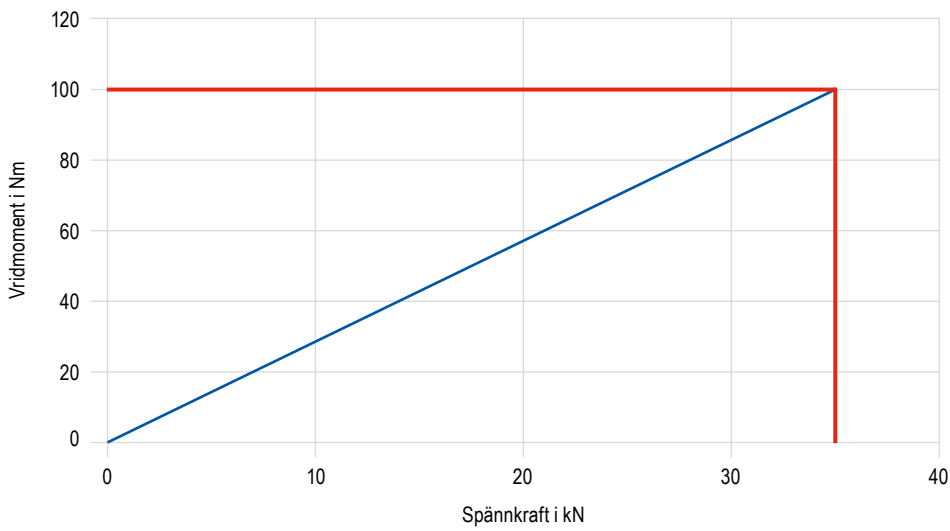

Åtdragningsmoment / spännkraft ZSG 4 – 160 mm

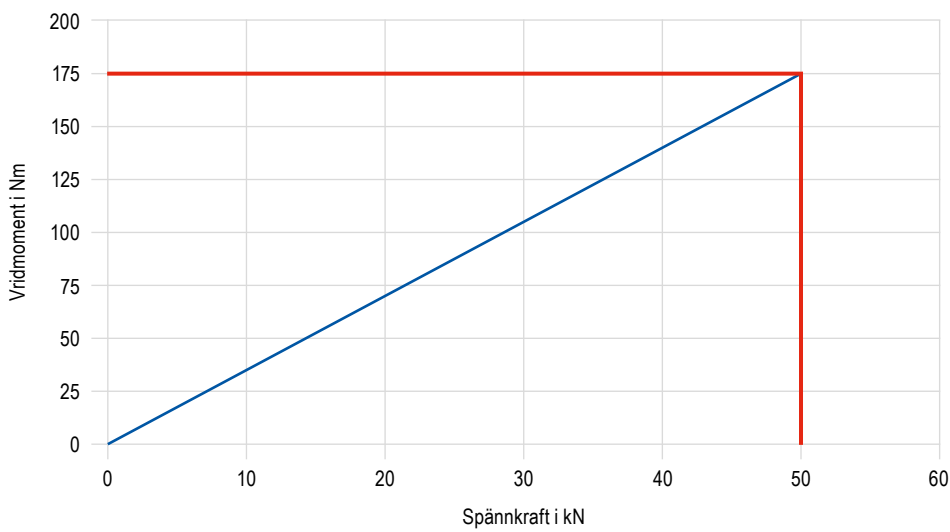

CentriClamp – ZSG 4

- ▲ Kapslat centrumskruvstycke
- ▲ Utan systembackar
- ▲ Kullagrad spindel
- ▲ ±0,01 mm repeterbarhet mellan fastspänningsprocesserna
- ▲ Passar för PNG och MNG

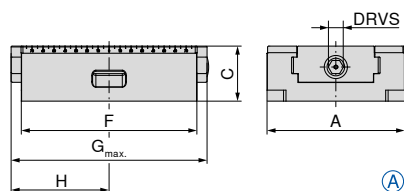
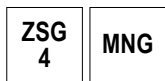

Invändig manöverspindel

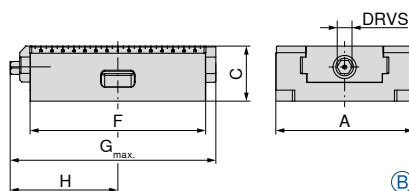

Extern manöverspindel



A	C ±0.01	F	G _{max}	H	DRVS	MXC	WT	Beteckning	80 878 ...
mm	mm	mm	mm	mm	mm	kN	kg		EUR Y4
80	50	130	157	81	12	25	3,1	A	553,00 08500
80	50	190	206	104	12	25	4,5	B	665,00 08600
125	50	160	200	111,5	12	35	6,3	A	726,00 15000
125	50	235	272	143,5	12	35	9,5	B	927,00 15100
125	50	300	340	181	12	35	12,5	B	1.130,00 15200
160	70	280	315	172	14	50	25,0	A	1.710,00 26100
160	70	480	524	276	14	50	35,0	B	3.230,00 26200

Artikel-nr.	Passar nollpunktssystem			MNG	MNG mini	PNG	LANG Quick Point	
	Typ	Bredd i mm	Längd i mm				96 x 96	52 x 52
80 878 08500	ZSG 4	80	130	✓	✓	✗	✗	✓
80 878 08600		80	190	✓	✗	✓	✗	✓
80 878 15000		125	160	✓	✗	✓	✓	✓
80 878 15100		125	235	✓	✗	✓	✓	✗
80 878 15200		125	300	✓	✗	✓	✓	✗
80 878 26100		160	280	✓	✗	✓	✓	✗
80 878 26200		160	480	✓	✗	✓	✗	✗

Skruvstycksguide

Mått på undersida	78+79	Byggmåttstabell för dom olika backarna	80-83
Systemtillbehör	85-90	MNG-/PNG-nollpunktssystem	134-163
Allmänna tillbehör	164-183		

CentriClamp – ZSG 4

- ▲ Kapslat centrumskruvstycke
- ▲ Med spännbackar grip 3 mm
- ▲ Kullagrad spindel
- ▲ ±0,01 mm repeterbarhet mellan fastspänningsprocesserna
- ▲ Passar för PNG och MNG

ZSG 4 MNG

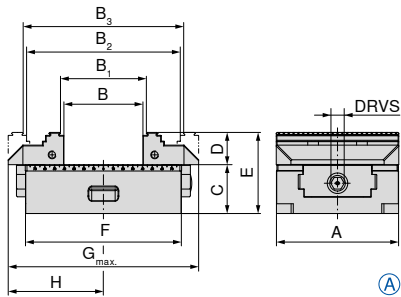

Invändig manöverspindel

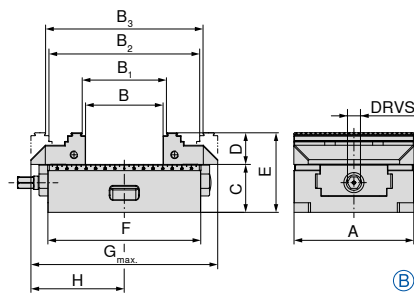

Extern manöverspindel



															80 878 ...	
A	B	B ₁	B ₂	B ₃	C ±0,01	D	E	F	G _{max}	H	DRVS	MXC	WT	Beteckning	EUR	
mm	mm	mm	mm	mm	mm	mm	mm	mm	mm	mm	mm	kN	kg		Y4	
80	0 - 59	4 - 63	59 - 117	63 - 121	50	28	78	130	157	81	12	25	3,9	A	777,00	08700
80	0 - 123	4 - 127	59 - 181	63 - 185	50	28	78	190	206	104	12	25	5,5	B	889,00	08800
125	0 - 80	8 - 87	77 - 156	84 - 163	50	33	83	160	208	111,5	12	35	8,7	A	980,00	15300
125	0 - 155	8 - 162	77 - 218	84 - 225	50	33	83	235	272	143,5	12	35	12,0	B	1.180,00	15400
125	0 - 220	8 - 227	77 - 296	84 - 303	50	33	83	300	348	181	12	35	14,0	B	1.390,00	15500

1 Här kan inte backar med 40 mm höjd användas, skulle detta vara nödvändigt använd vändbara backar D = 40 mm (80 878 520) istället.

Passar nollpunktssystem							LANG Quick Point		LANG Quick Point	
Artikel-nr.	Typ	Bredd i mm	Längd i mm	MNG	MNG mini	PNG	96 x 96	52 x 52		
80 878 08700	ZSG 4	80	130	✓	✓	✗	✗	✓		
80 878 08800		80	190	✓	✗	✓	✗	✓		
80 878 15300		125	160	✓	✗	✓	✓	✓		
80 878 15400		125	235	✓	✗	✓	✓	✗		
80 878 15500		125	300	✓	✗	✓	✓	✗		

Skruvstycksguide

Mått på undersida	78-79	Byggmåttstabell för dom olika backarna	80-83
Systemtillbehör	85-90	MNG-/PNG-nollpunktssystem	134-163
Allmänna tillbehör	164-183		

CentriClamp – ZSG 4

- ▲ Kapslat centrumskruvstycke för Erowa ITS 148
- ▲ Utan systembackar
- ▲ Kullagrad spindel
- ▲ $\pm 0,01$ mm repeterbarhet mellan fastspänningsprocesserna

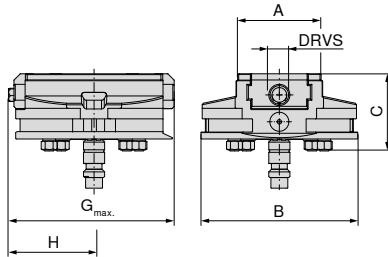

A	B	C	G _{max.}	H	DRVS	MXC	WT
mm	mm	mm	mm	mm	mm	kN	kg
80	148	73	157	81	12	25	5,6

80 878 ...

EUR
Y4

1.370,00 08900

Skruvstycksguide

Mått på undersida	78+79	Byggmåttstabelle för dom olika backarna	80-83
Systemtillbehör	85-90	MNG-/PNG-nollpunktssystem	134-163
Allmänna tillbehör	164-183		

Mått på undersidan av ZSG 4

Grundkroppsbredd 80 mm
och längd 130 mm

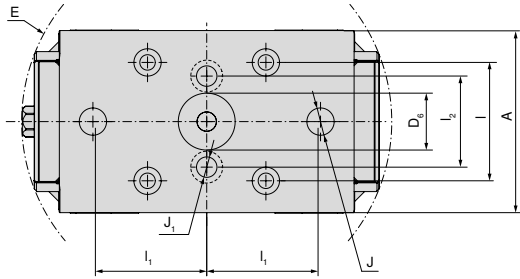

A	D ₆ H ₆	E	I ₁ ±0.015	I ₁ ±0.015	I ₂	J H ₇	J ₁
mm	mm	mm	mm	mm	mm	mm	mm
80	25	163	52	50	40	12	9

Grundkroppsbredd 80 mm
och längd 190 mm

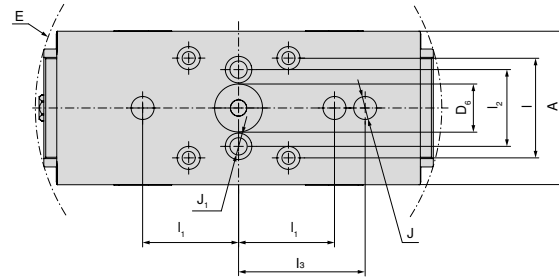

A	D ₆ H ₆	E	I ₁ ±0.015	I ₁ ±0.015	I ₂	I ₃ ±0.015	J H ₇	J ₁
mm	mm	mm	mm	mm	mm	mm	mm	mm
80	25	213	52	50	40	66	12	9

Grundkroppsbredd 125 mm
och längd 160 mm

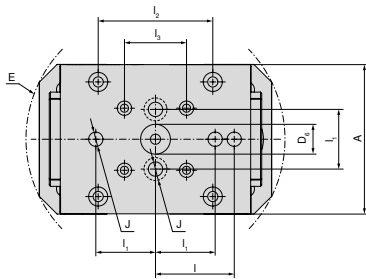

A	D ₆ H ₆	E	I ₁ ±0.015	I ₁ ±0.015	I ₂	I ₃ ±0.015	J H ₇
mm	mm	mm	mm	mm	mm	mm	mm
125	25	218	66	50	96	52	12

Stombredd 125 mm
och längd 235 mm

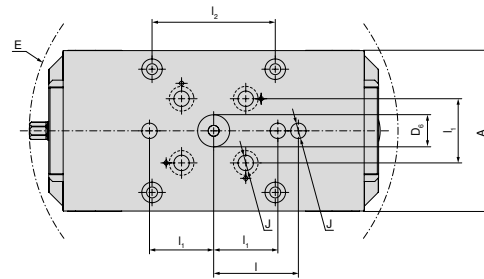

A	D ₆ H ₆	E	I ₁ ±0.015	I ₁ ±0.015	I ₂	J H ₇
mm	mm	mm	mm	mm	mm	mm
125	25	288	66	50	96	12

Grundkroppsbredd 125 mm
och längd 300 mm

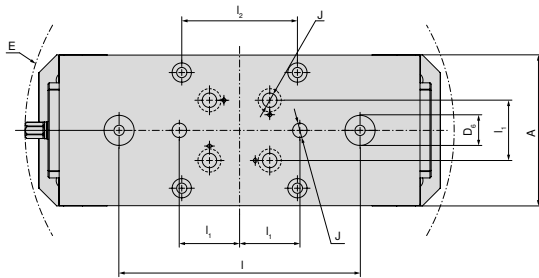

A	D ₆ H ₆	E	I ₁ ±0.015	I ₁ ±0.015	I ₂	J H ₇
mm	mm	mm	mm	mm	mm	mm
125	25	357	200	50	96	12

Mått på undersidan av ZSG 4

Grundkroppsbredd 160 mm
och längd 280 mm

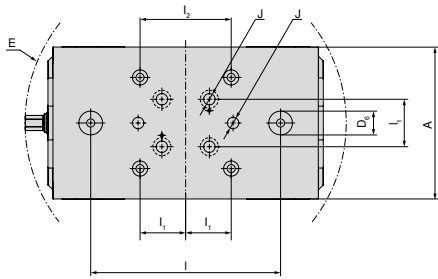

A	D ₆ H6	E	I _{±0,015}	I _{1 ±0,015}	I ₂	J H7
mm	mm	mm	mm	mm	mm	mm
160	25	339	200	50	96	12

Grundkroppsbredd 160 mm
och längd 480 mm

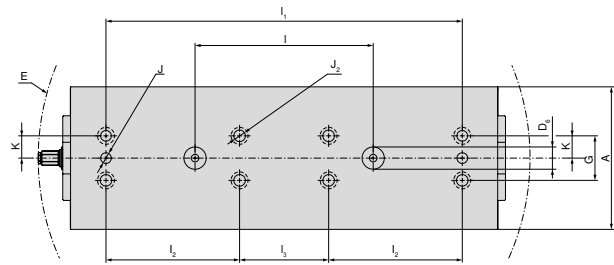

A	D ₆ H6	E	I _{±0,015}	I _{1 ±0,015}	I ₂	I _{3 ±0,015}	J H7	J _{2 F7}	K _{±0,02}	G
mm	mm	mm	mm	mm	mm	mm	mm	mm	mm	mm
160	25	553	200	400	150	100	12	12	25	50

ZSG 4 byggmåtstabell för olika backar

Med kombibackar

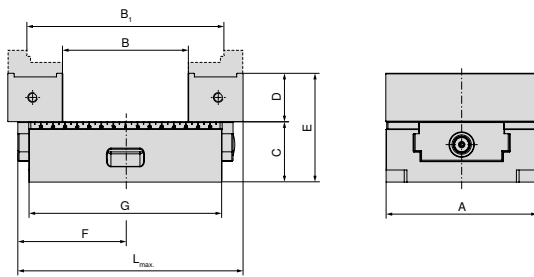

A mm	B mm	B ₁ mm	C mm	D mm	E mm	F mm	G mm	L _{max} mm	Artikel-nr. Systembackar
125	23 - 103	82 - 161	50	40	90	111,5	160	208	2 x 80 878 530
125	23 - 165	82 - 223	50	40	90	143,5	235	272	2 x 80 878 530
125	23 - 241	82 - 300	50	40	90	181	300	348	2 x 80 878 530

Med pendel och adapterplatta

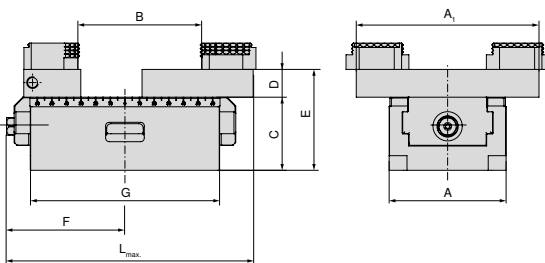

A mm	A ₁ mm	B mm	C mm	D mm	E mm	F mm	G mm	L _{max} mm	Artikel-nr. Systembackar
80	125	3 - 84	50	28	78	81	130	157	80 878 890 + 80 878 870
80	125	3 - 145	50	28	78	104	190	206	80 878 890 + 80 878 870
125	180	7 - 126	50	22	90	111,5	160	212	80 878 590 + 80 878 570
125	180	7 - 207	50	22	90	143,5	235	272	80 878 590 + 80 878 570
125	180	7 - 250	50	22	90	181	300	352	80 878 590 + 80 878 570
160	256	16 - 292	70	22	110	170	280	315	80 878 690 + 80 878 670
160	256	16 - 406	70	22	110	276	480	524	80 878 690 + 80 878 670

Med aluminiumbackar

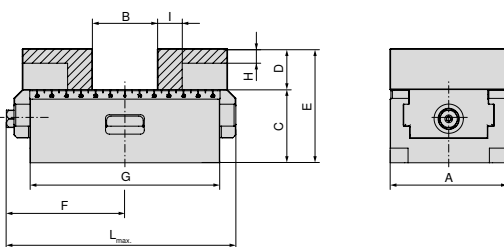

A mm	B mm	C mm	D mm	E mm	F mm	G mm	H mm	I mm	L _{max} mm	Artikel-nr. Systembackar
80	0 - 44	50	28	78	81	130	10	17	157	2 x 80 878 850
80	0 - 108	50	28	78	104	190	10	17	206	2 x 80 878 850
125	0 - 58	50	40	90	111,5	160	17	27	208	2 x 80 878 550
125	0 - 133	50	40	90	143,5	235	17	27	272	2 x 80 878 550
125	0 - 198	50	40	90	181	300	17	27	348	2 x 80 878 550
160	0 - 123	70	50	120	170	280	26	25	315	2 x 80 878 305
160	10 - 336	70	50	120	276	480	26	25	524	2 x 80 878 305

ZSG 4 byggmåtstabell för olika backar

Med 5-axlad back

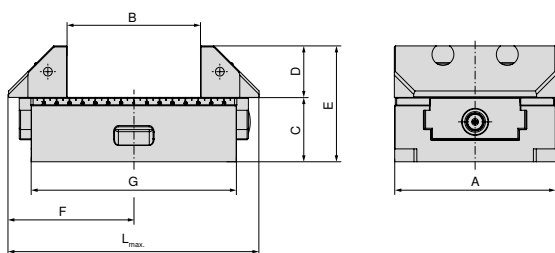

A mm	B mm	C mm	D mm	E mm	F mm	G mm	L _{max.} mm	Artikel-nr. Systembackar
125	22 - 102	50	40	90	115,5	160	208	2 x 80 878 625
125	22 - 165	50	40	90	143,5	235	272	2 x 80 878 625
125	22 - 242	50	40	90	181	300	348	2 x 80 878 625
160	15 - 140	70	50	120	170	280	315	2 x 80 878 660
160	28 - 354	70	50	120	276	480	524	2 x 80 878 660

Med 5-axlad back, grepp 3 mm, bredd 65 mm

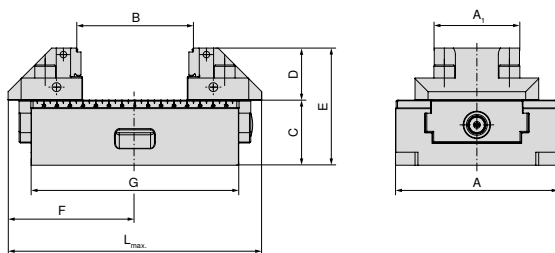

A mm	A ₁ mm	B mm	C mm	D mm	E mm	F mm	G mm	L _{max.} mm	Artikel-nr. Systembackar
125	65	8 - 87	50	40	90	115,5	160	208	2 x 80 878 665
125	65	8 - 162	50	40	90	143,5	235	272	2 x 80 878 665
125	65	8 - 227	50	40	90	181	300	348	2 x 80 878 665

Med vändbar back, grepp 3 mm, bredd 65 mm

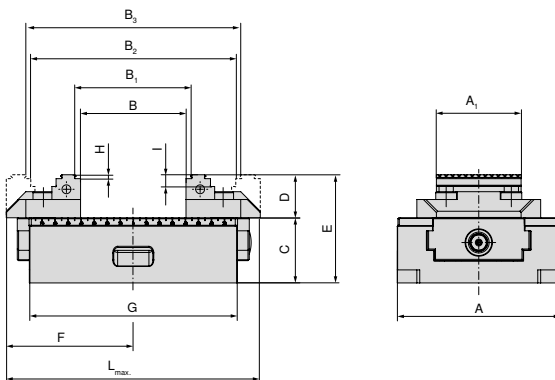

A mm	A ₁ mm	B mm	B ₁ mm	B ₂ mm	B ₃ mm	C mm	D mm	E mm	F mm	G mm	H mm	I mm	L _{max.} mm	Artikel-nr. Systembackar
125	65	0 - 80	8 - 87	77 - 156	84 - 163	50	33	83	111,5	160	3	9	208	2 x 80 878 51900
125	65	0 - 142	8 - 149	77 - 218	84 - 225	50	33	83	143,5	235	3	9	272	2 x 80 878 51900
125	65	0 - 220	8 - 227	77 - 296	84 - 303	50	33	83	181	300	3	9	348	2 x 80 878 51900

ZSG 4 byggmåtstabell för olika backar

Med vändbar back, grepp 3 mm

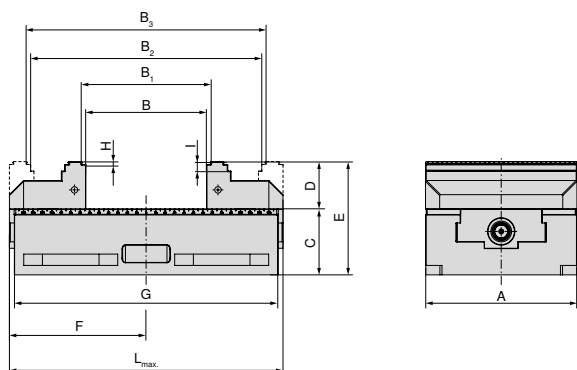

A mm	B mm	B ₁ mm	B ₂ mm	B ₃ mm	C mm	D mm	E mm	F mm	G mm	H mm	I mm	L _{max} mm	Artikel-nr. Systembackar
160	0 - 127	8 - 134	118 - 244	125 - 251	70	50	120	170	280	3	10	315	2 x 80 878 610
160	15 - 341	22 - 348	132 - 458	139 - 465	70	50	120	276	480	3	10	524	2 x 80 878 610

Med vändbar back, grepp 3 mm, höjd 40 mm

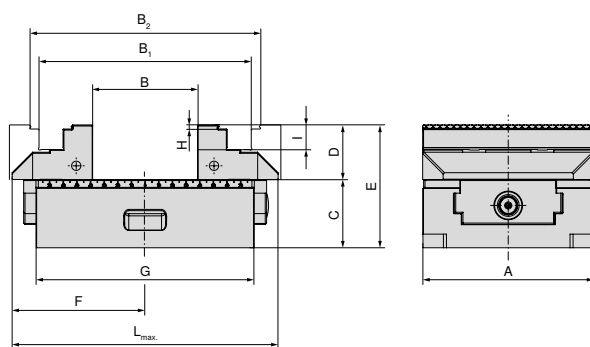

A mm	B mm	B ₁ mm	B ₂ mm	C mm	D mm	E mm	F mm	G mm	H mm	I mm	L _{max} mm	Artikel-nr. Systembackar
125	0 - 75	75 - 154	88 - 166	50	40	90	111,5	160	3	9	208	2 x 80 878 520
125	0 - 138	75 - 217	88 - 229	50	40	90	143,5	235	3	9	272	2 x 80 878 520
125	0 - 215	75 - 294	88 - 306	50	40	90	181	300	3	9	348	2 x 80 878 520

Med 6-faldigt backsystem för backbredd 125 mm

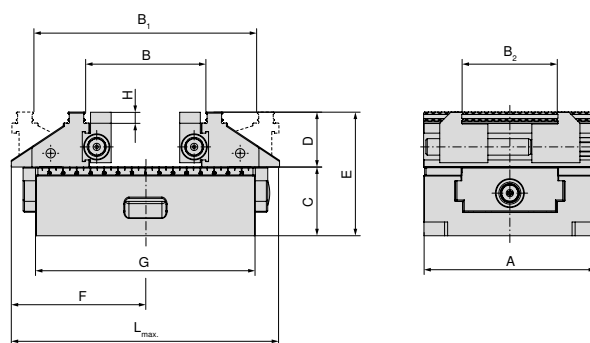

A mm	B mm	B ₁ mm	B ₂ mm	C mm	D mm	E mm	F mm	G mm	H mm	L _{max} mm	Artikel-nr. Systembackar
125	39 - 86	83 - 161	37 - 101	50	40	90	111,5	160	8	209	80 878 525
125	39 - 149	83 - 224	37 - 101	50	40	90	143,5	235	8	272	80 878 525
125	39 - 226	83 - 301	37 - 101	50	40	90	181	300	8	349	80 878 525

ZSG 4 byggmättstabel för olika backar

Med mittback, grepp 3 mm (höjd 28 mm / 33 mm) för bredd 125 mm

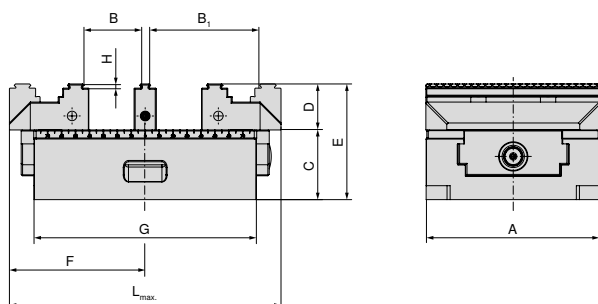

A mm	B mm	B ₁ mm	C mm	D mm	E mm	F mm	G mm	H mm	L _{max} mm	Artikel-nr. Systembackar
80	8 - 28	37 - 57	50	28	78	81	130	3	157	2 x 80 878 810 + 80 878 31200
80	14 - 22	31 - 51	50	28	78	81	130	3	157	2 x 80 878 810 + 80 878 33400
80	8 - 58	37 - 87	50	28	78	104	190	3	206	2 x 80 878 810 + 80 878 31200
80	14 - 52	31 - 81	50	28	78	104	190	3	206	2 x 80 878 810 + 80 878 33400
125	9 - 40	47 - 78	50	33	83	111,5	160	3	208	2 x 80 878 510 + 80 878 31300
125	15 - 34	41 - 72	50	33	83	111,5	160	3	208	2 x 80 878 510 + 80 878 33500
125	9 - 72	47 - 110	50	33	83	143,5	235	3	272	2 x 80 878 510 + 80 878 31300
125	15 - 66	41 - 104	50	33	83	143,5	235	3	272	2 x 80 878 510 + 80 878 33500
125	9 - 110	47 - 148	50	33	83	181	300	3	348	2 x 80 878 510 + 80 878 31300
125	15 - 104	41 - 142	50	33	83	181	300	3	348	2 x 80 878 510 + 80 878 33500

Med prismaback, rörlig – våg- och lodrätt prisma

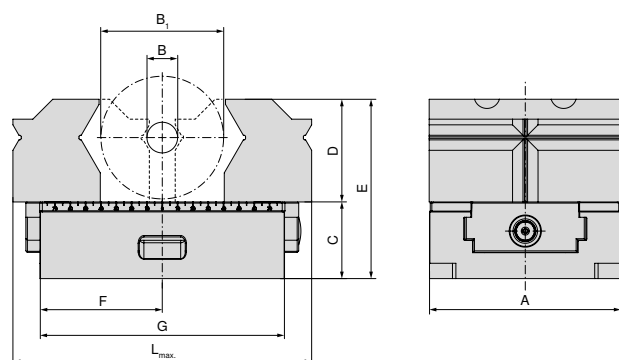

A mm	B mm	B ₁ mm	C mm	D mm	E mm	F mm	G mm	L _{max} mm	Artikel-nr. Systembackar
80	10 - 28	20 - 60	50	52	102	81	130	157	2 x 80 878 31800
80	10 - 28	20 - 60	50	52	102	104	190	206	2 x 80 878 31800
125	10 - 28	26 - 80	50	67	117	111,5	160	200	2 x 80 878 31900
125	10 - 28	26 - 80	50	67	117	143,5	235	272	2 x 80 878 31900
125	10 - 28	26 - 80	50	67	117	181	300	348	2 x 80 878 31900

ZSG 4 byggmättstabelle för olika backar

Med prismaback, rörlig – vågrätt prisma

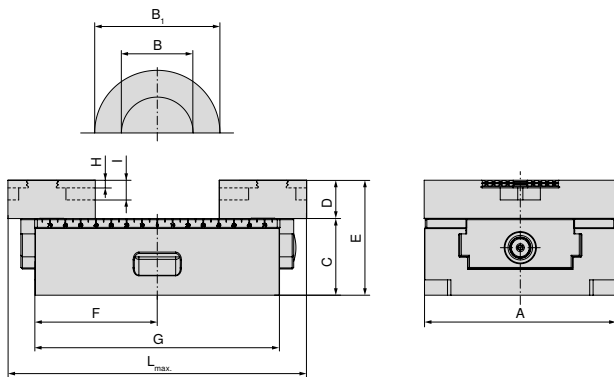

A mm	B mm	B ₁ mm	C mm	D mm	E mm	F mm	G mm	H mm	I mm	L _{max} mm	Artikel-nr. Systembackar
80	8 - 55	15 - 76	50	25	75	81	130	5	13	157	2 x 80 878 34000
80	8 - 55	15 - 76	50	25	75	104	190	5	13	206	2 x 80 878 34000
125	14 - 102	25 - 112	50	25	75	111,5	160	5	13	200	2 x 80 878 34100
125	14 - 124	25 - 165	50	25	75	143,5	235	5	13	272	2 x 80 878 34100
125	14 - 124	25 - 165	50	25	75	181	300	5	13	348	2 x 80 878 34100
160	22 - 158	32 - 170	70	30	100	145	280	5	13	290	2 x 80 878 34200
160	22 - 158	32 - 170	70	30	100	273	480	5	13	521	2 x 80 878 34200

Översikt systembackar

5-axels back, rörlig

▲ Pris per styck

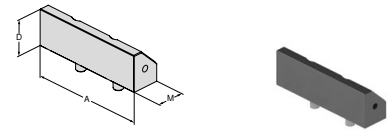

För skruvstycksbredd	A	A ₁	D	D ₁	D ₂	E	M	M ₁	M ₂	EUR	Y4	NCG	H5G / -S / -Z	X5G-Z / -S	ESG 4	ESG 5	HDG 2	ZSG 4	ZSG mini	DSG 4	Verso	HSG	
125	125		40				45,5			225,00									●				
160	160		50				73			277,00									●				

5-axels back, grepp 3 mm, bredd 65 mm, rörlig

▲ Pris per styck

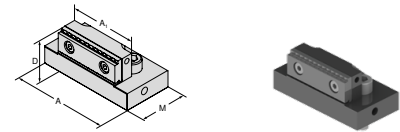

För skruvstycksbredd	A	A ₁	D	D ₁	D ₂	E	M	M ₁	M ₂	EUR	Y4	NCG	H5G / -S / -Z	X5G-Z / -S	ESG 4	ESG 5	HDG 2	ZSG 4	ZSG mini	DSG 4	Verso	HSG	
125	95	65,5	40				57			260,00									●				

5-axels vändbar back, grepp 3 mm, bredd 65 mm, rörlig

▲ Dubbelsidig greppsteg

▲ Pris per styck

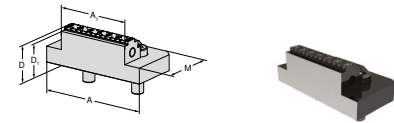

För skruvstycksbredd	A	A ₁	D	D ₁	D ₂	E	M	M ₁	M ₂	EUR	Y4	NCG	H5G / -S / -Z	X5G-Z / -S	ESG 4	ESG 5	HDG 2	ZSG 4	ZSG mini	DSG 4	Verso	HSG	
125	95	65	33	30			57			196,00									●				

Vändbar back, grepp 3 mm, bredd 40 mm, rörlig

▲ Pris per styck

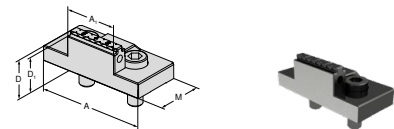

För skruvstycksbredd	A	A ₁	D	D ₁	D ₂	E	M	M ₁	M ₂	EUR	Y4	NCG	H5G / -S / -Z	X5G-Z / -S	ESG 4	ESG 5	HDG 2	ZSG 4	ZSG mini	DSG 4	Verso	HSG	
80	80	40	28	25			40			180,00					●				●				

Vändbar back, grepp 3 mm, höjd 40 mm, rörlig

▲ Pris per styck

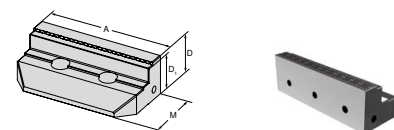

För skruvstycksbredd	A	A ₁	D	D ₁	D ₂	E	M	M ₁	M ₂	EUR	Y4	NCG	H5G / -S / -Z	X5G-Z / -S	ESG 4	ESG 5	HDG 2	ZSG 4	ZSG mini	DSG 4	Verso	HSG	
125	125		40	37			59			282,00									●				

Översikt systembackar

Vändbar back, grepp 3 mm, rörlig

▲ Pris per styck

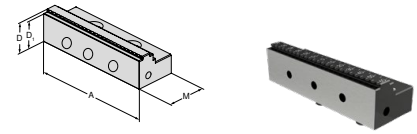

För skruvstycksbredd	A	A ₁	D	D ₁	D ₂	E	M	M ₁	M ₂	EUR	Y4	NCG	H5G / -S / -Z	X5G-Z / -S	ESG 4	ESG 5	HDC 2	ZSG 4	ZSG mini	DSG 4	Verso	HSG		
80	80		28	25			40			135,00	80 878 810				●	●		●		●				
125	125		33	30			57			151,00	80 878 510				●	●		●						
160	160		50	47			81			404,00	80 878 610				●	●		●						

Vändbar back, grepp 5 mm, rörlig

▲ Pris per styck

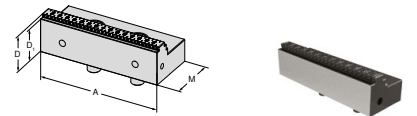

För skruvstycksbredd	A	A ₁	D	D ₁	D ₂	E	M	M ₁	M ₂	EUR	Y4	NCG	H5G / -S / -Z	X5G-Z / -S	ESG 4	ESG 5	HDC 2	ZSG 4	ZSG mini	DSG 4	Verso	HSG		
80	80		28	23			41			160,00	80 878 81400				●			●		●				
125	125		33	28			57			177,00	80 878 51400				●			●						
160	160		50	45			81			404,00	80 878 34300				●			●						

Vändbar back, grepp för aluminium och plast

▲ Pris per styck

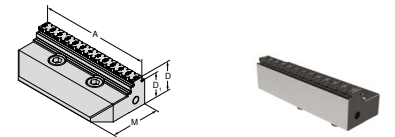

För skruvstycksbredd	A	A ₁	D	D ₁	D ₂	E	M	M ₁	M ₂	EUR	Y4	NCG	H5G / -S / -Z	X5G-Z / -S	ESG 4	ESG 5	HDC 2	ZSG 4	ZSG mini	DSG 4	Verso	HSG		
80	80		28	23			40			191,00	80 878 81500							●						
125	125		33	28			57			210,00	80 878 51500							●						

Vändbar back för präglingprofil, rörlig

▲ Pris per styck

▲ Passar till präglingprofilen LÅNG

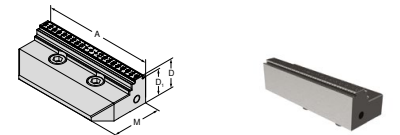

För skruvstycksbredd	A	A ₁	D	D ₁	D ₂	E	M	M ₁	M ₂	EUR	Y4	NCG	H5G / -S / -Z	X5G-Z / -S	ESG 4	ESG 5	HDC 2	ZSG 4	ZSG mini	DSG 4	Verso	HSG		
80	80		28	25			40			170,00	80 878 81800							●						
125	125		33	30			57			233,00	80 878 51800							●						

Översikt systembackar

Vändbar back, carbide, grepp 3 mm, rörlig

▲ Pris per styck

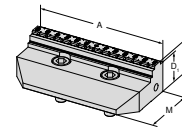

För skruvstycksbredd	A	A ₁	D	D ₁	D ₂	E	M	M ₁	M ₂	EUR	Y4	NCG	H5G / -S / -Z	X5G-Z / -S	ESG 4	ESG 5	HDG 2	ZSG 4	ZSG mini	DSG 4	Verso	HSG	
80	80		28	25			40			242,00	80 878 81600								●				
125	125		33	30			57			342,00	80 878 51600								●				
160	160		50	47			81			537,00	80 878 31700								●				

Vändbar back, carbide, grepp 5 mm, rörlig

▲ Pris per styck

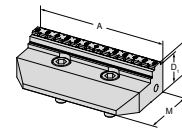

För skruvstycksbredd	A	A ₁	D	D ₁	D ₂	E	M	M ₁	M ₂	EUR	Y4	NCG	H5G / -S / -Z	X5G-Z / -S	ESG 4	ESG 5	HDG 2	ZSG 4	ZSG mini	DSG 4	Verso	HSG	
80	80		28	23			40			242,00	80 878 81700								●				
125	125		33	28			57			342,00	80 878 51700								●				

Vändbar back, carbide, grepp 3 mm, bredd 40 mm, rörlig

▲ Pris per styck

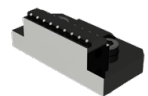
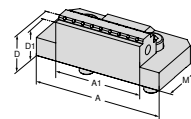

För skruvstycksbredd	A	A ₁	D	D ₁	D ₂	E	M	M ₁	M ₂	EUR	Y4	NCG	H5G / -S / -Z	X5G-Z / -S	ESG 4	ESG 5	HDG 2	ZSG 4	ZSG mini	DSG 4	Verso	HSG	
80	80	40	28	25			40			234,00	80 878 33200								●				

Vändbar back, carbide, grepp 3 mm, bredd 65 mm, rörlig

▲ Pris per styck

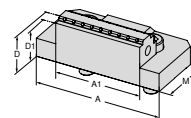

För skruvstycksbredd	A	A ₁	D	D ₁	D ₂	E	M	M ₁	M ₂	EUR	Y4	NCG	H5G / -S / -Z	X5G-Z / -S	ESG 4	ESG 5	HDG 2	ZSG 4	ZSG mini	DSG 4	Verso	HSG	
125	125	65	33	30			57			324,00	80 878 33300								●				

Vändbar back, slät, rörlig

▲ Pris per styck

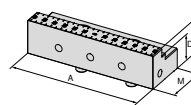

För skruvstycksbredd	A	A ₁	D	D ₁	D ₂	E	M	M ₁	M ₂	EUR	Y4	NCG	H5G / -S / -Z	X5G-Z / -S	ESG 4	ESG 5	HDG 2	ZSG 4	ZSG mini	DSG 4	Verso	HSG	
80	80		28	20			40			195,00	80 878 34700					●			●				
125	125		33	25			57			378,00	80 878 34600					●			●				

Översikt systembackar

Stegback, slät, rörlig

▲ Pris per styck

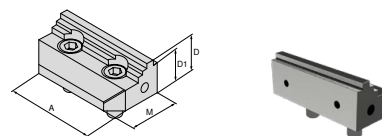

För skruvstycksbredd	A	A ₁	D	D ₁	D ₂	E	M	M ₁	M ₂	EUR	Y4	NCG	H5G / -S / -Z	X5G-Z / -S	ESG 4	ESG 5	HDG 2	ZSG 4	ZSG mini	DSG 4	Verso	HSG	
80	80		28	24			40			247,00	80 878 34400								●				
125	125		33	27			57			347,00	80 878 34500								●				

Centrumback, grip 3 mm, smal

▲ Pris per styck

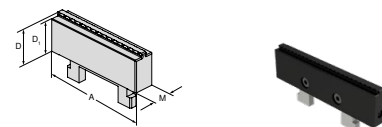

För skruvstycksbredd	A	A ₁	D	D ₁	D ₂	E	M	M ₁	M ₂	EUR	Y4	NCG	H5G / -S / -Z	X5G-Z / -S	ESG 4	ESG 5	HDG 2	ZSG 4	ZSG mini	DSG 4	Verso	HSG	
80	80		28	25			16			110,00	80 878 31200								●				
125	125		33	30			16			155,00	80 878 31300								●				

Centrumback, grip 3 mm, bred

▲ Pris per styck

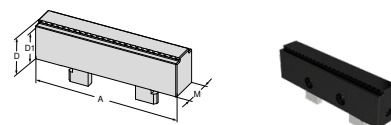

För skruvstycksbredd	A	A ₁	D	D ₁	D ₂	E	M	M ₁	M ₂	EUR	Y4	NCG	H5G / -S / -Z	X5G-Z / -S	ESG 4	ESG 5	HDG 2	ZSG 4	ZSG mini	DSG 4	Verso	HSG	
80	80		28	25			24			110,00	80 878 33400								●				
125	125		33	30			26			155,00	80 878 33500								●				

Prismaback, rörlig

▲ Med våg- och lodrätt prisma

▲ Pris per styck

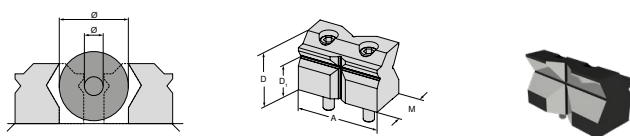

Ø För spändiameter	A	A ₁	D	D ₁	D ₂	E	M	M ₁	M ₂	EUR	Y4	NCG	H5G / -S / -Z	X5G-Z / -S	ESG 4	ESG 5	HDG 2	ZSG 4	ZSG mini	DSG 4	Verso	HSG	
10 - 60	80		52	32			38,5			319,00	80 878 31800								●				
10 - 80	125		67	42			57			486,00	80 878 31900								●				

Översikt systembackar

Prismaback, rörlig

- ▲ Med vågrätt prisma
- ▲ Pris per styck

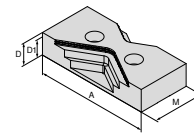
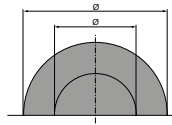

Ø För spänn diameter	A	A ₁	D	D ₁	D ₂	E	M	M ₁	M ₂	EUR	Y4	NCG	H5G / -S / -Z	X5G-Z / -S	ESG 4	ESG 5	HDG 2	ZSG 4	ZSG mini	DSG 4	Verso	HSG	
15 - 75	80		25	20			40			171,00													
25 - 110	125		25	20			57			220,00									●				
30 - 170	160		30	25			81			285,00									●				

Kombiback, rörlig

- ▲ Pris per styck

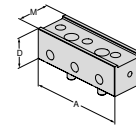

För skruvstycksbredd	A	A ₁	D	D ₁	D ₂	E	M	M ₁	M ₂	EUR	Y4	NCG	H5G / -S / -Z	X5G-Z / -S	ESG 4	ESG 5	HDG 2	ZSG 4	ZSG mini	DSG 4	Verso	HSG	
125	125		40				45,5			173,00									●				

Back, grepp, VS

- ▲ Pris per styck
- ▲ VS = utökad spännvidd

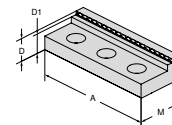

För skruvstycksbredd	A	A ₁	D	D ₁	D ₂	E	M	M ₁	M ₂	EUR	Y4	NCG	H5G / -S / -Z	X5G-Z / -S	ESG 4	ESG 5	HDG 2	ZSG 4	ZSG mini	DSG 4	Verso	HSG	
125	125		22	17			45			99,30									●				

Back, slät VS,WC-belagd

- ▲ Utökad spännområde för färdigbearbetning och andra sidan
- ▲ Pris per styck

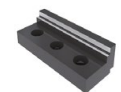
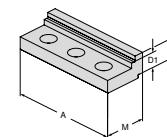

För skruvstycksbredd	A	A ₁	D	D ₁	D ₂	E	M	M ₁	M ₂	EUR	Y4	NCG	H5G / -S / -Z	X5G-Z / -S	ESG 4	ESG 5	HDG 2	ZSG 4	ZSG mini	DSG 4	Verso	HSG	
	125		19	14			45			239,00									●				

Aluminiumback, rörlig

- ▲ För tillverkning av formback
- ▲ Pris per styck

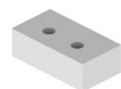
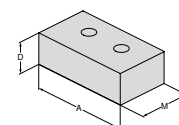

För skruvstycksbredd	A	A ₁	D	D ₁	D ₂	E	M	M ₁	M ₂	EUR	Y4	NCG	H5G / -S / -Z	X5G-Z / -S	ESG 4	ESG 5	HDG 2	ZSG 4	ZSG mini	DSG 4	Verso	HSG	
80	80		28				48			86,40					●	●							
125	125		40				68			98,30					●	●				●			
160	160		50				85			124,00					●	●							

Översikt systembackar

Mjuk back, stål, rörlig

- ▲ Material: 16MnCr5
- ▲ För tillverkning av formback
- ▲ Pris per styck

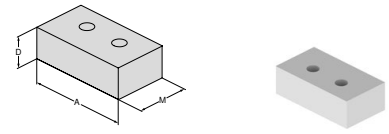

För skruvstycksbredd	A	A ₁	D	D ₁	D ₂	E	M	M ₁	M ₂	EUR	Y4	NCG	H5G / -S / -Z	X5G-Z / -S	ESG 4	ESG 5	HDG 2	ZSG 4	ZSG mini	DSG 4	Verso	HSG	
80	80		28				48			89,10	80 878 32000				●	●		●					
125	125		40				68			112,00	80 878 32100				●	●		●					

Pendelback, flyttbar

- ▲ För montering av 6-faldiga vändbackar
- ▲ Pris per styck

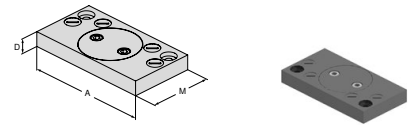

För skruvstycksbredd	A	A ₁	D	D ₁	D ₂	E	M	M ₁	M ₂	EUR	Y4	NCG	H5G / -S / -Z	X5G-Z / -S	ESG 4	ESG 5	HDG 2	ZSG 4	ZSG mini	DSG 4	Verso	HSG	
80	125		19				76			409,00	80 878 870				●						●		
125	180		22				95			426,00	80 878 570				●						●		
160	256		22				170			726,00	80 878 670				●						●		

Adapterback

- ▲ För montering av 6-faldiga vändbackar
- ▲ Pris per styck

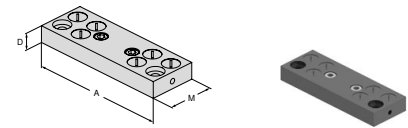

För skruvstycksbredd	A	A ₁	D	D ₁	D ₂	E	M	M ₁	M ₂	EUR	Y4	NCG	H5G / -S / -Z	X5G-Z / -S	ESG 4	ESG 5	HDG 2	ZSG 4	ZSG mini	DSG 4	Verso	HSG	
80	125		19				39			290,00	80 878 890												
125	180		22				62			346,00	80 878 590												
160	256		22				125			484,00	80 878 690												

6-fack vändback

- ▲ 1 = Slät, belagd med volframkarbid
- ▲ 2 = Grepp med 3 mm steg
- ▲ 3 = Grepp med 8 mm steg
- ▲ 4 = Grepp med 18 mm steg
- ▲ 5 = Grepp rund med 8 mm steg
- ▲ 6 = Grepp rund
- ▲ M_{max} = 60 Nm
- ▲ Inkl. monteringssskruvar

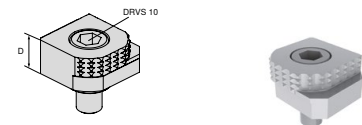

För skruvstycksbredd	A	A ₁	D	D ₁	D ₂	E	M	M ₁	M ₂	EUR	Y4	NCG	H5G / -S / -Z	X5G-Z / -S	ESG 4	ESG 5	HDG 2	ZSG 4	ZSG mini	DSG 4	Verso	HSG	
			18							80,60	80 892 246	●	●	●	●	●	●	●	●	●	●	●	●

Översikt systembackar

6-faldigt vändbar back, carbide grepp

- ▲ 1 = Slät
- ▲ 2 = Carbide grepp
- ▲ 3 = Carbide grepp med 3 mm-steg
- ▲ 4 = Carbide grepp med 8 mm-steg
- ▲ 5 = Carbide grepp, rund med 8 mm-steg
- ▲ 6 = Carbide grepp, rund
- ▲ Fästskruvar medföljer

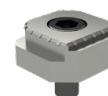
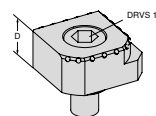

För skruvstycksbredd	A	A ₁	D	D ₁	D ₂	E	M	M ₁	M ₂	EUR	Y4	<input type="checkbox"/> NCG <input type="checkbox"/> HSG / -S / -Z <input type="checkbox"/> XSG-Z / -S <input type="checkbox"/> ESG 4 <input type="checkbox"/> ESG 5 <input type="checkbox"/> HDG 2 <input type="checkbox"/> ZSG 4 <input type="checkbox"/> ZSG mini <input type="checkbox"/> DSG 4 <input type="checkbox"/> Verso <input type="checkbox"/> HSG
			18							117,00	80 890 35300	

6-facks backsystem för backbredd 125 mm

Leveransinnehåll:

2 systembackar med 2 par tvärbackar med T-spårs-styrning inkl. monteringskruvar

ZSG
4

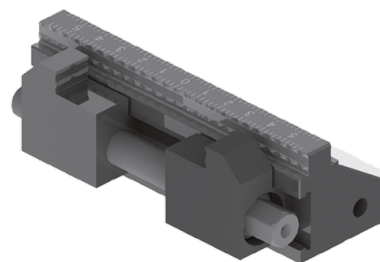
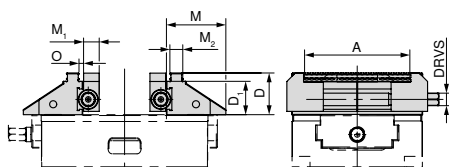

För bredd mm	A mm	D mm	D ₁ mm	M mm	M ₁ mm	M ₂ mm	O mm	DRVS mm	WT kg	80 878 ...
125	37 - 101	40	32	57	15	12,4	3,3	12	3,8	EUR Y4 1.720,00 525

ZSG mini



Centriskt skruvstycke för smådelar

ZSG mini i mekaniskt utförande med hög spännkraft och snabbyte för backar.

Perfekt för bearbetning av råämnen och färdiga arbetsstycken, multiuppspanningar och automatiseringar.

Dina fördelar:

- ▲ Snabbväxling av backar utan verktyg
- ▲ Kompakt och exakt
- ▲ Tillgänglig från alla sidor
- ▲ Bytbara backbredder (45 mm och 70 mm)
- ▲ Hög spännkraft och stor spännvidd
- ▲ Spännsystem för automatisering
- ▲ Rostfri och härdad stomme



Fastspänning/uppriktnig:



Uppspänning med två M6-skravar ovanifrån genom stommen.



Uppspänning med två M6-skravar ovanifrån genom stommen. Justeringen kan göras med hjälp av $\varnothing 12^{H7}$ -precisionsborrhål.



Båda varianter finns förberedda med styrborrhål för LANG-nollpunktsspännsystemet Quick Point 52 x 52.

Spännkraft:

Åtdragningsmoment / spännkraft ZSG mini

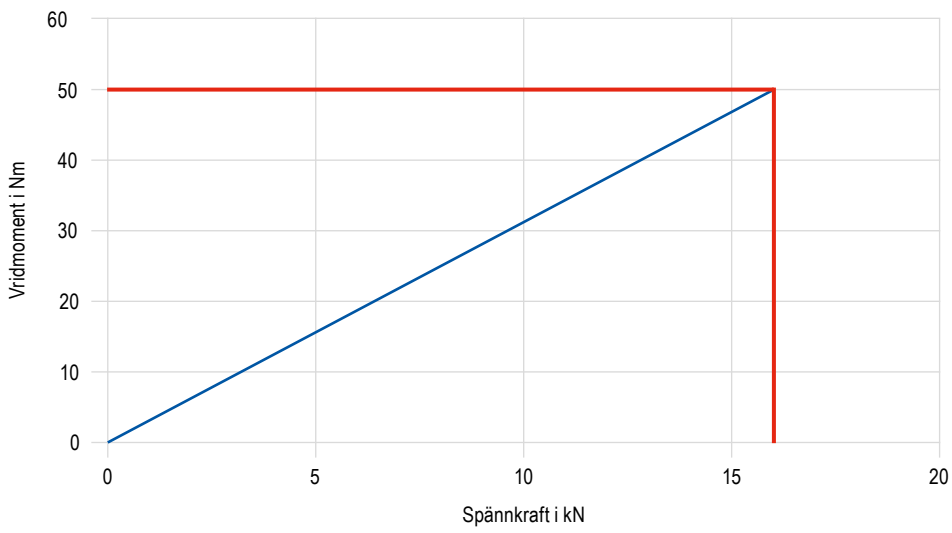

CentriClamp – ZSG mini

- ▲ Centriskt skruvstycke för smådelar
- ▲ Utan systembackar
- ▲ Snabbväxling av backar utan verktyg
- ▲ Kompakt och exakt
- ▲ Utmärkt tillgänglighet från alla sidor
- ▲ Bytbara backbredder (45 mm och 70 mm)
- ▲ Rostfri och härdad stomme

Leveransinnehåll:

ZSG mini stomme med spindel

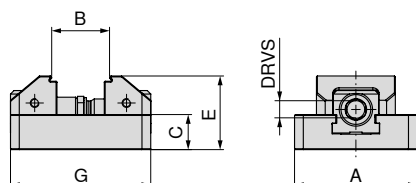

NEW

80 912 ...

EUR

Y4

420,00 07000

476,00 07100

A	B	C	E	G	MXC	DRVS	WT
mm	mm	mm	mm	mm	kN	mm	kg
70	7 - 57	20	42	80	16	11	0,9
70	7 - 77	20	42	100	16	11	1,1

Skruvstycksguide

Mått på undersida	94	Byggmåttstabelle för dom olika backarna	95-97
Systemtillbehör	98-100	MNG-/PNG-nollpunktssystem	134-163
Allmänna tillbehör	164-183		

Mått på undersida för ZSG mini

Stombredd 70 mm

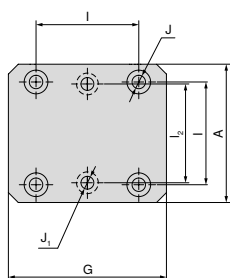

A	J ₁	J _{H7}	l _{2 ±0,01}	l ±0,01	G
mm	mm	mm	mm	mm	mm
70	6,5	12	50	52	80
70	6,5	12	50	52	100

ZSG mini – Byggmåttstabell för olika backar

Med snabbväxlingsback, grip 3 mm

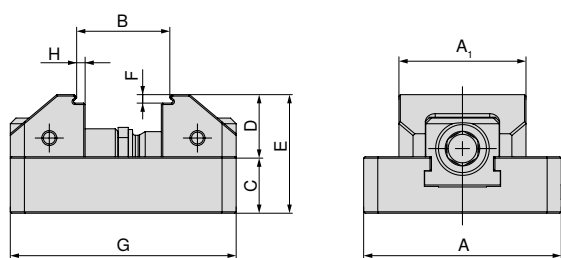

A mm	A ₁ mm	B mm	C mm	D mm	E mm	F mm	G mm	H mm	Artikel-nr. Systembackar
70	45	7 - 33	20	22	42	3	80	3	2 x 80 912 30100
70	70	7 - 33	20	22	42	3	80	3	2 x 80 912 30200
70	45	7 - 53	20	22	42	3	100	3	2 x 80 912 30100
70	70	7 - 53	20	22	42	3	100	3	2 x 80 912 30200

Med snabbväxlingsback, släta steg 5 mm

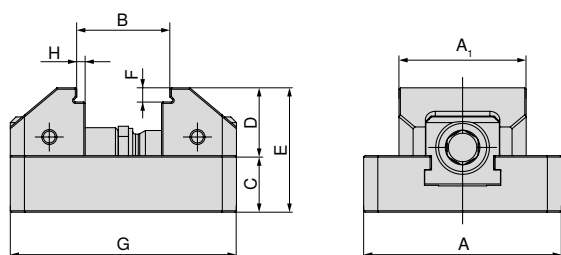

A mm	A ₁ mm	B mm	C mm	D mm	E mm	F mm	G mm	H mm	Artikel-nr. Systembackar
70	45	7 - 33	20	24	44	5	80	3	2 x 80 912 30300
70	70	7 - 33	20	24	44	5	80	3	2 x 80 912 30400
70	45	7 - 53	20	24	44	5	100	3	2 x 80 912 30300
70	70	7 - 53	20	24	44	5	100	3	2 x 80 912 30400

Med snabbväxlingsback, mjuk, stål

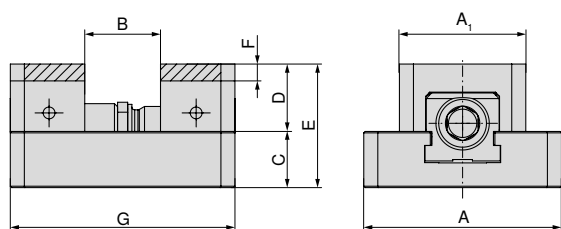

A mm	A ₁ mm	B mm	C mm	D mm	E mm	F mm	G mm	Artikel-nr. Systembackar
70	45	0 - 26	20	24	44	6	80	2 x 80 912 31000
70	70	0 - 26	20	24	44	6	80	2 x 80 912 31100
70	45	0 - 46	20	24	44	6	80	2 x 80 912 31000
70	70	0 - 46	20	24	44	6	80	2 x 80 912 31100

ZSG mini – Byggmåttstabell för olika backar

Med snabbväxlingsback för präglingsprofil

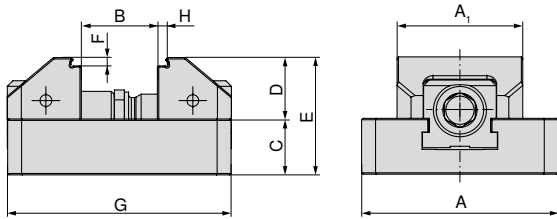

A mm	A ₁ mm	B mm	C mm	D mm	E mm	F mm	G mm	H mm	Artikel-nr. Systembackar
70	45	7 - 32	20	22	44	3	80	3	2 x 80 912 31200
70	70	7 - 32	20	22	44	3	80	3	2 x 80 912 31300
70	45	7 - 52	20	22	44	3	100	3	2 x 80 912 31200
70	70	7 - 52	20	22	44	3	100	3	2 x 80 912 31300

Med snabbväxlingsback för präglingsprofil, VS

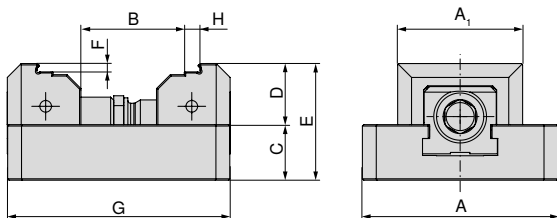

A mm	A ₁ mm	B mm	C mm	D mm	E mm	F mm	G mm	H mm	Artikel-nr. Systembackar
70	45	31 - 56	20	22	44	3	80	5	2 x 80 912 31400
70	70	31 - 56	20	22	44	3	80	5	2 x 80 912 31500
70	45	31 - 76	20	22	44	3	100	5	2 x 80 912 31400
70	70	31 - 76	20	22	44	3	100	5	2 x 80 912 31500

ZSG mini – Byggmåttstabell för olika backar

Med snabbväxlingsback, VS, grip 3 mm

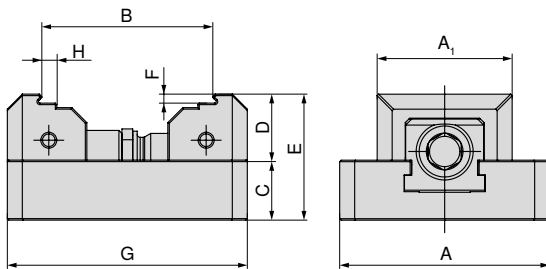

A mm	A ₁ mm	B mm	C mm	D mm	E mm	F mm	G mm	H mm	Artikel-nr. Systembackar
70	45	31 - 57	20	22	42	3	80	5	2 x 80 912 30500
70	70	31 - 57	20	22	42	3	80	5	2 x 80 912 30600
70	45	31 - 77	20	22	42	3	100	5	2 x 80 912 30500
70	70	31 - 77	20	22	42	3	100	5	2 x 80 912 30600

Med snabbväxlingsback, VS, slät 5 mm

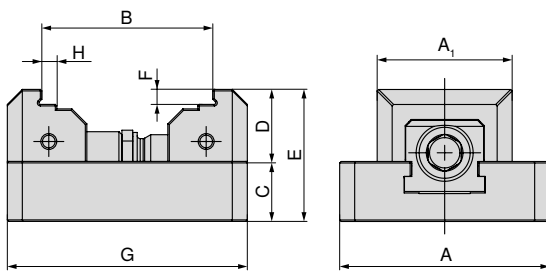

A mm	A ₁ mm	B mm	C mm	D mm	E mm	F mm	G mm	H mm	Artikel-nr. Systembackar
70	45	31 - 56	20	24	44	5	80	5	2 x 80 912 30700
70	70	31 - 56	20	24	44	5	80	5	2 x 80 912 30800
70	45	31 - 76	20	24	44	5	100	5	2 x 80 912 30700
70	70	31 - 76	20	24	44	5	100	5	2 x 80 912 30800

Översikt systembackar

Snabbväxlingsback, grip 3 mm

▲ Pris per styck

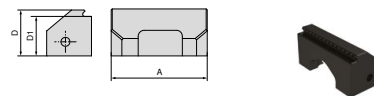

För skruvstycksbredd	A	A ₁	D	D ₁	D ₂	E	M	M ₁	M ₂	EUR	Y4	NCG	H5G / -S / -Z	X5G-Z / -S	ESG 4	ESG 5	HDG 2	ZSG 4	ZSG mini	DSG 4	Verso	HSG	
70	45		22	19						50,80	80 912 30100									●			
70	70		22	19						66,90	80 912 30200									●			

Snabbväxlingsback, släta steg 5 mm

▲ Pris per styck

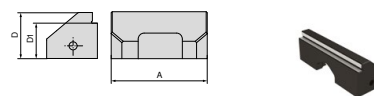

För skruvstycksbredd	A	A ₁	D	D ₁	D ₂	E	M	M ₁	M ₂	EUR	Y4	NCG	H5G / -S / -Z	X5G-Z / -S	ESG 4	ESG 5	HDG 2	ZSG 4	ZSG mini	DSG 4	Verso	HSG	
70	45		24	19						61,50	80 912 30300									●			
70	70		24	19						77,80	80 912 30400									●			

Snabbväxlingsback, VS, grip 3 mm

▲ Pris per styck

▲ VS = utökad spännvidd

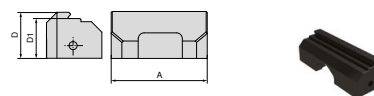

För skruvstycksbredd	A	A ₁	D	D ₁	D ₂	E	M	M ₁	M ₂	EUR	Y4	NCG	H5G / -S / -Z	X5G-Z / -S	ESG 4	ESG 5	HDG 2	ZSG 4	ZSG mini	DSG 4	Verso	HSG	
70	45		22	19						50,80	80 912 30500									●			
70	70		22	19						66,90	80 912 30600									●			

Snabbväxlingsback, VS, slät 5 mm

▲ Pris per styck

▲ VS = utökad spännvidd

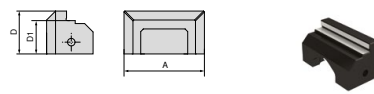

För skruvstycksbredd	A	A ₁	D	D ₁	D ₂	E	M	M ₁	M ₂	EUR	Y4	NCG	H5G / -S / -Z	X5G-Z / -S	ESG 4	ESG 5	HDG 2	ZSG 4	ZSG mini	DSG 4	Verso	HSG	
70	45		24	19						61,50	80 912 30700									●			
70	70		24	19						77,80	80 912 30800									●			

Översikt systembackar

Snabbväxlingsback, mjuk, stål

- ▲ Material: 15NiCr13
- ▲ pris per styck

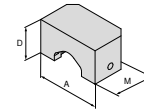

För skruvstycksbredd	A	A ₁	D	D ₁	D ₂	E	M	M ₁	M ₂	EUR	Y4	NCG	H5G / -S / -Z	X5G-Z / -S	ESG 4	ESG 5	HDG 2	ZSG 4	ZSG mini	DSG 4	Verso	HSG	
70	45		24				26,5			41,00										●			
70	70		24				26,5			41,00										●			

Snabbväxlingsback präglingsprofil

- ▲ Pris per styck
- ▲ Passar till präglingsprofilen LÅNG

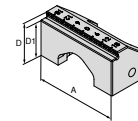

För skruvstycksbredd	A	A ₁	D	D ₁	D ₂	E	M	M ₁	M ₂	EUR	Y4	NCG	H5G / -S / -Z	X5G-Z / -S	ESG 4	ESG 5	HDG 2	ZSG 4	ZSG mini	DSG 4	Verso	HSG	
70	45		22	19						77,80										●			
70	70		22	19						77,80										●			

Snabbväxlingsback präglingsprofil

- ▲ Pris per styck
- ▲ Passar till präglingsprofilen LÅNG
- ▲ VS = utökad spännvidd

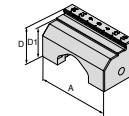

För skruvstycksbredd	A	A ₁	D	D ₁	D ₂	E	M	M ₁	M ₂	EUR	Y4	NCG	H5G / -S / -Z	X5G-Z / -S	ESG 4	ESG 5	HDG 2	ZSG 4	ZSG mini	DSG 4	Verso	HSG	
70	45		22	19						95,00										●			
70	70		22	19						95,00										●			

Översikt systemtillbehör

Hylsa

▲ Passande för fyrkant 3/8"

ESG 4	ZSG 4
ZSG mini	DSG 4
MSG 2	



Fyrkant	DRVS mm	80 875 ...
3/8"	11	EUR Y4 18,20 11100



→ Sida 176+180

Här hittar du de passande "magnetiskt arbetsstyckesstopp" och "momentnyckel" (artikelnummer 80 892 23800 och 80 884 402).

Cylinderskruv med
invändig sexkant

▲ Pris per styck

ZSG mini



G	80 912 ...
M6x25	EUR Y4 1,20 50100

Cylinderstift

▲ Pris per styck

ZSG mini

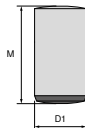

D ₁ m6 mm	M mm	80 912 ...
12	18	EUR Y4 2,30 50200

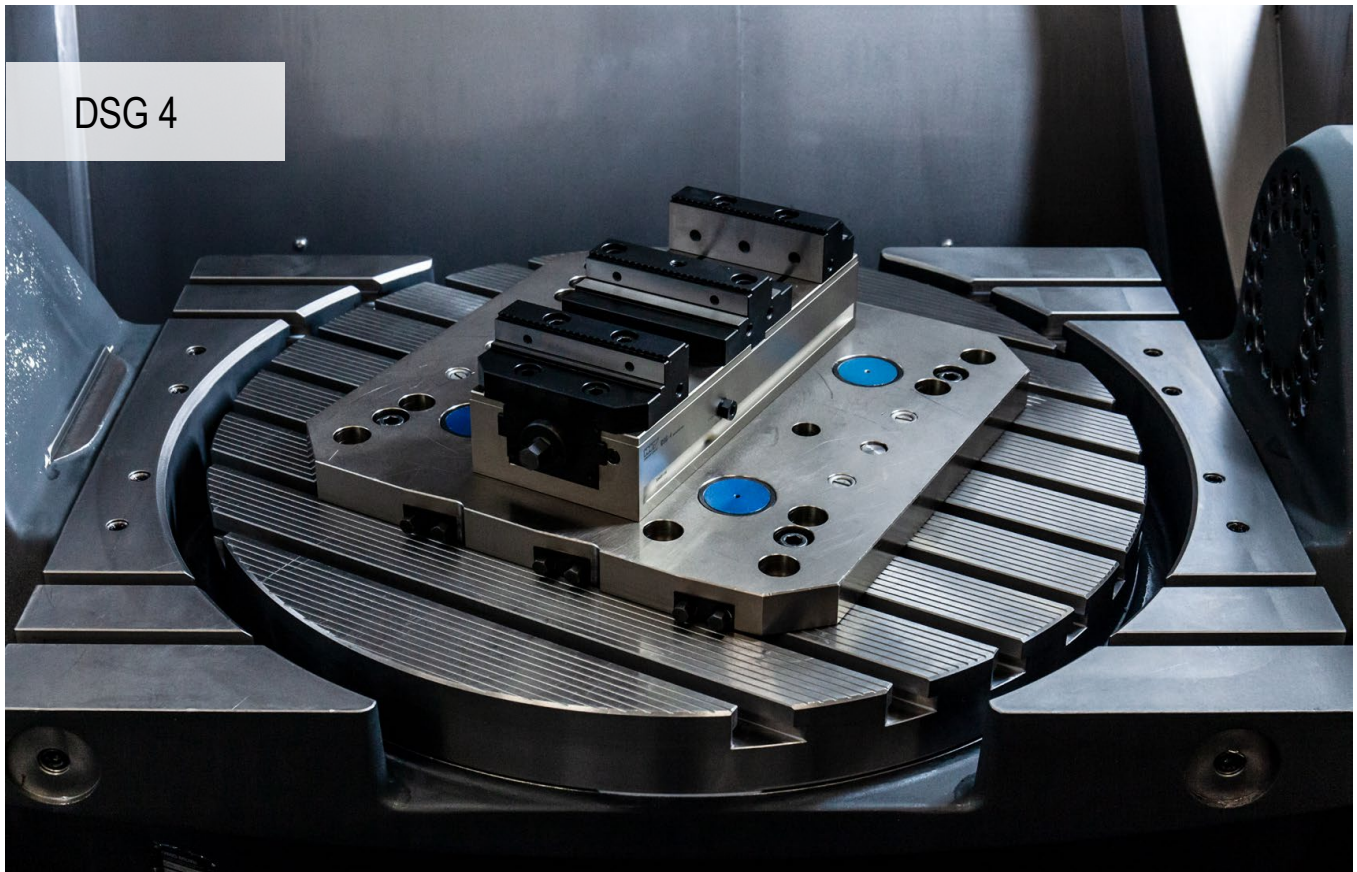

Hög precision och effektivitet

Det användarvänliga skruvstycket DSG 4 har ihållande hög precision och ett brett användningsområde.

Dina fördelar:

- ▲ Enkel och robust tredjehandsoperation
- ▲ Enkel och snabb positionering i MNG-nollpunktssystem
- ▲ Höga spännkrafter mellan 5–40 kN med lågt åtdragningsmoment
- ▲ Enkelt och snabbt backbyte med 2 skruvar
- ▲ Omfattande backprogram i moduler

Fastspänning/uppriktning:

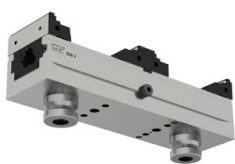

Fastsättning med MNG-nollpunktssystem
(2-3 fästbultar)



Fastsättning genom stommen med fyra M8-skrivar



Fastsättning genom stommen med två passkravar
Artikel-nr. 80 895 019



Fastsättning med 4-6 spännklämmor
Artikel-nr. 80 890 315

Spännkraft:

Åtdragningsmoment / spännkraft DSG 4 – 80 mm

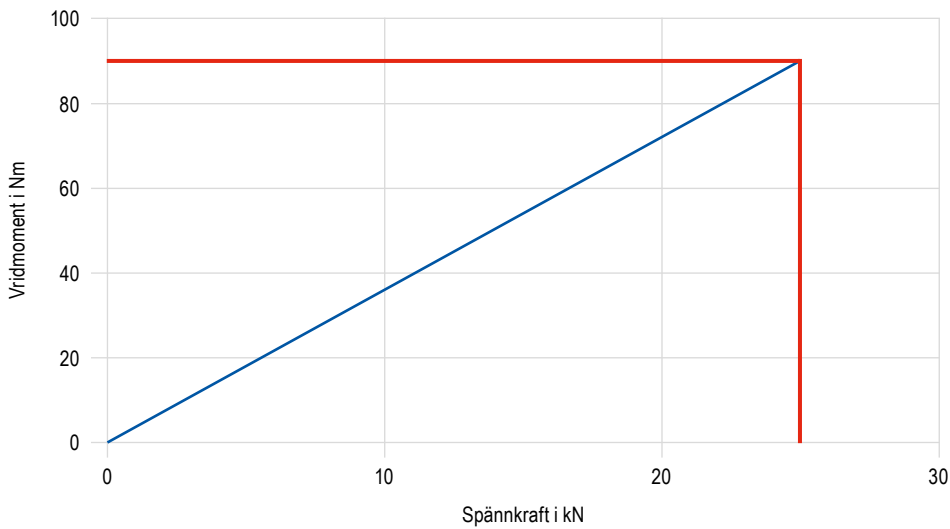

Åtdragningsmoment / spännkraft DSG 4 – 125 mm

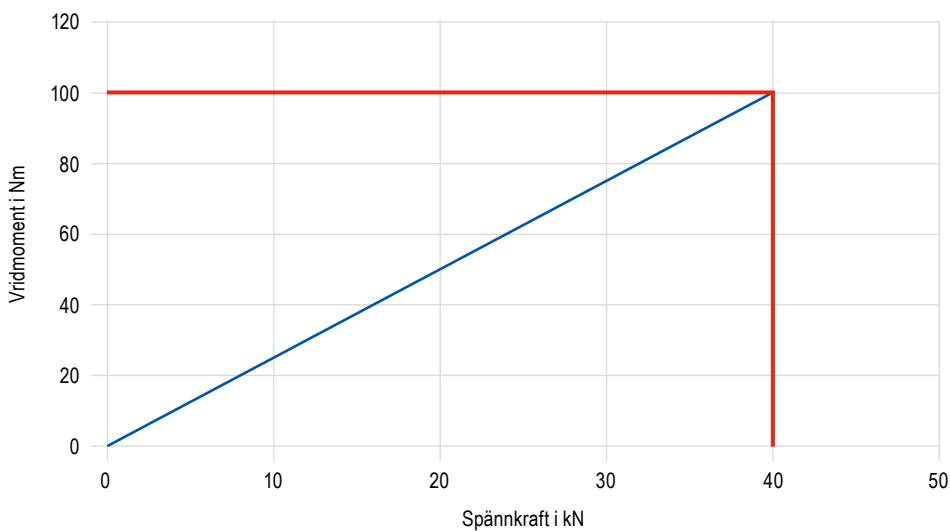

Tredjehandsstyrning

Tredjehandsstyrningen på DSG 4 säkerställs genom förspänning av det bakre skjutreglaget med tryckfjädrar.

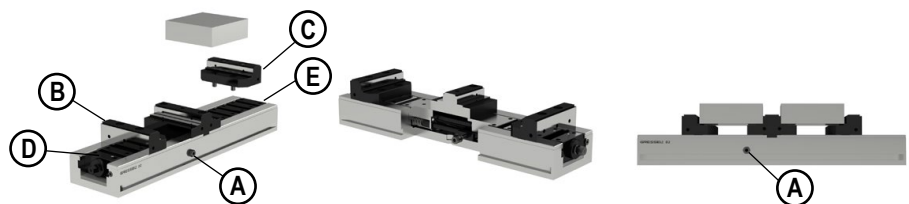

Låsskruv A på sidorna är inte åtdragen utan öppen med ca 1/2 varv. När spännaren är helt öppen ska de rörliga spännbackarna B och C placeras i passande spår på skjutreglagen D och E och fästas beroende på arbetsstyckets storlek. 2 arbetsstycken med olika storlek kan också spännas.

Ombyggnad till enkelt skruvstycke



Det bakre skjutreglaget blockeras genom låsning av gängstiftet med en insexnyckel och DSG 4 kan då användas som enkelt skruvstycke. **Viktig information:** Inte lämplig att användas om flera skruvstycke används som enkla skruvstycken bredvid varandra. Vi rekommenderar för detta modifieringen med extra tvärgående spår i stommen och passande fast back.

PolyClamp – DSG 4

- ▲ Dubbelt skruvstycke utan backar
- ▲ 100 % Inkapstat
- ▲ Snabb demontering och montering
- ▲ Flexibelt spännsystem

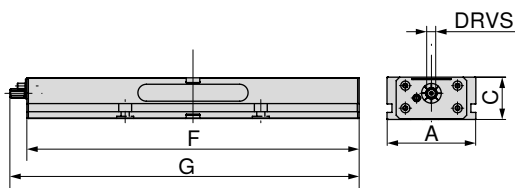

A	C	F	G	TQX	DRVS	MXC	WT	80 906 ...	
mm	mm	mm	mm	Nm	mm	kN	kg	EUR	Y4
80	55	300	308	90	12	0 - 25	8	1.560,00	080
125	60	320	347	100	14	0 - 40	14	1.850,00	125
125	60	390	417	100	14	0 - 40	17	2.040,00	12700
125	60	460	487	100	14	0 - 40	20	2.300,00	12800
125	60	530	557	100	14	0 - 40	24	2.510,00	12900
125	60	600	627	100	14	0 - 40	27	2.720,00	13000
125	60	670	697	100	14	0 - 40	30	2.840,00	13100
125	60	740	767	100	14	0 - 40	34	2.950,00	126

Skruvstycksguide

Byggmåttstabell för dom olika backarna	105–107	Systemtillbehör	108+110
Tredjehandsstyrning	102	Ombyggnad till enkelt skruvstycke	103
MNG-/PNG-nollpunktssystem	134–163	Allmänna tillbehör	164–183

Mått på undersida för DSG 4

Stombredd 80 mm
och längd 300 mm

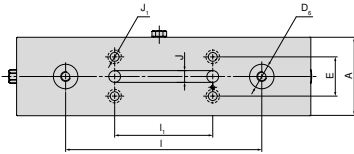

A	D ₆ H ₆	E ±0,015	I ±0,01	I ₁ ±0,01	J H ₇	J ₁
mm	mm	mm	mm	mm	mm	mm
80	25	40	200	100	12	9

Stombredd 125 mm
och längd 460 mm, 530 mm

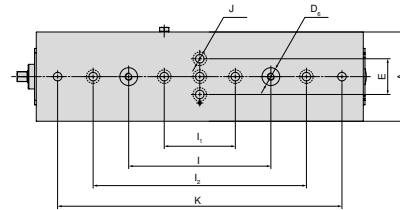

A	D ₆ H ₆	E ±0,015	I ±0,01	I ₁ ±0,01	I ₂ ±0,002	J H ₇	K ±0,002
mm	mm	mm	mm	mm	mm	mm	mm
125	25	50	200	100	300	12	400
125	25	50	200	100	300	12	500

Stombredd 125 mm
och längd 320 mm

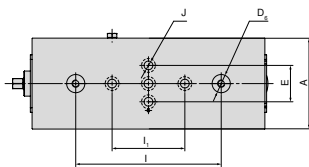

A	D ₆ H ₆	E ±0,015	I ±0,01	I ₁ ±0,01	J H ₇
mm	mm	mm	mm	mm	mm
125	25	50	200	100	12

Stombredd 125 mm
och längd 600 mm

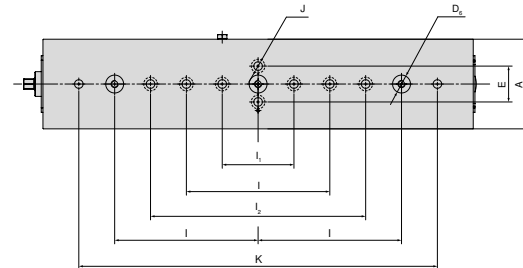

A	D ₆ H ₆	E ±0,015	I ±0,01	I ₁ ±0,01	I ₂ ±0,002	J H ₇	K ±0,002
mm	mm	mm	mm	mm	mm	mm	mm
125	25	50	200	100	300	12	500

Stombredd 125 mm
och längd 390 mm

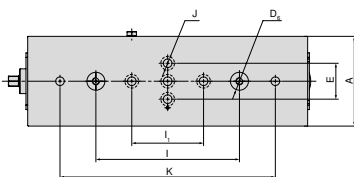

A	D ₆ H ₆	E ±0,015	I ±0,01	I ₁ ±0,01	J H ₇	K ±0,002
mm	mm	mm	mm	mm	mm	mm
125	25	50	200	100	12	300

Stombredd 125 mm
och längd 670 mm, 740 mm

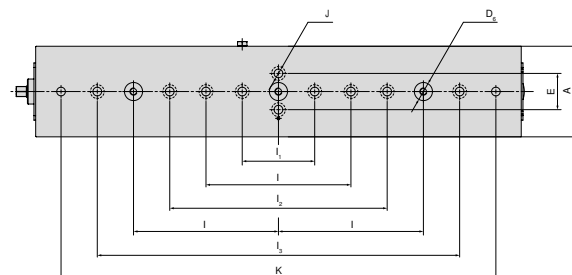

A	D ₆ H ₆	E ±0,015	I ±0,01	I ₁ ±0,01	I ₂ ±0,002	I ₃ ±0,025	J H ₇	K ±0,002
mm	mm	mm	mm	mm	mm	mm	mm	mm
125	25	50	200	100	300	500	12	600
125	25	50	200	100	300	500	12	700

DSG 4 byggmättstabell för olika backar

Med vändbar back, grepp, och centrumback, grepp

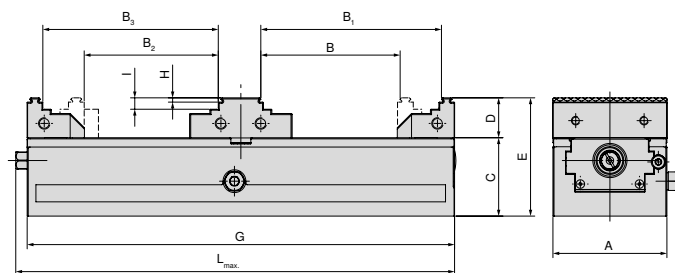

A mm	B mm	B ₁ mm	B ₂ mm	B ₃ mm	C mm	D mm	E mm	G mm	H mm	I mm	L _{max} mm	Artikel-nr. Systembackar
80	25 - 97	54 - 126	31 - 93	51 - 122	55	28	83	300	3	8	308	2 x 80 878 810 + 80 906 300
125	40 - 86	75 - 121	42 - 79	68 - 114	60	40	100	320	3	18	347	2 x 80 901 303 + 80 906 304
125	40 - 121	75 - 156	42 - 114	68 - 149	60	40	100	390	3	18	417	2 x 80 901 303 + 80 906 304
125	40 - 156	75 - 191	42 - 149	68 - 184	60	40	100	460	3	18	487	2 x 80 901 303 + 80 906 304
125	40 - 191	75 - 226	42 - 184	68 - 219	60	40	100	530	3	18	557	2 x 80 901 303 + 80 906 304
125	40 - 226	75 - 261	42 - 219	68 - 254	60	40	100	600	3	18	627	2 x 80 901 303 + 80 906 304
125	40 - 261	75 - 296	42 - 254	68 - 289	60	40	100	670	3	18	697	2 x 80 901 303 + 80 906 304
125	40 - 296	75 - 331	42 - 289	68 - 324	60	40	100	740	3	18	767	2 x 80 901 303 + 80 906 304

Med vändbar back, grepp, och centrumback, slät

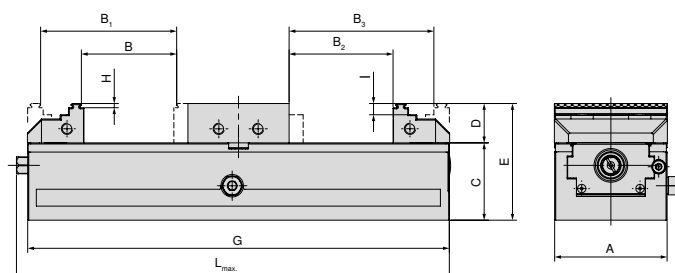

A mm	B mm	B ₁ mm	B ₂ mm	B ₃ mm	C mm	D mm	E mm	G mm	H mm	I mm	L _{max} mm	Artikel-nr. Systembackar
80	5 - 67	34 - 96	0 - 73	40 - 102	55	28	83	300	3	8	308	2 x 80 878 810 + 80 906 301
125	7 - 44	42 - 77	0 - 47	46 - 82	60	40	100	320	3	18	347	2 x 80 901 303 + 80 906 305
125	7 - 79	42 - 112	0 - 82	46 - 117	60	40	100	390	3	18	417	2 x 80 901 303 + 80 906 305
125	7 - 114	42 - 149	0 - 117	46 - 152	60	40	100	460	3	18	487	2 x 80 901 303 + 80 906 305
125	7 - 147	42 - 182	0 - 152	46 - 187	60	40	100	530	3	18	557	2 x 80 901 303 + 80 906 305
125	7 - 184	42 - 217	0 - 187	46 - 222	60	40	100	600	3	18	627	2 x 80 901 303 + 80 906 305
125	7 - 219	42 - 252	0 - 222	46 - 257	60	40	100	670	3	18	697	2 x 80 901 303 + 80 906 305
125	7 - 254	42 - 287	0 - 257	46 - 292	60	40	100	740	3	18	767	2 x 80 901 303 + 80 906 305

DSG 4 byggmättstabell för olika backar

Med blockback och slät centrumback

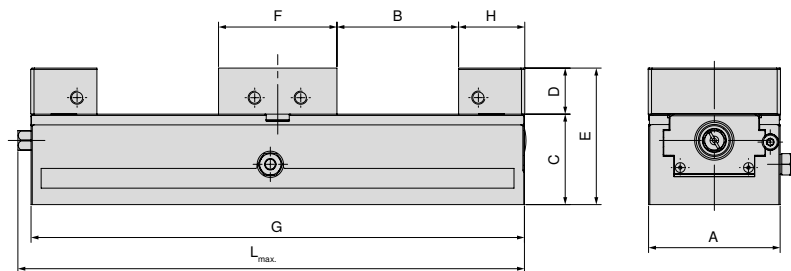

A mm	B mm	C mm	D mm	E mm	F mm	G mm	H mm	L _{max.} mm	Artikel-nr. Systembackar
80	0 - 73	55	28	83	72	300	40	308	2 x 80 901 31300 + 80 906 301
125	0 - 46	60	40	100	98	320	66	347	2 x 80 901 31500 + 80 906 305
125	0 - 81	60	40	100	98	390	66	417	2 x 80 901 31500 + 80 906 305
125	0 - 116	60	40	100	98	460	66	487	2 x 80 901 31500 + 80 906 305
125	0 - 151	60	40	100	98	530	66	557	2 x 80 901 31500 + 80 906 305
125	0 - 186	60	40	100	98	600	66	627	2 x 80 901 31500 + 80 906 305
125	0 - 221	60	40	100	98	670	66	697	2 x 80 901 31500 + 80 906 305
125	0 - 256	60	40	100	98	740	66	767	2 x 80 901 31500 + 80 906 305

Med pendel och adapterplatta

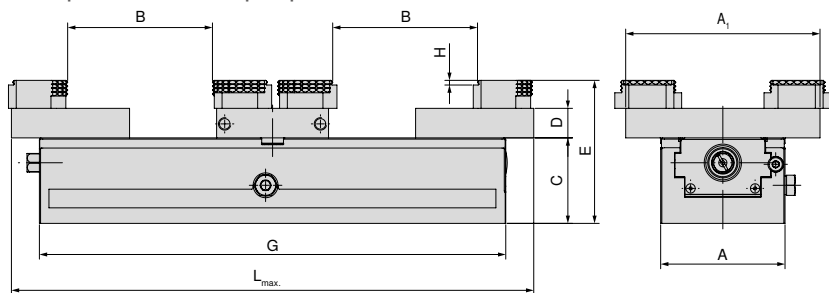

A mm	A ₁ mm	B mm	C mm	D mm	E mm	G mm	H mm	L _{max.} mm	Artikel-nr. Systembackar
80	125	0 - 92	55	19	92	300	3	308	2 x 80 878 870 + 80 906 303
125	180	7 - 92	60	22	100	320	3	365	2 x 80 878 570 + 80 906 307
125	180	7 - 133	60	22	100	390	3	435	2 x 80 878 570 + 80 906 307
125	180	7 - 168	60	22	100	460	3	505	2 x 80 878 570 + 80 906 307
125	180	7 - 203	60	22	100	530	3	575	2 x 80 878 570 + 80 906 307
125	180	7 - 238	60	22	100	600	3	645	2 x 80 878 570 + 80 906 307
125	180	7 - 273	60	22	100	670	3	715	2 x 80 878 570 + 80 906 307
125	180	7 - 308	60	22	100	740	3	785	2 x 80 878 570 + 80 906 307

DSG 4 byggmåtstabell för olika backar

Med aluminiumback och centrumback av aluminium

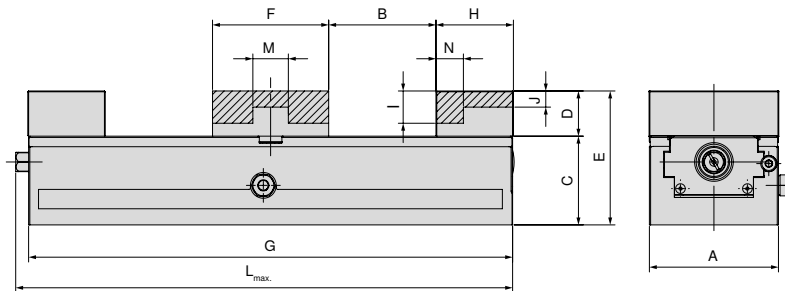

A mm	B mm	C mm	D mm	E mm	F mm	G mm	H mm	I mm	J mm	L _{max} mm	M mm	N mm	Artikel-nr. Systembackar
80	0 - 66	55	28	83	72	300	40	20	10	308	22	17	2 x 80 878 850 + 80 906 302
125	0 - 42	60	40	100	98	320	68		17	347	38	28	2 x 80 878 550 + 80 906 306
125	0 - 77	60	40	100	98	390	68		17	417	38	28	2 x 80 878 550 + 80 906 306
125	0 - 112	60	40	100	98	460	68		17	487	38	28	2 x 80 878 550 + 80 906 306
125	0 - 147	60	40	100	98	530	68		17	557	38	28	2 x 80 878 550 + 80 906 306
125	0 - 182	60	40	100	98	600	68		17	627	38	28	2 x 80 878 550 + 80 906 306
125	0 - 217	60	40	100	98	670	68		17	697	38	28	2 x 80 878 550 + 80 906 306
125	0 - 252	60	40	100	98	740	68		17	767	38	28	2 x 80 878 550 + 80 906 306

Översikt systembackar

Vändbar back, grepp 3 mm, rörlig

▲ Pris per styck

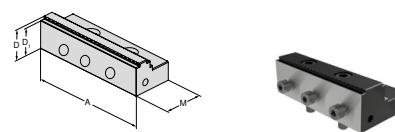

För skruvstycksbredd	A	A ₁	D	D ₁	D ₂	E	M	M ₁	M ₂	EUR	Y4	NCG	H5G / -S / -Z	X5G-Z / -S	ESG 4	ESG 5	HDG 2	ZSG 4	ZSG mini	DSG 4	Verso	HSG	
125	125		40	37			66			224,00					●	●				●			
											80 901 303												

Vändbar back, grepp 3 mm, rörlig

▲ Pris per styck

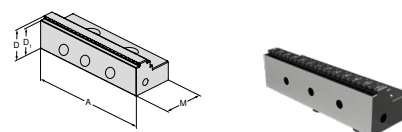

För skruvstycksbredd	A	A ₁	D	D ₁	D ₂	E	M	M ₁	M ₂	EUR	Y4	NCG	H5G / -S / -Z	X5G-Z / -S	ESG 4	ESG 5	HDG 2	ZSG 4	ZSG mini	DSG 4	Verso	HSG	
80	80		28	25			40			135,00					●	●		●		●			
											80 878 810												

Centrumback, grepp

▲ Pris per styck

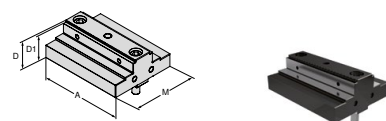

För skruvstycksbredd	A	A ₁	D	D ₁	D ₂	E	M	M ₁	M ₂	EUR	Y4	NCG	H5G / -S / -Z	X5G-Z / -S	ESG 4	ESG 5	HDG 2	ZSG 4	ZSG mini	DSG 4	Verso	HSG	
80	80		28	25			72			278,00											●		
125	125		40	37			98			370,00											●		
											80 906 300												
											80 906 304												

Centrumback, slät

▲ Pris per styck

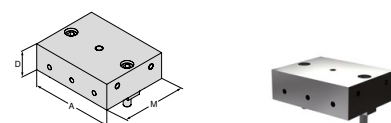

För skruvstycksbredd	A	A ₁	D	D ₁	D ₂	E	M	M ₁	M ₂	EUR	Y4	NCG	H5G / -S / -Z	X5G-Z / -S	ESG 4	ESG 5	HDG 2	ZSG 4	ZSG mini	DSG 4	Verso	HSG	
80	80		28				72			214,00											●		
125	125		40				98			317,00											●		
											80 906 301												
											80 906 305												

Översikt systembackar

Aluminiumback, rörlig

- ▲ För tillverkning av formback
- ▲ Pris per styck

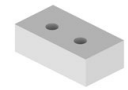
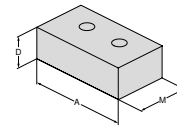

För skruvstycksbredd	A	A ₁	D	D ₁	D ₂	E	M	M ₁	M ₂	EUR	Y4	NCG	H5G / -S / -Z	X5G-Z / -S	ESG 4	ESG 5	HDG 2	ZSG 4	ZSG mini	DSG 4	Verso	HSG	
80	80		28				48			86,40	80 878 850				●	●		●		●			
125	125		40				68			98,30	80 878 550				●						●		

Centrumback, alu

- ▲ För tillverkning av formback
- ▲ Pris per styck

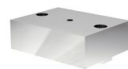
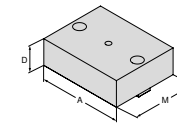

För skruvstycksbredd	A	A ₁	D	D ₁	D ₂	E	M	M ₁	M ₂	EUR	Y4	NCG	H5G / -S / -Z	X5G-Z / -S	ESG 4	ESG 5	HDG 2	ZSG 4	ZSG mini	DSG 4	Verso	HSG	
80	80		28				72			77,80	80 906 302										●		
125	125		40				98			105,00	80 906 306										●		

Blockback, rörlig

- ▲ Pris per styck

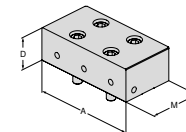

För skruvstycksbredd	A	A ₁	D	D ₁	D ₂	E	M	M ₁	M ₂	EUR	Y4	NCG	H5G / -S / -Z	X5G-Z / -S	ESG 4	ESG 5	HDG 2	ZSG 4	ZSG mini	DSG 4	Verso	HSG	
80	80		28				40			244,00	80 901 31300				●	●		●		●			
125	125		40				66			342,00	80 901 31500				●						●		

Pendelback, flyttbar

- ▲ För montering av 6-faldiga vändbackar
- ▲ Pris per styck

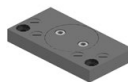
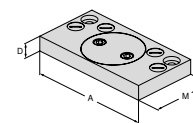

För skruvstycksbredd	A	A ₁	D	D ₁	D ₂	E	M	M ₁	M ₂	EUR	Y4	NCG	H5G / -S / -Z	X5G-Z / -S	ESG 4	ESG 5	HDG 2	ZSG 4	ZSG mini	DSG 4	Verso	HSG	
80	125		19				76			409,00	80 878 870				●						●		
125	180		22				95			426,00	80 878 570				●			●		●			

Översikt systembackar

Centrumback adapterplatta, fast

- ▲ För montering av 6-faldiga vändbackar
- ▲ Pris per styck

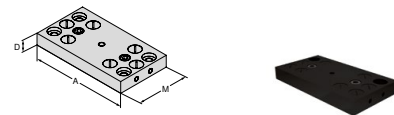

För skruvstycksbredd	A	A ₁	D	D ₁	D ₂	E	M	M ₁	M ₂	EUR	Y4	NCG	H5G / -S / -Z	X5G-Z / -S	ESG 4	ESG 5	HGG 2	ZSG 4	ZSG mini	DSG 4	Veriso	HSG	
80	125		19				72			291,00	80 906 303												
125	180		22				98			346,00	80 906 307												

6-fack vändback

- ▲ 1 = Slät, belagd med volframkarbid
- ▲ 2 = Grepp med 3 mm steg
- ▲ 3 = Grepp med 8 mm steg
- ▲ 4 = Grepp med 18 mm steg
- ▲ 5 = Grepp rund med 8 mm steg
- ▲ 6 = Grepp rund
- ▲ M_{max} = 60 Nm
- ▲ Inkl. monteringskruvar

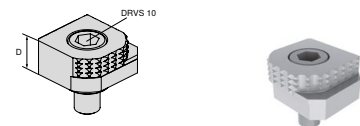

För skruvstycksbredd	A	A ₁	D	D ₁	D ₂	E	M	M ₁	M ₂	EUR	Y4	NCG	H5G / -S / -Z	X5G-Z / -S	ESG 4	ESG 5	HGG 2	ZSG 4	ZSG mini	DSG 4	Veriso	HSG	
			18							80,60	80 892 246	●	●	●	●				●		●	●	

6-faldigt vändbar back, carbide grepp

- ▲ 1 = Slät
- ▲ 2 = Carbide grepp
- ▲ 3 = Carbide grepp med 3 mm-steg
- ▲ 4 = Carbide grepp med 8 mm-steg
- ▲ 5 = Carbide grepp, rund med 8 mm-steg
- ▲ 6 = Carbide grepp, rund
- ▲ Fästskruvar medföljer

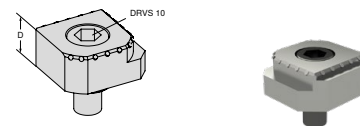

För skruvstycksbredd	A	A ₁	D	D ₁	D ₂	E	M	M ₁	M ₂	EUR	Y4	NCG	H5G / -S / -Z	X5G-Z / -S	ESG 4	ESG 5	HGG 2	ZSG 4	ZSG mini	DSG 4	Veriso	HSG	
			18							117,00	80 890 35300	●	●	●	●				●		●	●	

Översikt systemtillbehör

Skyddsinsats av plast

DSG
4



G	80 906 ...
M10x12	EUR Y4 1,20 500

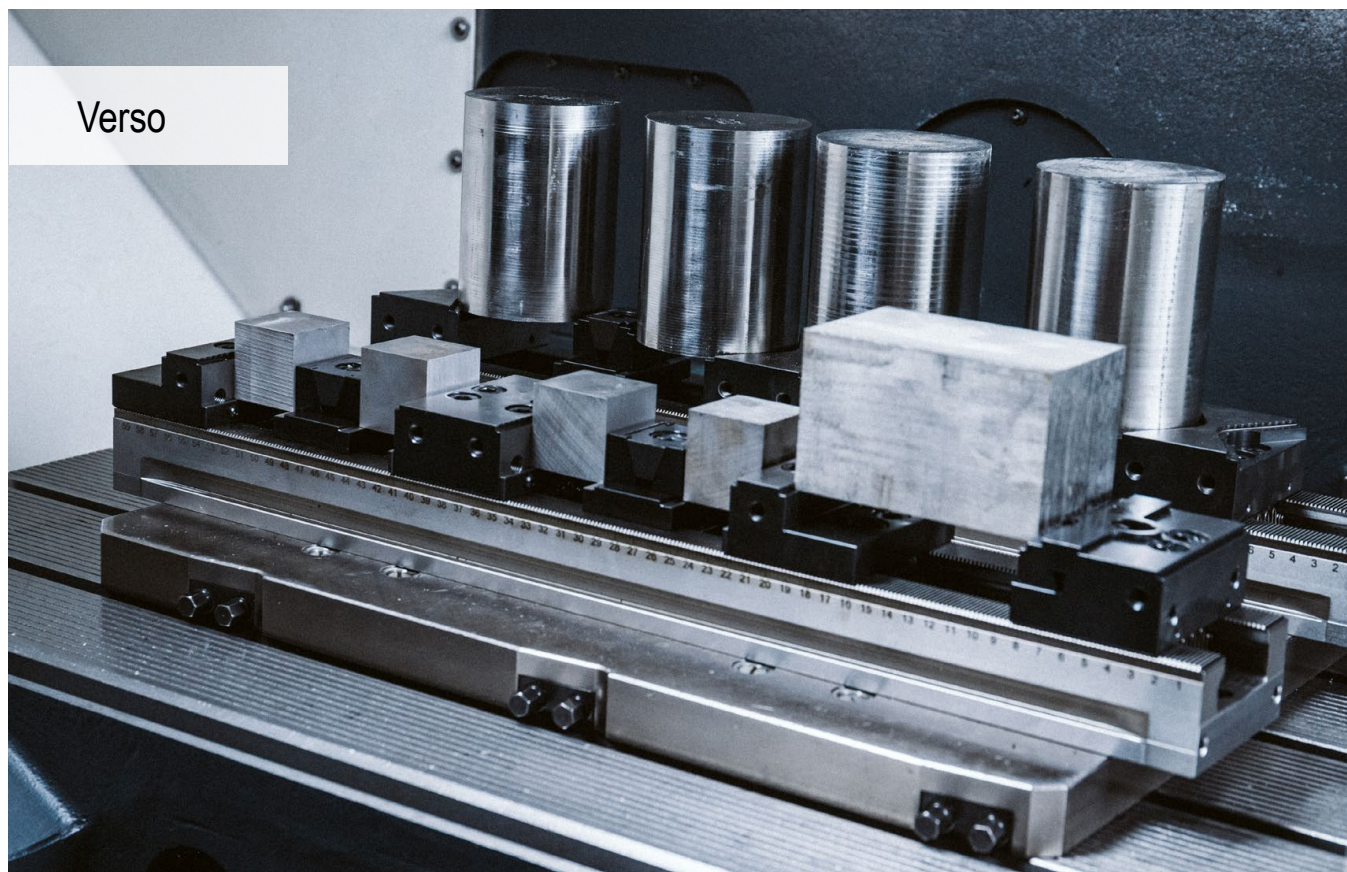

Allroundprodukt för fastspänning av arbetsstycken

Med det nya multiskruvstycket kan såväl många små som stora arbetsstycken spännas fast oproblematiskt i 3-, 4- eller 5-axliga maskiner. Detaljtätheten har höjts ytterligare tack vare ännu slankare backar.

Dina fördelar:

- ▲ Härdade och slipade tänder för högsta precision och formstabilitet
- ▲ System för snabba byten av fasta backar och inställningsbackar
- ▲ Komplet program för alla slags bearbetningscentrum
- ▲ Multifastspänning med kilspännelement
- ▲ Omfattande systembacksprogram med moduler
- ▲ Enkla spännskenförlängningar med skarvdel



Fastspänning/uppriktnig:

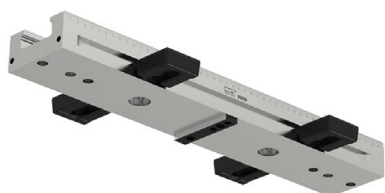

Via T-spår eller skruvar
Justerig i T-spår (14, 16, 18 mm) med passande justeringssats för T-spår. För T-spår 12 mm: Använd 2 cylinderstift \varnothing 12.



Med spänklämror
Justeringsats och fastspänning med spänklämror på sidan.



Via rasterhål
Positionering och fastsättning med två skruvar \varnothing 12f7/M12 i spännskenans första och andra borrhål. Extra fastskruvning med M12-cylinderskruvar i de övriga borrhålen.

Fastspänning/uppriktning:



Med nollpunktsspännsystem
Spännskenan har MNG-gränssnitt som medger fastsättning av MNG-spännskruvar
(för stolmlängd upp till 500 mm = 2 eller från 600 mm = 3 spännskruvar).

Spännkraft:

Åtdragningsmoment/spännkraft Verso

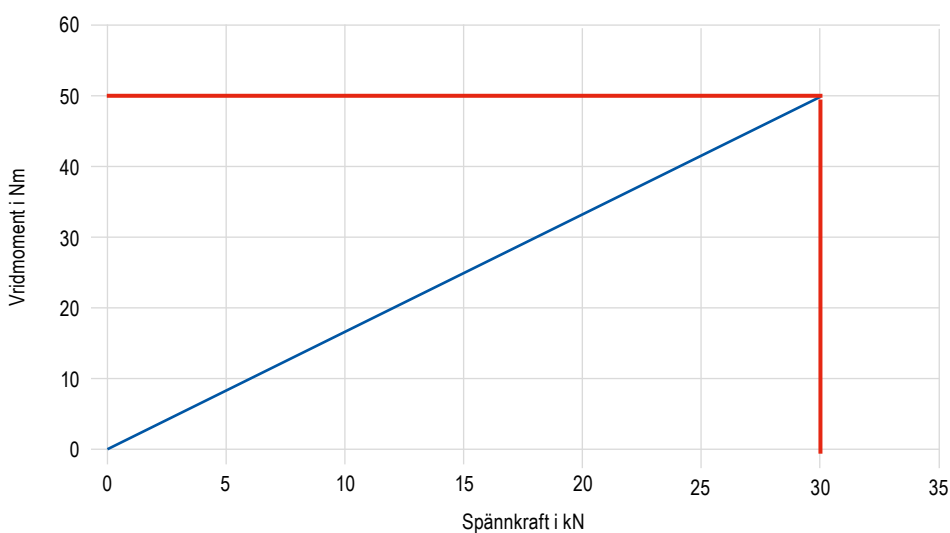

snabba byten av fasta backar och inställningsbackar

Multiskruvstycket Verso levereras som standard med ett snabbväxlingssystem för backar. Den fasta backen och inställningsbacken kan lossas, tas ut eller ersättas med två skruvar. Backarna tas ut uppåt. Därmed kan en back i taget tas bort utan att de andra behöver demonteras. Det förkortar riggningstiden betydligt.



Lossa skruvarna



lyft upp och sätt dit



Dra åt skruvarna

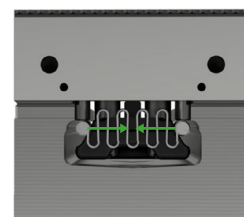

Lossningsläge

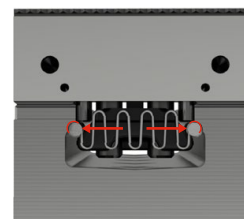

Fastspänningsläge

Snabba byten av spännbackar

De fasta backarna och inställningsbackarna i multiskruvstycket Verso levereras som standard med ett system för snabba backbyten. Spännbackarna kan lossas och bytas ut via två skruvar. Det ger möjlighet till snabba backbyten.

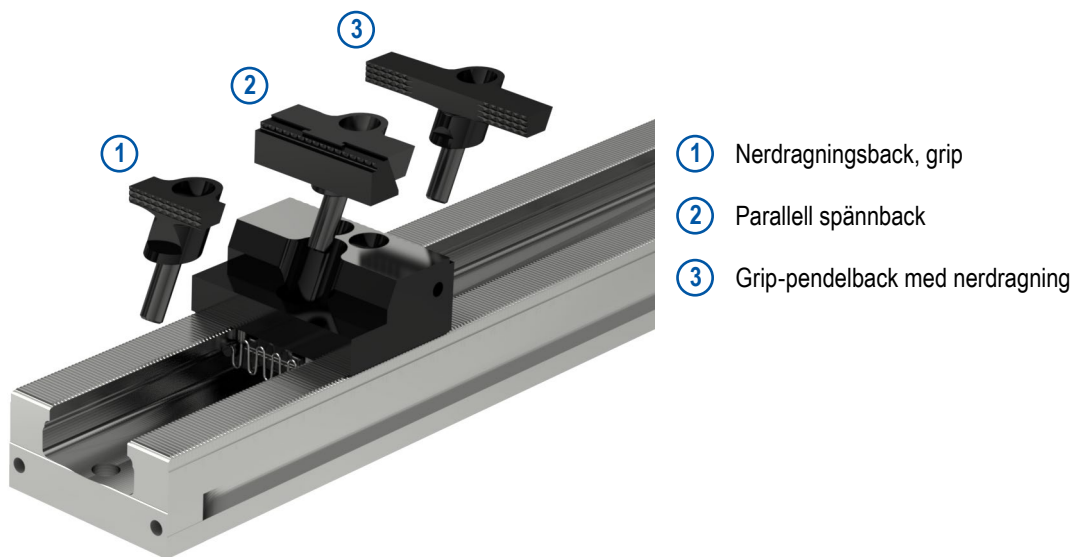

Skarvning av spännskenor

Via en skarvdel kan två eller flera Verso-spännskenor skarvas ihop eller förlängas.

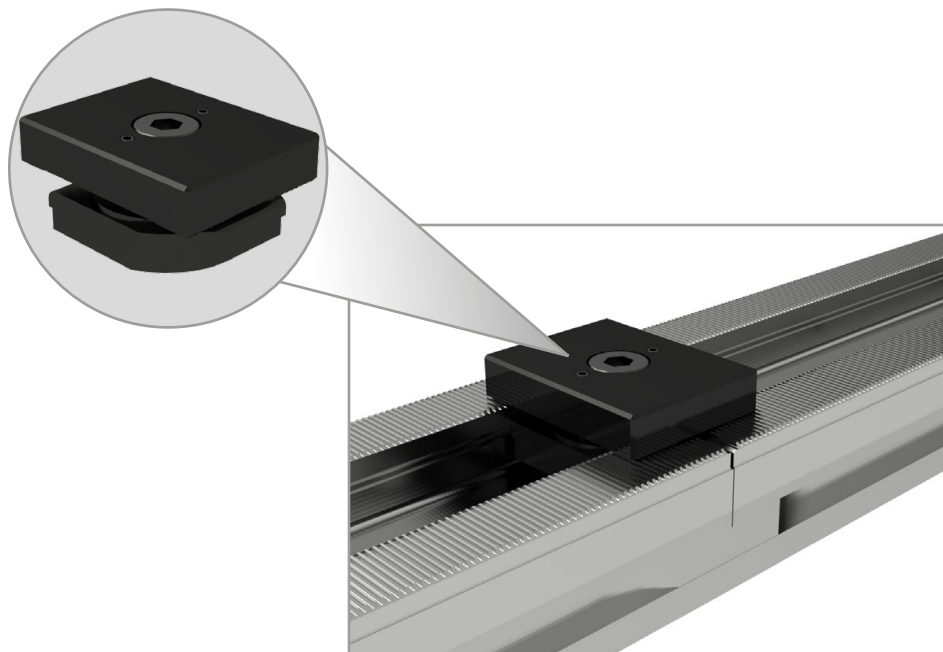

PolyClamp – Verso

- ▲ Kan användas för enkel- och multifastspänning
- ▲ Multifastspänning med kilspännelement
- ▲ Arbetsstycken kan spännas fast i maskin med 3, 4 eller 5 axlar
- ▲ Montering på MNG möjligt med adapterplatta

Leveransinnehåll:

Grundkropp utan backar

Verso

MMG

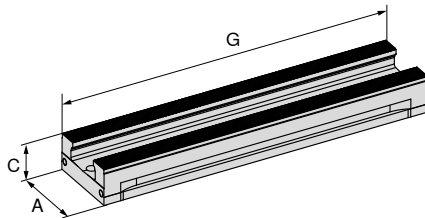

NEW

80 914 ...

EUR
Y4

A	C	G	MXC	WT	
mm	mm	mm	kN	kg	
90	45	260	0 - 50	5,0	804,00 09000
90	45	400	0 - 50	7,7	1.060,00 09100
90	45	500	0 - 50	9,6	1.280,00 09200
90	45	600	0 - 50	11,5	1.540,00 09300
90	45	650	0 - 50	12,5	1.640,00 09400

Verso – måttabell

Grundkropp

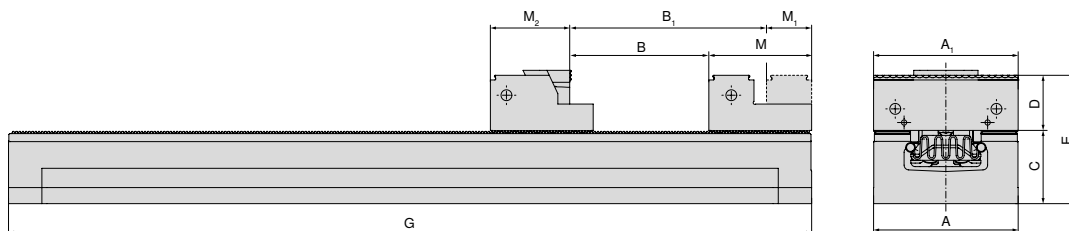

A	A ₁	B	B ₁	C	D	E	G	M	M ₁	M ₂
mm	mm	mm	mm	mm	mm	mm	mm	mm	mm	mm
90	40 / 65 / 90	145	181	45	35	80	260	64	28	53,5
90	40 / 65 / 90	285	321	45	35	80	400	64	28	53,5
90	40 / 65 / 90	385	421	45	35	80	500	64	28	53,5
90	40 / 65 / 90	485	521	45	35	80	600	64	28	53,5
90	40 / 65 / 90	535	571	45	35	80	650	64	28	53,5



Vid användning av grip-pendelback 90 mm och parallella spännbackar avviker måtten B, B₁ och M₂.

Skruvstycksguide

Mått på undersida

115

Översikt över spännvidder

116

Systemtillbehör

117–124

Allmänna tillbehör

164–183

Mått på Versos undersida

Stombredd 90 mm
och längd 260 mm

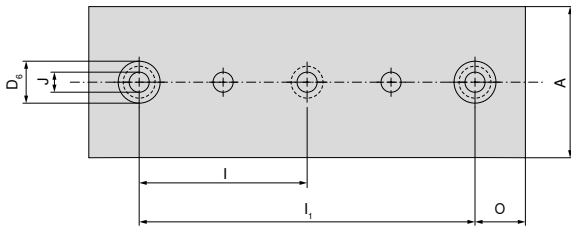

A	D ₆ H7	I ₁ ±0.015	I ₁ ±0.015	J F7	O ±0.015
mm	mm	mm	mm	mm	mm
90	25	100	200	12	30

Grundkroppsbredd 90 mm
och längd 600 mm

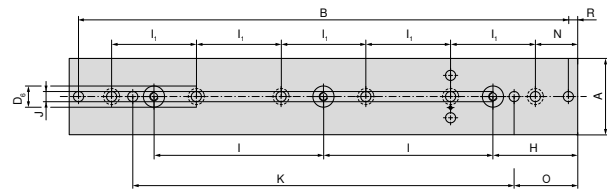

A	B	D ₆ H7	H ±0.015	I ±0.015	I ₁ ±0.015	J F7	K ±0.015	N	O ±0.015	R
mm	mm	mm	mm	mm	mm	mm	mm	mm	mm	mm
90	578	25	100	200	100	12	450	50	75	11

Stombredd 90 mm
och längd 400 mm

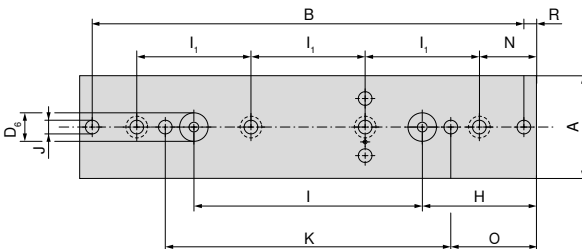

A	B	D ₆ H7	H ±0.015	I ±0.015	I ₁ ±0.015	J F7	K ±0.015	N	O ±0.015	R
mm	mm	mm	mm	mm	mm	mm	mm	mm	mm	mm
90	378	25	100	200	100	12	250	50	75	11

Stombredd 90 mm
och längd 650 mm

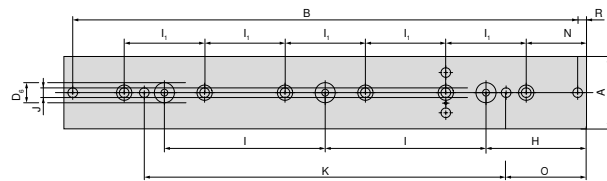

A	B	D ₆ H7	H ±0.015	I ±0.015	I ₁ ±0.015	J F7	K ±0.015	N	O ±0.015	R
mm	mm	mm	mm	mm	mm	mm	mm	mm	mm	mm
90	628	25	125	200	100	12	450	75	100	11

Stombredd 90 mm
och längd 500 mm

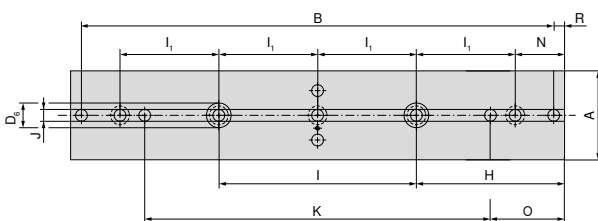

A	B	D ₆ H7	H ±0.015	I ±0.015	I ₁ ±0.015	J F7	K ±0.015	N	O ±0.015	R
mm	mm	mm	mm	mm	mm	mm	mm	mm	mm	mm
90	478	25	150	200	100	12	350	50	75	11

Översikt över spännvidderna hos Verso

Spännvidden visar maximal arbetsstyckestorlek beroende på antalet fastspänningsstället vid olika grundkroppslängder.

Inställningsbackar med grip-nerdragningsback 40 mm

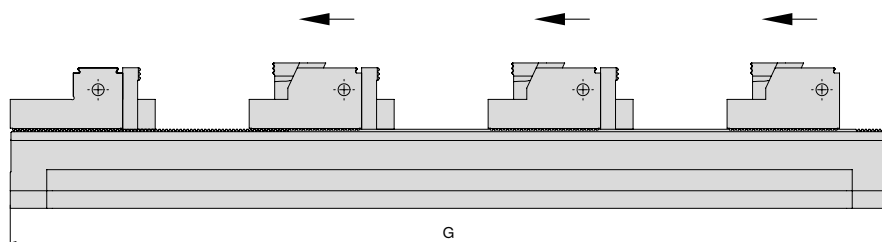

G mm	Antal arbetsstycken							Artikel-nr. Skruvstycke
	1	2	3	4	5	6	7	
260	134	36	–	–	–	–	–	80 914 09000
400	274	106	50	22	–	–	–	80 914 09100
500	374	156	82	45	24	–	–	80 914 09200
600	474	206	116	72	44	26	–	80 914 09300
650	524	230	135	84	54	34	20	80 914 09400

Inställningsback med parallella spännbackar

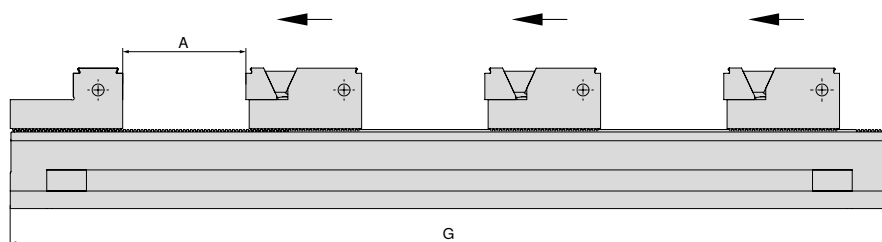

G mm	Antal arbetsstycken									Artikel-nr. Skruvstycke
	1 A	2 A	3 A	4 A	5 A	6 A	7 A	8 A	9 A	
260	175	59	–	–	–	–	–	–	–	80 914 09000
400	315	129	67	27	10	–	–	–	–	80 914 09100
500	415	179	100	61	30	15	–	–	–	80 914 09200
600	515	229	133	86	57	32	19	10	–	80 914 09300
650	565	254	150	98	67	46	26	16	8	80 914 09400

med kilspännelement

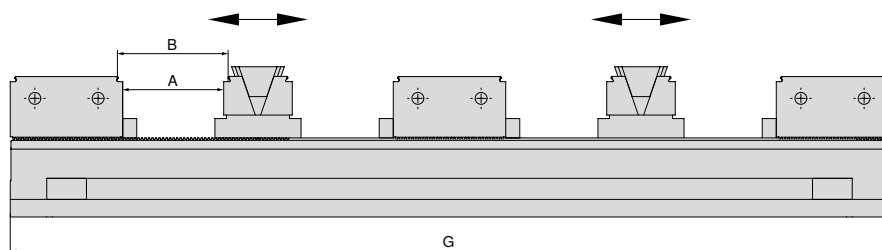

G mm	Antal arbetsstycken										Artikel-nr. Skruvstycke
	2		4				6				
	A	B	A	B	A	B	A	B	A	B	
260	45	50	–	–	–	–	–	–	–	–	80 914 09000
400	115	120	31	36	–	–	–	–	–	–	80 914 09100
500	165	170	56	61	19	24	–	–	–	–	80 914 09200
600	215	220	81	86	36	41	14	19	–	–	80 914 09300
650	240	245	93	98	44	49	20	25	–	–	80 914 09400

Översikt systembackar

Anslagsback, fast, grepp 2,9 mm

▲ Pris per styck

För skruvstycksbredd	A	A ₁	D	D ₁	D ₂	E	M	M ₁	M ₂
90	90		32	34,9			64		

EUR 342,00

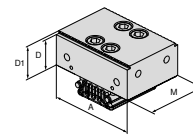

NEW

Y4

80 914 31800	NCG	H5G / -S / -Z	X5G-Z / -S	ESG 4	ESG 5	HDG 2	ZSG 4	ZSG mini	DSG 4	Verso	HSG
--------------	-----	---------------	------------	-------	-------	-------	-------	----------	-------	-------	-----

Vändbar back, fast, slät

▲ Pris per styck

För skruvstycksbredd	A	A ₁	D	D ₁	D ₂	E	M	M ₁	M ₂
90	90		34,9	17			64	35,9	28,1

EUR 364,00

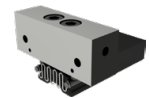
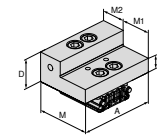

NEW

Y4

80 914 32000	NCG	H5G / -S / -Z	X5G-Z / -S	ESG 4	ESG 5	HDG 2	ZSG 4	ZSG mini	DSG 4	Verso	HSG
--------------	-----	---------------	------------	-------	-------	-------	-------	----------	-------	-------	-----

Anslagsback, fast, grepp 2,9 mm

▲ Pris per styck

För skruvstycksbredd	A	A ₁	D	D ₁	D ₂	E	M	M ₁	M ₂
90	65		34,9	32	17		64	28,1	35,9
90	65	40	34,9	32	17		64	28,1	35,9
90	90		34,9	32	17		64	28,1	35,9

EUR 352,00
340,00
364,00

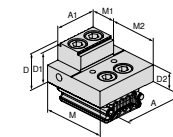

NEW

Y4

80 914 31100	NCG	H5G / -S / -Z	X5G-Z / -S	ESG 4	ESG 5	HDG 2	ZSG 4	ZSG mini	DSG 4	Verso	HSG
80 914 31000										●	
80 914 31200										●	

Ställbar vändback profilerad, grepp 2,9 mm

▲ Pris per styck

För skruvstycksbredd	A	A ₁	D	D ₁	D ₂	E	M	M ₁	M ₂
90	65		34,9	32	17		64	42	22
90	65	40	34,9	32	17		64	42	22
90	90		34,9	32	17		64	42	22

EUR 352,00
340,00
364,00

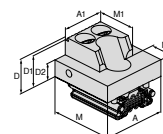

NEW

Y4

80 914 31400	NCG	H5G / -S / -Z	X5G-Z / -S	ESG 4	ESG 5	HDG 2	ZSG 4	ZSG mini	DSG 4	Verso	HSG
80 914 31300										●	
80 914 31500										●	

Vändbar inställningsback, slät

▲ Pris per styck

För skruvstycksbredd	A	A ₁	D	D ₁	D ₂	E	M	M ₁	M ₂
90	90		34,9	17			64	42	22

EUR 364,00

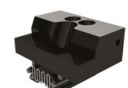
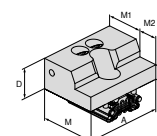

NEW

Y4

80 914 31600	NCG	H5G / -S / -Z	X5G-Z / -S	ESG 4	ESG 5	HDG 2	ZSG 4	ZSG mini	DSG 4	Verso	HSG
--------------	-----	---------------	------------	-------	-------	-------	-------	----------	-------	-------	-----

Översikt systembackar

Vändbar inställningsback, hög

▲ Pris per styck

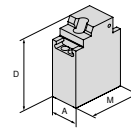

För skruvstycksbredd	A	A ₁	D	D ₁	D ₂	E	M	M ₁	M ₂
90	65		165				124		

EUR 1.220,00

NEW

Y4

NCG	H5G / -S / -Z	X5G-Z / -S	ESG 4	ESG 5	HDG 2	ZSG 4	ZSG mini	DSG 4	Verso	HSG
									●	

80 914 31700

Spårback back, slät, grepp 2,9 mm

▲ Pris per styck

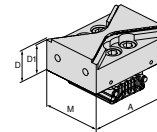

För skruvstycksbredd	A	A ₁	D	D ₁	D ₂	E	M	M ₁	M ₂
90	90		34,9	32			64		

EUR 364,00

NEW

Y4

NCG	H5G / -S / -Z	X5G-Z / -S	ESG 4	ESG 5	HDG 2	ZSG 4	ZSG mini	DSG 4	Verso	HSG
									●	

80 914 31900

Kilspännback

▲ Pris per styck

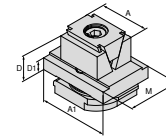

För skruvstycksbredd	A	A ₁	D	D ₁	D ₂	E	M	M ₁	M ₂
90	40	65	35	11			49		
90	40	65	39	11			49		

EUR 347,00
236,00

NEW

Y4

NCG	H5G / -S / -Z	X5G-Z / -S	ESG 4	ESG 5	HDG 2	ZSG 4	ZSG mini	DSG 4	Verso	HSG
									●	
									●	

80 914 32100

80 914 32400

Kilspännback, grepp

▲ Pris per styck

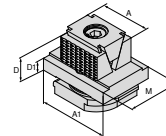

För skruvstycksbredd	A	A ₁	D	D ₁	D ₂	E	M	M ₁	M ₂
90	40	65	35	11			49		
90	40	65	39	11			49		

EUR 371,00
236,00

NEW

Y4

NCG	H5G / -S / -Z	X5G-Z / -S	ESG 4	ESG 5	HDG 2	ZSG 4	ZSG mini	DSG 4	Verso	HSG
									●	
									●	

80 914 32200

80 914 32500

Kilspännback, grepp, 3 mm

▲ Pris per styck

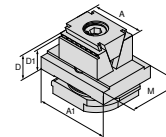

För skruvstycksbredd	A	A ₁	D	D ₁	D ₂	E	M	M ₁	M ₂
90	40	65	35	32			49		

EUR 371,00

NEW

Y4

NCG	H5G / -S / -Z	X5G-Z / -S	ESG 4	ESG 5	HDG 2	ZSG 4	ZSG mini	DSG 4	Verso	HSG
									●	

80 914 32300

Översikt systembackar

Greppback

▲ Pris per styck

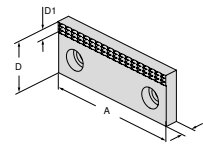

För skruvstycksbredd	A	A ₁	D	D ₁	D ₂	E	M	M ₁	M ₂
65	65		35	7			10		
65	40		35	7			10		
90	90		35	7			10		

EUR

NEW

Y4

NCG	H5G / -S / -Z	X5G-Z / -S	ESG 4	ESG 5	HDG 2	ZSG 4	ZSG mini	DSG 4	Verso	HSG
									●	
									●	
									●	

80 889 656

80 889 406

80 889 906

Mjuk back

▲ Material: 16MnCr5

▲ pris per styck

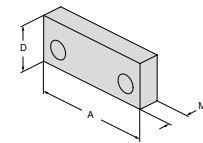

För skruvstycksbredd	A	A ₁	D	D ₁	D ₂	E	M	M ₁	M ₂
65	65		35				16		
65	40		35				16		
90	90		35				16		

EUR

NEW

Y4

NCG	H5G / -S / -Z	X5G-Z / -S	ESG 4	ESG 5	HDG 2	ZSG 4	ZSG mini	DSG 4	Verso	HSG
									●	
									●	
									●	

80 889 657

80 889 407

80 889 907

Basback

▲ Pris per styck

▲ För Alu-back Artikelnr. 80 914 34200

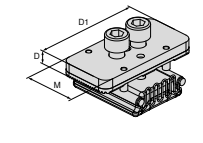

För skruvstycksbredd	A	A ₁	D	D ₁	D ₂	E	M	M ₁	M ₂
90			9,1	80			40		

EUR

NEW

Y4

NCG	H5G / -S / -Z	X5G-Z / -S	ESG 4	ESG 5	HDG 2	ZSG 4	ZSG mini	DSG 4	Verso	HSG
									●	

212,00

80 914 34100

Mjuka aluminiumbackar

▲ Pris per styck

▲ För grundback Artikel nr. 80 914 34100

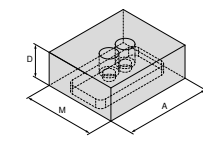

För skruvstycksbredd	A	A ₁	D	D ₁	D ₂	E	M	M ₁	M ₂
90	90		34,9				75		

EUR

NEW

Y4

NCG	H5G / -S / -Z	X5G-Z / -S	ESG 4	ESG 5	HDG 2	ZSG 4	ZSG mini	DSG 4	Verso	HSG
									●	

81,00

80 914 34200

Nerdragningsback, grip

▲ Pris per styck

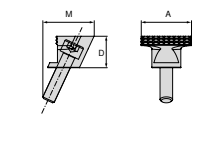

För skruvstycksbredd	A	A ₁	D	D ₁	D ₂	E	M	M ₁	M ₂
90	40		25				41		

EUR

NEW

Y4

NCG	H5G / -S / -Z	X5G-Z / -S	ESG 4	ESG 5	HDG 2	ZSG 4	ZSG mini	DSG 4	Verso	HSG
									●	

105,00

80 914 32600

Översikt systembackar

Nerdragningsback, grip – rund

▲ Pris per styck

För skruvstycksbredd	A	A ₁	D	D ₁	D ₂	E	M	M ₁	M ₂	EUR	Y4	NEW	NCG	H5G / -S / -Z	X5G-Z / -S	ESG 4	ESG 5	HDG 2	ZSG 4	ZSG mini	DSG 4	Verso	HSG		
90	40		25				41			118,00															
											80 914 32700														

Parallell spännback, grip – rund

▲ Pris per styck

För skruvstycksbredd	A	A ₁	D	D ₁	D ₂	E	M	M ₁	M ₂	EUR	Y4	NEW	NCG	H5G / -S / -Z	X5G-Z / -S	ESG 4	ESG 5	HDG 2	ZSG 4	ZSG mini	DSG 4	Verso	HSG		
90	40		25				41			219,00															
											80 914 32800														

Parallell spännback

▲ Pris per styck

För skruvstycksbredd	A	A ₁	D	D ₁	D ₂	E	M	M ₁	M ₂	EUR	Y4	NEW	NCG	H5G / -S / -Z	X5G-Z / -S	ESG 4	ESG 5	HDG 2	ZSG 4	ZSG mini	DSG 4	Verso	HSG	
90	40		25	22			41			175,00														
90	65		25	22			41			216,00														
90	90		25	22			41			259,00														
											80 914 32900													
											80 914 33000													
											80 914 33100													

Pendelback, grip

▲ Pris per styck

För skruvstycksbredd	A	A ₁	D	D ₁	D ₂	E	M	M ₁	M ₂	EUR	Y4	NEW	NCG	H5G / -S / -Z	X5G-Z / -S	ESG 4	ESG 5	HDG 2	ZSG 4	ZSG mini	DSG 4	Verso	HSG	
90	90		25				41			182,00														
											80 914 33200													

Spännkil

▲ Pris per styck

För skruvstycksbredd	A	A ₁	D	D ₁	D ₂	E	M	M ₁	M ₂	EUR	Y4	NEW	NCG	H5G / -S / -Z	X5G-Z / -S	ESG 4	ESG 5	HDG 2	ZSG 4	ZSG mini	DSG 4	Verso	HSG	
90	90		25				41			200,00														
											80 914 33300													

Översikt systembackar

Parallell spännback, slät

▲ Pris per styck

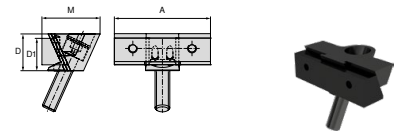

För skruvstycksbredd	A	A ₁	D	D ₁	D ₂	E	M	M ₁	M ₂	EUR	Y4	NEW	NCG	H5G / -S / -Z	X5G-Z / -S	ESG 4	ESG 5	HDG 2	ZSG 4	ZSG mini	DSG 4	Veriso	HSG	
90	40		25	22			41			167,00	80 914 33400													
90	65		25	22			41			271,00	80 914 33500													
90	90		25	22			41			286,00	80 914 33600													

Parallell spännback, grip

▲ Pris per styck

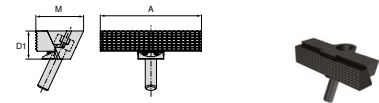

För skruvstycksbredd	A	A ₁	D	D ₁	D ₂	E	M	M ₁	M ₂	EUR	Y4	NEW	NCG	H5G / -S / -Z	X5G-Z / -S	ESG 4	ESG 5	HDG 2	ZSG 4	ZSG mini	DSG 4	Veriso	HSG	
90	90			25			42,5			259,00	80 914 33700													

Spännback, stål

▲ Material: 16MnCr5

▲ Pris per styck

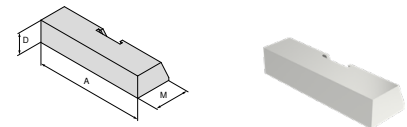

För skruvstycksbredd	A	A ₁	D	D ₁	D ₂	E	M	M ₁	M ₂	EUR	Y4	NEW	NCG	H5G / -S / -Z	X5G-Z / -S	ESG 4	ESG 5	HDG 2	ZSG 4	ZSG mini	DSG 4	Veriso	HSG	
90	90		18				30			83,20	80 914 33800													

Spännback, aluminium

▲ Pris per styck

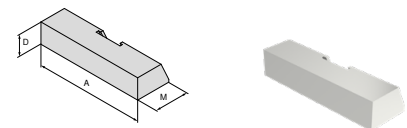

För skruvstycksbredd	A	A ₁	D	D ₁	D ₂	E	M	M ₁	M ₂	EUR	Y4	NEW	NCG	H5G / -S / -Z	X5G-Z / -S	ESG 4	ESG 5	HDG 2	ZSG 4	ZSG mini	DSG 4	Veriso	HSG	
90	90		18				30			83,20	80 914 33900													

Adapterback, fast

▲ För montering av 6-faldiga vändbackar

▲ Pris per styck

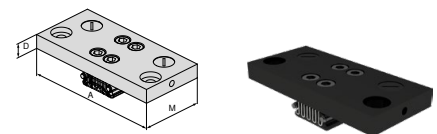

För skruvstycksbredd	A	A ₁	D	D ₁	D ₂	E	M	M ₁	M ₂	EUR	Y4	NEW	NCG	H5G / -S / -Z	X5G-Z / -S	ESG 4	ESG 5	HDG 2	ZSG 4	ZSG mini	DSG 4	Veriso	HSG	
90	160		17				74			453,00	80 914 34000													

Översikt systembackar

6-fack vändback

- ▲ 1 = Slät, belagd med volframkarbid
- ▲ 2 = Grepp med 3 mm steg
- ▲ 3 = Grepp med 8 mm steg
- ▲ 4 = Grepp med 18 mm steg
- ▲ 5 = Grepp rund med 8 mm steg
- ▲ 6 = Grepp rund
- ▲ $M_{max} = 60 \text{ Nm}$
- ▲ Inkl. monteringskruvar

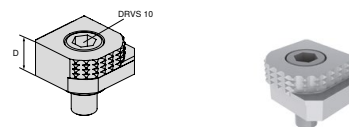

För skruvstycksbredd	A	A ₁	D	D ₁	D ₂	E	M	M ₁	M ₂	EUR	Y4	NCG	H5G /-S /-Z	X5G-Z /-S	ESG 4	ESG 5	HDG 2	ZSG 4	ZSG mini	DSG 4	Verso	HSG
			18							80,60	80 892 246	●	●	●	●			●		●	●	

6-faldigt vändbar back, carbide grepp

- ▲ 1 = Slät
- ▲ 2 = Carbide grepp
- ▲ 3 = Carbide grepp med 3 mm-steg
- ▲ 4 = Carbide grepp med 8 mm-steg
- ▲ 5 = Carbide grepp, rund med 8 mm-steg
- ▲ 6 = Carbide grepp, rund
- ▲ Fästskruvar medföljer

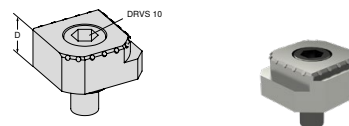

För skruvstycksbredd	A	A ₁	D	D ₁	D ₂	E	M	M ₁	M ₂	EUR	Y4	NCG	H5G /-S /-Z	X5G-Z /-S	ESG 4	ESG 5	HDG 2	ZSG 4	ZSG mini	DSG 4	Verso	HSG
			18							117,00	80 890 35300	●	●	●	●			●		●	●	

Översikt materialunderlägg

Arbetsstyckesunderlag

▲ Pris för 2 styck

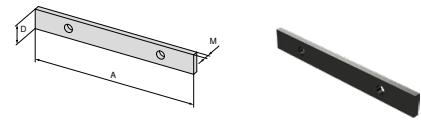

För skruvstycksbredd	A	A ₁	D	D ₁	D ₂	E	M	M ₁	M ₂
90	90		11				3		

EUR 52,90

NEW

Y4

NCG	H5G / -S / -Z	X5G-Z / -S	ESG 4	ESG 5	HDG 2	ZSG 4	ZSG mini	DSG 4	Verso	HSG
									●	

Materialunderlägg, med avsats

▲ Pris för 2 styck

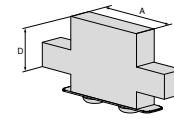

För skruvstycksbredd	A	A ₁	D	D ₁	D ₂	E	M	M ₁	M ₂
90	40		30						
90	40		25						

EUR 87,40
87,40

NEW

Y4

NCG	H5G / -S / -Z	X5G-Z / -S	ESG 4	ESG 5	HDG 2	ZSG 4	ZSG mini	DSG 4	Verso	HSG
									●	
									●	

Materialunderlägg, med avsats

▲ Pris för 2 styck

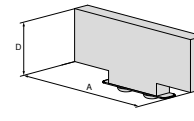

För skruvstycksbredd	A	A ₁	D	D ₁	D ₂	E	M	M ₁	M ₂
90	65		11						
90	65		17						
90	65		25						
90	65		30						

EUR 87,40
87,40
87,40
87,40

NEW

Y4

NCG	H5G / -S / -Z	X5G-Z / -S	ESG 4	ESG 5	HDG 2	ZSG 4	ZSG mini	DSG 4	Verso	HSG
									●	
									●	
									●	
									●	

Materialunderlägg, med avsats

▲ Pris för 2 styck

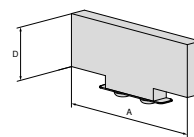

För skruvstycksbredd	A	A ₁	D	D ₁	D ₂	E	M	M ₁	M ₂
90	90		11						
90	90		17						
90	90		25						
90	90		30						

EUR 87,40
87,40
87,40
87,40

NEW

Y4

NCG	H5G / -S / -Z	X5G-Z / -S	ESG 4	ESG 5	HDG 2	ZSG 4	ZSG mini	DSG 4	Verso	HSG
									●	
									●	
									●	
									●	

Översikt systemtillbehör

Stöd justerbar med grundkroppen

- ▲ För vibrationsdämpning
- ▲ Inställbar i höjded 16 – 17 mm

Verso

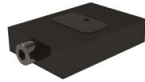
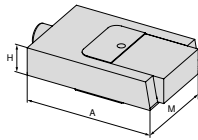

NEW

80 914 ...

EUR
Y4
243,00 50100

H mm	A mm	M mm
16	72	50

Fastspänningskrav set för T-spår för MNG

- Leveransinnehåll:
Monteringskravar med T-spårsmuttrar

Verso



NEW

80 914 ...

EUR
Y4
42,20 50500
49,70 50600
60,50 50700

För spårbredd mm	G
20	M12
22	M12
24	M12

Stöd

- ▲ För vibrationsdämpning: Artikel-nr. 80 914 50100

Verso

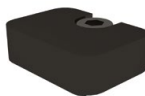
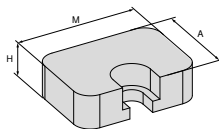

NEW

80 914 ...

EUR
Y4
62,70 50200
62,70 50300

H mm	A mm	M mm
8	20	28
13	20	28

Linjerings tapp

Verso



NEW

80 914 ...

EUR
Y4
107,00 81400
107,00 81600
107,00 81800

D ₁ mm	D ₂ mm
12	14
12	16
12	18

Kopplingsstycke

- ▲ För förbindning av 2 grundkroppar

Verso

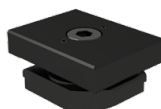
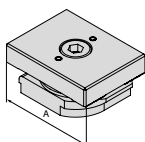

NEW

80 914 ...

EUR
Y4
183,00 50400

A mm
90

Skyddsplåt

Verso

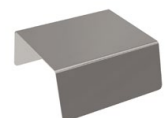
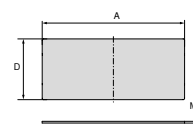

NEW

80 914 ...

EUR
Y4
15,80 51000
6,80 50800
10,10 50900

A mm	D mm	M mm
50	84	0,5
50	86	0,5
200	86	0,5



Efterlängtat – nu också för runda arbetsstycken

Bearbetning av runda komponenter har med tiden blivit vardagssysla. Med den stationära trebackschucken SBF 3 har vi nu en lösning i portföljen – och den är helt kompatibel med våra egna nollpunktssystem MNG och PNG för snabb, okomplicerad fastspänning.

Dina fördelar:

- ▲ Lämplig för 3/5-axelbearbetning av runda komponenter
- ▲ Kompatibel med PNG- och MNG-nollpunktssystemen för fastspänning
- ▲ Backsnabbväxlingssystem med individuell upplåsning av backarna
- ▲ Spindel med sexkantig anslutning



SBF 3 Ø 200 mm



SBF 3 Ø 315 mm

Teknisk information – Tvärsnitt

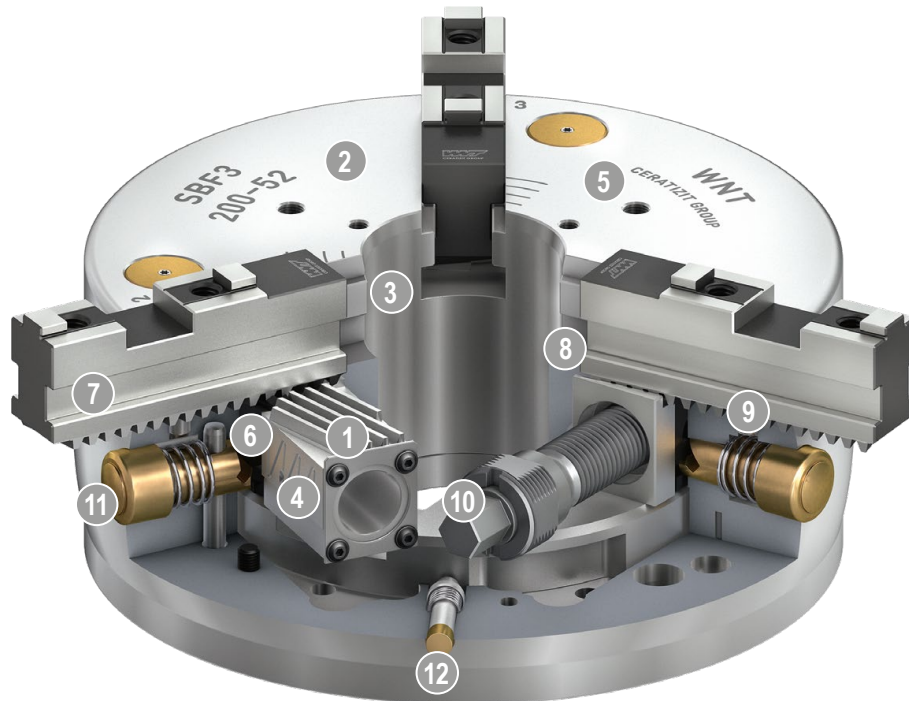

- | | |
|---|--|
| <p>1 Kilstängsdrift
ger utmärkta bearbetningsresultat</p> | <p>7 Grundbackar med vinklade tänder (SFG)</p> |
| <p>2 Härdad och extremt styv stomme
och därmed längre livstid vid högsta precision –
även med högsta inspänningskraft</p> | <p>8 Låsmekanism
ser till att grundbackens tänder
griper in säkert i kilstängens tänder</p> |
| <p>3 Stort genomgångshål
för bearbetning av alla vanliga stångmaterialdiametrar
(tillval: utvidgning av genomgångshålet)</p> | <p>9 Låsstift
för förpositionering av grundbacken</p> |
| <p>4 Optimerat smörjsystem
för hög effektivitet</p> | <p>10 Manövrering via sexkantig anslutning
och därmed enklare användning</p> |
| <p>5 Fästgänga
för arbetsstyckesanslag resp. fäststjärnor</p> | <p>11 Tryckknapp för backbyte
för kortaste inställningstid</p> |
| <p>6 Backsnabbväxlingssystem
med individuell upplåsning av backarna,
och därmed kortaste omställningstid</p> | <p>12 Indikeringsstift
för visuell slagövervakning av den manuella chucken</p> |

Trebackschuck SBF 3 (Ø 200 mm) med konsol

- ▲ Lämplig för 3-/5-axlig bearbetning av runda komponenter
- ▲ Kompatibel med PNG- och MNG-nollpunktssystem (nollpunktsspännskruvar måste beställas separat)
- ▲ Backsnabbväxlingssystem med individuell upplåsning av backarna
- ▲ Spindel med sexkantig anslutning

Leveransinnehåll:

Trebackschuck SBF 3 (Ø 200 mm) inkl. konsol (PNG- och MNG-kompatibel)

1 sats grundbackar GBA

1 sats stegbackar SB-H

6 fästskruvar och spännyckel

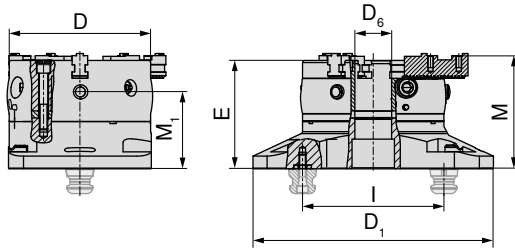

D	D ₁	D ₆	E	I	M	M ₁	MXC	TQX	DRVS	Nav/back	Tanddelning	WT
mm	mm	mm	mm	mm	mm	mm	kN	Nm	mm	mm	mm	kg
200	340	52	153,3	200	160,1	108,8	100	120	12	7	4,8	49,5

80 913 ...

EUR
Y4

3.964,00 20000

Trebackschuck SBF 3 (Ø 315 mm) med konsol

- ▲ Lämplig för 3-/5-axlig bearbetning av runda komponenter
- ▲ Kompatibel med PNG- och MNG-nollpunktssystem (nollpunktsspännskruvar måste beställas separat)
- ▲ Backsnabbväxlingssystem med individuell upplåsning av backarna
- ▲ Spindel med sexkantig anslutning

Leveransinnehåll:

Trebackschuck SBF 3 (Ø 315 mm) inkl. konsol (PNG- och MNG-kompatibel)

1 sats grundbackar GBA

1 sats stegbackar SB-H

6 fästskruvar och spännyckel

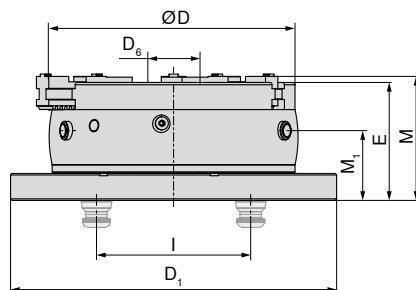

D	D ₁	D ₆	E	I	M	M ₁	MXC	TQX	DRVS	Nav/back	Tanddelning	WT
mm	mm	mm	mm	mm	mm	mm	kN	Nm	mm	mm	mm	kg
315	423	92	153	200	160,86	90,5	180	220	16	9,9	7	95

80 913 ...

EUR
Y4

6.537,00 31500



Chucken är uteslutande utformad för stationär användning – använd inte med rotation!

Översikt systembackar

Grundbackar (GBA) – sats

- ▲ Grundbackar med vinklade tänder
- ▲ Priser är per sats med 3 stycken

Leveransinnehåll:

3 grundbackar med vinklade tänder
inklusive cylindriska skruvar

SBF
3

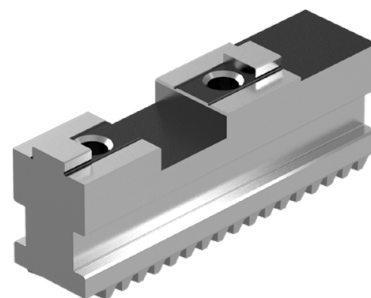
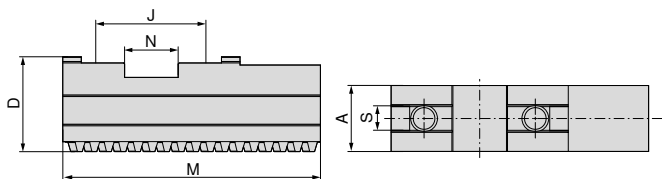

För	A	D	J	M	N	S	G	WT
	mm	mm	mm	mm	mm	mm		kg
SBF-3.200	22	32	40	90	20	10	M8x1	1,2
SBF-3.315	32	43	54	125	26	12	M12x1,5	3,1

80 913 ...

EUR
Y4

242,00 50300
400,00 60300

Mjuka toppbackar (AB-W) – sats

- ▲ Priser är per sats med 3 stycken
- ▲ Material: 16MnCr5

Leveransinnehåll:

3 mjuka toppbackar

SBF
3

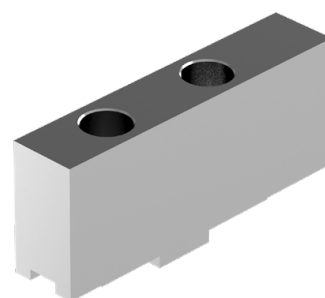
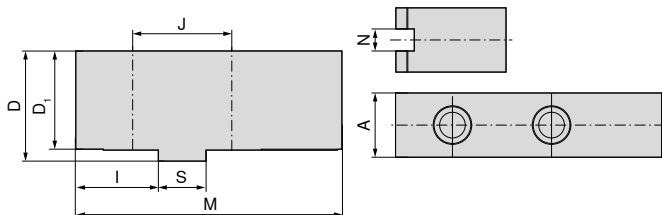

För	A	D	D ₁	I	J	M	N	S	Hål för	WT
	mm	mm	mm	mm	mm	mm	mm	mm		kg
SBF-3.200	22	47	43	35	40	105	10	20	M8	2,0
SBF-3.315	35	60	54	45	54	145	12	26	M12	5,6

80 913 ...

EUR
Y4

47,30 50400
98,20 60400

Översikt systembackar

Hårda stegtoppbackar (AB-H) – sats

▲ Priser är per sats med 3 stycken

Leveransinnehåll:

3 hårda stegtoppbackar

**SBF
3**

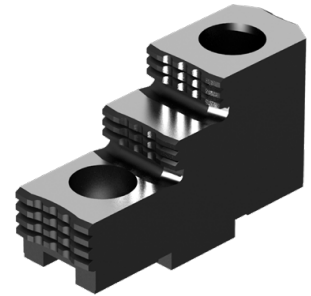
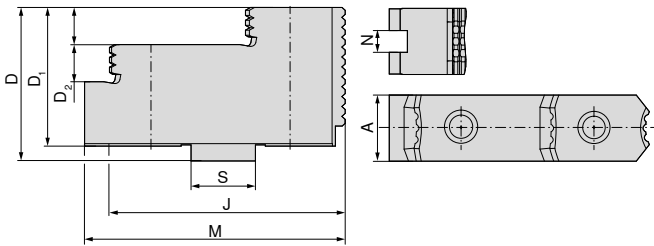

80 913 ...

För	A mm	D mm	D ₁ mm	D ₂ mm	J mm	M mm	N mm	S mm	Hål för	WT kg	EUR Y4
SBF-3.200	22	42	38	10	40	71,7	10	20	M8	2,4	207,00 50200
SBF-3.315	36	62	56	15	54	105	12	26	M12	3,3	303,00 60200

Måttabell – hårda stegtoppbackar (AB-H)

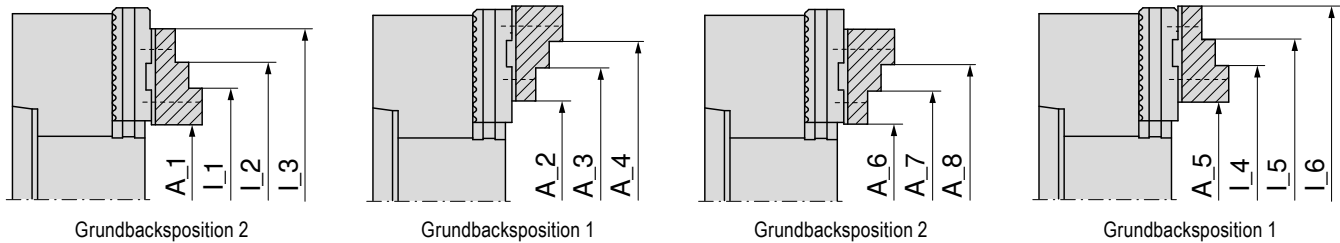

Trebackschuck	Systemback	Utvändig fastspänning							
		A_1	A_2	A_3	A_4	A_5	A_6	A_7	A_8
SBF-3.200	80 913 50200 SBF-3.AB-H.200.71.7.22.10	7-76	57-125	108-177	135-204	55-125	14-77	66-129	93-156
SBF-3.315	80 913 60200 SBF-3.AB-H.315.105.36.15	14-125	93-224	202-333	-	87-219	44-130	153-239	-

Trebackschuck	Systemback	Invändig fastspänning					
		L_1	L_2	L_3	L_4	L_5	L_6
SBF-3.200	80 913 50200 SBF-3.AB-H.200.71.7.22.10	72-141	99-168	151-220	120-189	147-216	199-268
SBF-3.315	80 913 60200 SBF-3.AB-H.315.105.36.15	93-204	202-313	-	167-298	276-407	-

Översikt systembackar

Hårda stegblocksbackar (SB-H) – sats

- ▲ Stegblocksbackar med vinklade tänder
- ▲ Priser är per sats med 3 stycken

Leveransinnehåll:

3 hårda stegblocksbackar

**SBF
3**

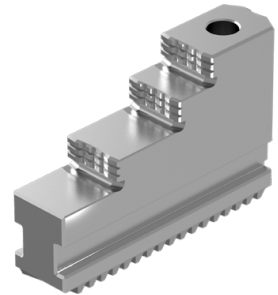
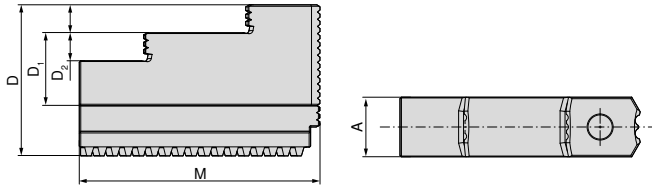

För	A mm	D mm	D ₁ mm	D ₂ mm	M mm	WT kg
SBF-3.200	22	60	35	10	94	1,9
SBF-3.315	32	81	46	15	129	5,5

80 913 ...

EUR
Y4
420,00 50100
661,00 60100

Måttabell – hårda stegblocksbackar (SB-H)

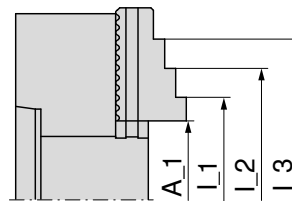

Hårda stegblocksbackar
Stål 16MnCr5, sätthärdat

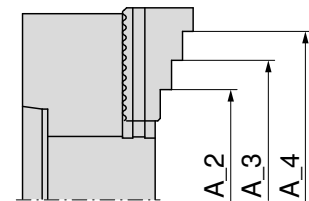

Hårda stegblocksbackar
Stål 16MnCr5, sätthärdat

Trebackschuck	Systemback	Utvändig fastspänning				Invändig fastspänning		
		A_1	A_2	A_3	A_4	L_1	L_2	L_3
SBF-3.200	80 913 50100 SBF-3.SB-H.200.94.22.10	6–74	59–128	111–180	138–207	70–138	97–165	149–217
SBF-3.315	80 913 60100 SBF-3.SB-H.315.129.32.15	12–124	89–210	189–420	–	91–203	199–311	–

Maskin-handskruvstycke

- ▲ Hanterbart universalskruvstycke med stort spännområde
- ▲ Stegbackar samt våg- och lodrätt prisma 120°
- ▲ Materialstopp som tillval kan användas på båda sidor

HSG

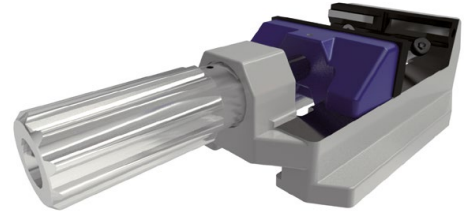
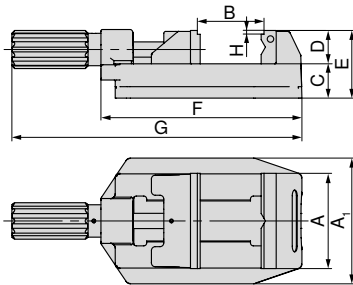

A	A ₁	B	C	D	E	F	G	H	WT
mm	mm	mm	mm	mm	mm	mm	mm	mm	kg
80	112	0 - 81	36	35	71	194	286,5	4	4,5
100	132	0 - 100	36	35	71	211	304,5	4	5,6
125	156	0 - 131	40	40	84	274	386	4	11,2

80 893 ...

EUR
Y4286,00 080
303,00 100
506,00 125

Maskin-handskruvstycke med spännhjälp

- ▲ Säker och snabb fastspänning med spännhjälp
- ▲ Hanterbart universalskruvstycke med stort spännområde
- ▲ Stegbackar samt våg- och lodrätt prisma 120°
- ▲ Materialstopp som tillval kan användas på båda sidor
- ▲ N = slaglängd vid spänning med hävarm

HSG

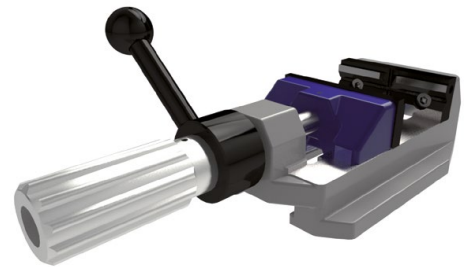
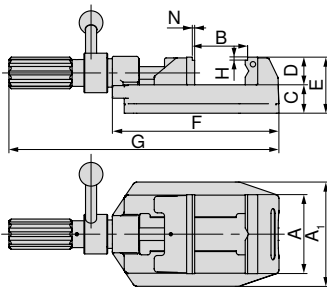

A	A ₁	B	C	D	E	F	G	H	N	WT
mm	mm	mm	mm	mm	mm	mm	mm	mm	mm	kg
100	132	0 - 100	36	35	71	211	342	4	1,5	6,1
125	156	0 - 133	44	40	84	274	405	4	1,5	11,7

80 893 ...

EUR
Y4491,00 101
702,00 126

Skruvstycsguide

Systemtillbehör

132+133

Allmänna tillbehör

164-183

Översikt toppbackar

Stegback, slät

▲ Pris per styck

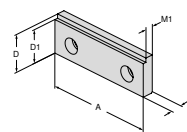

För skruvstycksbredd	A	A ₁	D	D ₁	D ₂	E	M	M ₁	M ₂	EUR	Y4	NCG	H5G / -S / -Z	X5G-Z / -S	ESG 4	ESG 5	HDG 2	ZSG 4	ZSG mini	DSG 4	Verso	HSG		
80			35	31			10,2	7,2		49,00	80 893 082												●	
100			35	31			10,2	7,2		45,00	80 893 102													●
125			40	36			11,8	8,8		58,00	80 893 127													●

Stegback, 17 mm

▲ Pris per styck

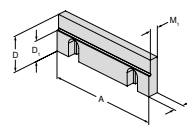

För skruvstycksbredd	A	A ₁	D	D ₁	D ₂	E	M	M ₁	M ₂	EUR	Y4	NCG	H5G / -S / -Z	X5G-Z / -S	ESG 4	ESG 5	HDG 2	ZSG 4	ZSG mini	DSG 4	Verso	HSG		
125			40	23			11,5	9,5		123,00	80 892 244													●

Spårback back

▲ Spårback back med våg- och lodräta spår

▲ Pris per styck

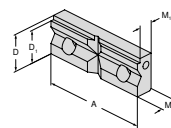

För spänn diameter	A	A ₁	D	D ₁	D ₂	E	M	M ₁	M ₂	EUR	Y4	NCG	H5G / -S / -Z	X5G-Z / -S	ESG 4	ESG 5	HDG 2	ZSG 4	ZSG mini	DSG 4	Verso	HSG			
9 - 31	80		35	31			15,8	12,8		58,00	80 893 083													●	
9 - 31	100		35	31			15,8	12,8		74,00	80 893 103														●
11 - 41	125		40	36			17,8	14,8		129,00	80 893 128														●

→ Sida 164-173
Här hittar du andra matchande backar.

Översikt systemtillbehör

Materialstopp

- ▲ Monteras på huvudgaveln, höger, vänster eller båda sidor enligt behov. Längden ställs in snabbt och säkert med en låsskruv.

HSG



För bredd
mm
80/100/125

80 893 ...

EUR
Y4
46,00 265

Styrskena

- ▲ Förhindrar rotation
- ▲ Förhindrar oönskade rörelser som lyftning, meddragning etc.

HSG

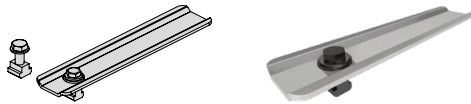

För bredd
mm
80/100/125

80 893 ...

EUR
Y4
50,00 260

Fastspänningsset

- ▲ Med hjälp av ett rörligt stöd med excentrisk, svängbar lagring kan olika fastspänningspositioner uppnås på maskinbord med olika T-spårskonfigurationer. En annan fastspänningsmöjlighet är, i likhet med **80 893 260**, med hjälp av den invändiga skenan i skruvstyckets grundkropp.
- ▲ Pris per styck

Leveransinnehåll:

2 positioneringsjärn inkl. fastspänningstillbehör.

HSG



För bredd
mm
80/100/125

För spårbredd
mm
12/14

80 893 ...

EUR
Y4
132,00 250

Översikt MNG och PNG Nollpunktssystem

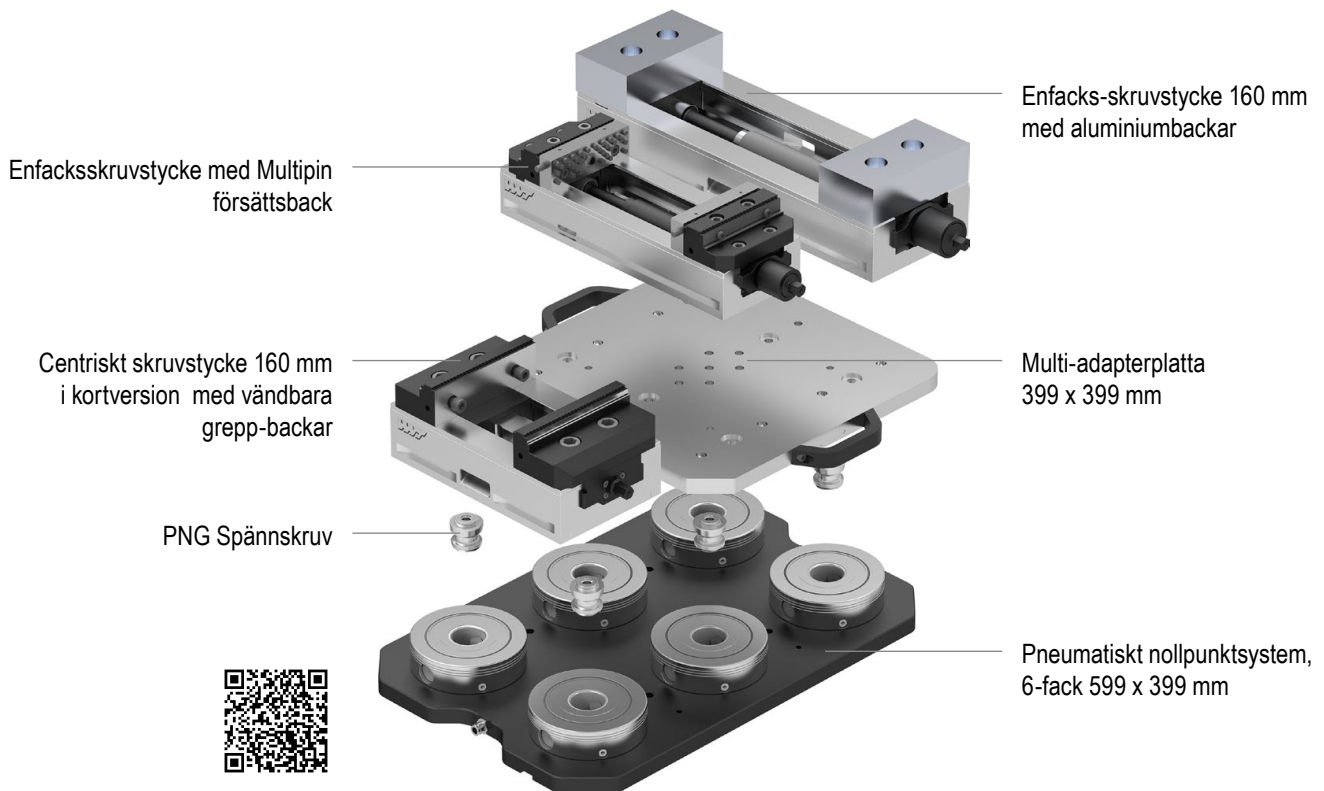

MNG – Grundplatta, rund

- ▲ MNG – Mekaniskt nollpunktssystem
- ▲ Härdad och slipad
- ▲ Repeterbarhet $\leq 0,01$ mm
- ▲ Åtdragningskraft 20 kN
- ▲ Åtdragningsmoment 30 Nm

MNG

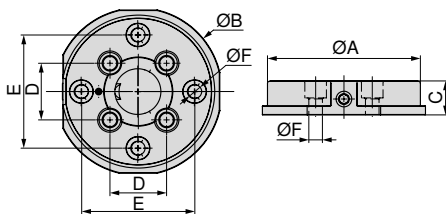

A	B	C _{+0,005}	D	E	F _{H7}	WT
mm	mm	mm	mm	mm	mm	kg
135	148	30	50	100	12	3,5

80 899 ...

EUR
Y4
571,00

125

Skruvstycguide

Systemtillbehör

144+145 Allmänna tillbehör

164-183

MNG – Grundplatta kantig

- ▲ MNG – Mekaniskt nollpunktssystem
- ▲ Åtdragningskraft 20 kN på varje spännbult
- ▲ Rostskyddad och vakuumhårdad
- ▲ Repeter noggrannhet $\leq 0,01$ mm
- ▲ Åtdragningsmoment 30 kN

MNG

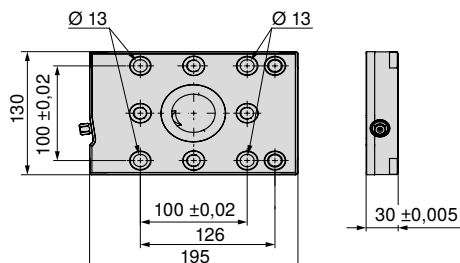

80 899 ...

EUR
Y4

702,00 65000

Storlek	WT
195x130 mm	5,2

MNG – Grundplatta kantig 2 fack

- ▲ MNG – Mekaniskt nollpunktssystem
- ▲ Åtdragningskraft 20 kN på varje spännbult
- ▲ Rostskyddad och vakuumhårdad
- ▲ Repeter noggrannhet $\leq 0,01$ mm
- ▲ Åtdragningsmoment 30 kN

MNG

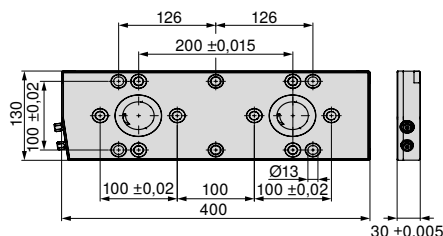

80 899 ...

EUR
Y4

1.650,00 65100

Storlek	WT
400x130 mm	11

Skruvstycksguide

Systemtillbehör	144+145	Allmänna tillbehör	164–183
MNG-spännmöjligheter	146–148		

MNG – Grundplatta kantig 3 fack

- ▲ MNG – Mekaniskt nollpunktssystem
- ▲ Åtdragningskraft 20 kN på varje spännbult
- ▲ Rostskyddad och vakuumhårdad
- ▲ Repeter noggrannhet $\leq 0,01$ mm
- ▲ Åtdragningsmoment 30 kN

MNG

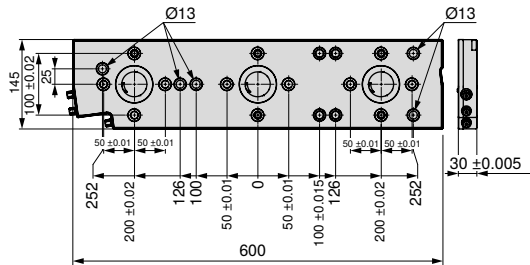

80 899 ...

EUR
Y4

2.340,00 65200

Storlek	WT
600x145 mm	18 kg

MNG – Grundplatta 3 facks, 270 x 190 mm

- ▲ MNG – Mekaniskt nollpunktssystem
- ▲ Åtdragningskraft 20 kN på varje spännbult
- ▲ 4 x fastspänningshål för M12, för T-spårsavstånd 50 mm
- ▲ 8 x Rasterhål Ø12 F7/M12
- ▲ 4 x Passningshål Ø18 H7 för positionering

MNG

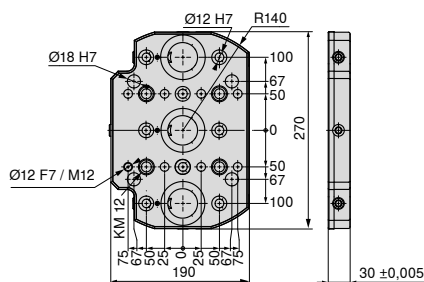

80 899 ...

EUR
Y4

2.110,00 230

Storlek	WT
270x190 mm	9 kg

Skruvstycksguide

Systemtillbehör	144+145	Allmänna tillbehör	164–183
MNG-spännmöjligheter	146–148		

MNG – Grundplatta 4-facks, 330 x 400 mm

- ▲ MNG – Mekaniskt nollpunktsystem
- ▲ Rostfritt och vakuumhärdat
- ▲ Åtdragningskraft 20 kN på varje spännbult
- ▲ 15 x fastspänningshål för M12, för T-spårsavstånd 50, 63, 100, 125 mm
- ▲ 13 x Passningshål Ø12 F7/M12
- ▲ 2 x Passningshål Ø18 G7 för positionering
- ▲ 1 x Passningshål Ø12 F7 för positionering

MNG

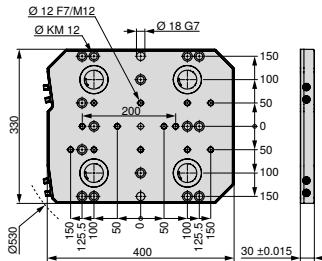

80 899 ...

EUR
Y43.290,00 63000¹⁾

Storlek	WT
330x400 mm	28 kg

1) Ej lagervara

MNG – Grundplatta 6-facks, 400 x 400 mm

- ▲ MNG – Mekaniskt nollpunktsystem
- ▲ Rostfritt och vakuumhärdat
- ▲ Åtdragningskraft 20 kN på varje spännbult
- ▲ 14 x monteringshål för M16, för T-spårsavstånd 63, 80, 100, 125 mm
- ▲ 2 x fastspänningshål för M12
- ▲ 17 x Passningshål Ø12 F7/M12
- ▲ 2 x Passningshål Ø18 G7 för positionering
- ▲ 1 x Passningshål Ø12 F7 för positionering

MNG

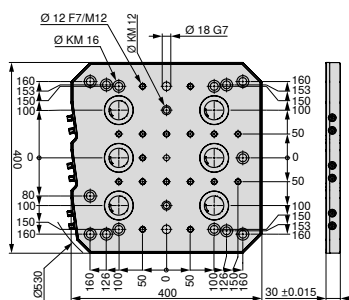

80 899 ...

EUR
Y44.510,00 63100¹⁾

Storlek	WT
400x400 mm	33 kg

1) Ej lagervara

Skruvstycksguide

Systemtillbehör

144+145 Allmänna tillbehör

164–183

MNG – Grundplatta 6-facks, 400 x 530 mm

- ▲ MNG – Mekaniskt nollpunktsystem
- ▲ Rostfritt och vakuumhärdat
- ▲ Åtdragningskraft 20 kN på varje spännbult
- ▲ 24 x monteringshål för M16, för T-spårvstånd 63, 100, 125 mm
- ▲ 21 x Passningshål Ø12 F7/M12
- ▲ 2 x Passningshål Ø18 G7 för positionering
- ▲ 1 x Passningshål Ø12 F7 för positionering

MNG

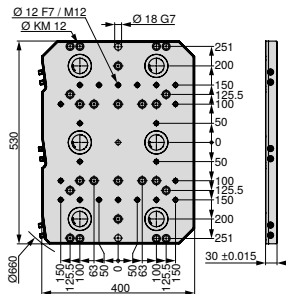

80 899 ...

EUR
Y44.880,00 63200¹⁾

Storlek	WT
400x530 mm	45 kg

1) Ej lagervara

MNG – Grundplatta 10-facks, 496,5 x 532 mm

- ▲ MNG – Mekaniskt nollpunktsystem
- ▲ Rostfritt och vakuumhärdat
- ▲ Åtdragningskraft 20 kN på varje spännbult
- ▲ 27 x monteringshål M12 för T-spårvstånd 50, 63, 100, 125 mm och kryssmönster 45°
- ▲ 20 x Passningshål Ø12 F7/M12
- ▲ 2 x Passningshål Ø18 G7 för positionering
- ▲ 1 x Passningshål Ø12 F7 för positionering

MNG

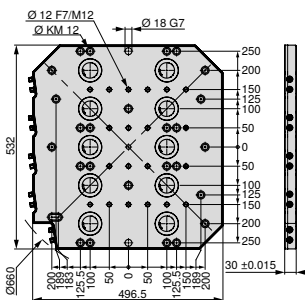

80 899 ...

EUR
Y46.930,00 63300¹⁾

Storlek	WT
497x532 mm	54 kg

1) Ej lagervara

Skruvstycksguide

Systemtillbehör

144+145 Allmänna tillbehör

164–183

MNG – Centrerings tapp

▲ MNG – Mekaniskt nollpunktsystem

MNG



80 899 ...

D ₁ h ₆ mm	D ₂ h ₆ mm	EUR Y4	
12	30	74,00	61700
12	32	73,50	61800
12	50	39,00	61900

MNG – Linjerings tapp

▲ MNG – Mekaniskt nollpunktsystem

MNG



80 899 ...

D ₁ h ₆ mm	D ₂ h ₆ mm	EUR Y4	
18	14	46,50	607
18	18	46,50	608
18	20	61,50	609
18	22	61,50	610

MNG –
Fastspänningsskruv set för T-spår

▲ MNG – Mekaniskt nollpunktsystem

Leveransinnehåll:

Monteringskruvar med T-spårsmuttrar

MNG



80 899 ...

För spårbredd mm	G	EUR Y4	
12	M8	31,10	63800
12	M10	11,50	63400
14	M8	31,10	63900
14	M12	13,80	63500 ¹⁾
16	M8	31,10	64000
16	M12	13,80	63600 ¹⁾
18	M8	31,10	64100
18	M12	13,80	63700 ¹⁾

1) Med sänkskruvar

MNG – Konsol med MNG nollpunktsmodul

- ▲ MNG – Mekaniskt nollpunktsystem
- ▲ Universellt användbar på alla maskinbord
- ▲ Åtdragningskraft 20 kN

Leveransinnehåll:

Konsoll inklusive MNG spännmodul rund

MNG

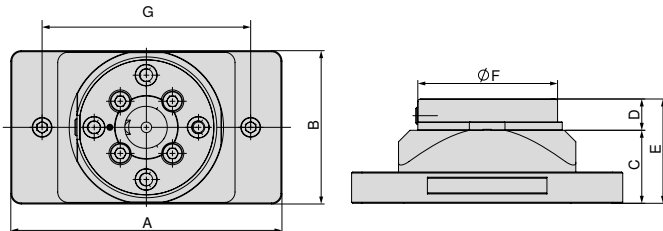

A	B	C	D	E	F	G	WT
mm	mm	mm	mm	mm	mm	mm	kg
260	147	70	30	100	135	200	8,9

80 899 ...

EUR
Y4

1.080,00 425

MNG – Konsol

- ▲ MNG – Mekaniskt nollpunktsystem
- ▲ Universellt användbar på alla maskinbord
- ▲ Material: hårdanodiserad aluminium

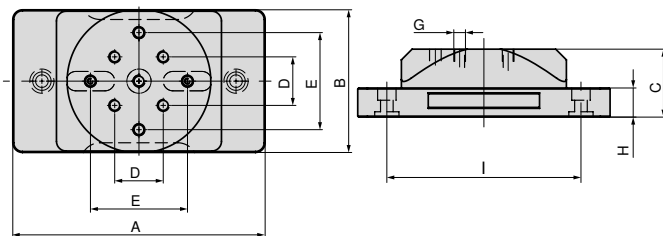

A	B	C	D	E _{±0,02}	G	H	I	WT
mm	mm	mm	mm	mm	M12	mm	mm	kg
260	147	70	50	100	M12	30	200	5,5

80 899 ...

EUR
Y4

519,00 420

Skruvstycksguide

Systemtillbehör

144+145 Allmänna tillbehör

164–183

MNG – Dubbelkonsol med nollpunktsmodul

- ▲ MNG – Mekaniskt nollpunktsystem
- ▲ Universellt användbar på alla maskinbord
- ▲ Material: Hårdanodiserad Aluminium

Leveransinnehåll:

Konsoll inklusive MNG spännmodul rund

MNG

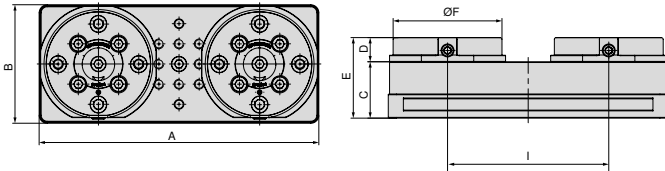

A	B	C	D	E	F	I	WT
mm	mm	mm	mm	mm	mm	mm	kg
347	147	70	30	100	135	200	16,5

80 899 ...

EUR
Y4

1.950,00 435

MNG – Dubbelkonsol

- ▲ MNG – Mekaniskt nollpunktsystem
- ▲ Universellt användbar på alla maskinbord
- ▲ Material: Hårdanodiserad Aluminium

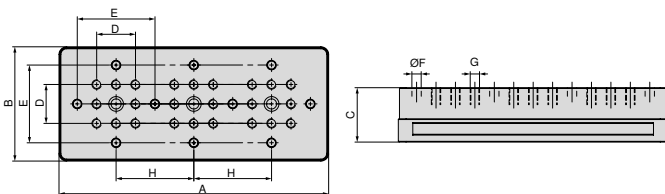

A	B	C	D	E ±0,02	F F7	G	H	WT
mm	mm	mm	mm	mm	mm	M12	mm	kg
347	147	70	50	100	12	M12	100	9,3

80 899 ...

EUR
Y4

709,00 430

Skruvstycksguide

Systemtillbehör

144+145

Allmänna tillbehör

164–183

MNG – Konsol med MNG nollpunktsmodul

▲ MNG – Mekaniskt nollpunktsystem

MNG

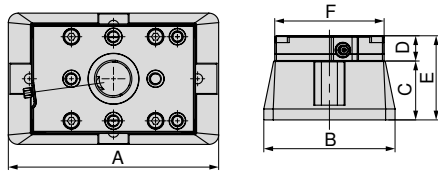

A	B	C	D	E	F
mm	mm	mm	mm	mm	mm
250	156	70	30	100	130

80 878 ...

EUR
Y4
1.300,00 54000

Konsol

▲ MNG – Mekaniskt nollpunktsystem

ZSG
4

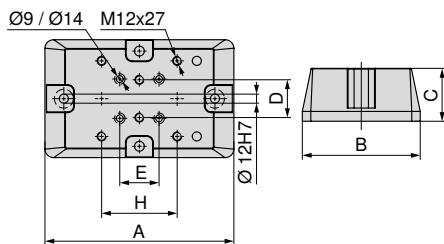

A	B	C	D	E	H	För
mm	mm	mm	mm	mm	mm	
250	156	70	50	52	100	ZSG 4 - 80 L = 130 mm + 190 mm / ZSG 4 - 125 L = 160 mm
320	197	100	50	50	100	ZSG 4 - 160 L = 280 mm
340	162	100	50	50	100	ZSG 4 - 125 L = 235 mm / 300 mm

80 878 ...

EUR
Y4
573,00 54100
903,00 54400
900,00 54300

MNG – Monteringsset för konsol

▲ MNG – Mekaniskt nollpunktsystem



För
ZSG-4.125/160.L235-L280
ZSG-4.80.L130-L190

80 878 ...

EUR
Y4
11,30 54500
11,30 54200

Skruvstycksguide

Systemtillbehör

144+145 Allmänna tillbehör

164-183

MNG – Aluminium formspännhylsa

▲ MNG – Mekaniskt nollpunktsystem

▲ För inarbetning av former för bearbetning av andra sidan

Leveransinnehåll:

Spännhylsa med positioneringsstift, utan åtdragningsbultar

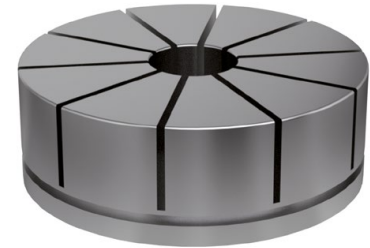
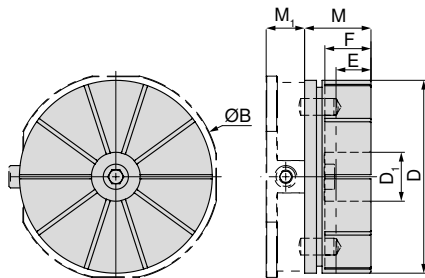

B	D	D ₁	E	F	M	M ₁
mm	mm	mm	mm	mm	mm	mm
148	138	35	22	33	47,5	27,5

80 899 ...

EUR
Y4

240,00 500

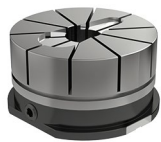

Aluminiumspännhylsa med inarbetad arbetsstyckform på MNG rund



Aluminiumspännhylsa med inspant arbetsstycke på MNG rund

Tillgänglig mot förfrågan



Hålrasterpalett



Palett ämne

 Det maximala urfräsningsdjupet E är 22 mm

Inställningsring för MNG formspännhylsa

MNG



80 899 ...

EUR
Y4

58,30 510

Skruvstycksguide

Systemtillbehör

144+145

Allmänna tillbehör

164–183

MNG – hållarbultar

▲ MNG – Mekaniskt nollpunktsystem

Leveransinnehåll:

Utän monteringskruvar

MNG

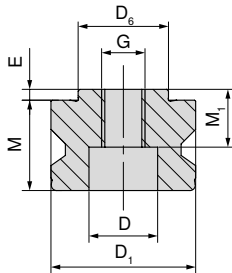

D ₆ h6	D ₁ h6	M	M ₁	E	D	G
mm	mm	mm	mm	mm	mm	
25	40	27	17	3	19	M12

80 899 ...

EUR

Y4

48,60 025

MNG – Täcktappar

▲ MNG – Mekaniskt nollpunktsystem

MNG

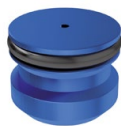

80 899 ...

EUR

Y4

14,30 040

D₁

mm

40

MNG – cylinderstift set

▲ MNG – Mekaniskt nollpunktsystem

▲ För ESG mini 4V torn och direktspänning av arbetsstycke

▲ Pris för 2 styck

MNG



80 899 ...

EUR

Y4

2,40 120

D₁ m6

mm

12

M

mm

24

MNG – Stoppskruv med O-ring

▲ MNG – Mekaniskt nollpunktsystem

MNG



80 899 ...

EUR

Y4

2,40 126

G

M12

MNG – positioneringsstift set

▲ MNG – Mekaniskt nollpunktsystem

▲ För ESG mini och direktspänning av arbetsstycke

▲ Pris för 2 styck

MNG

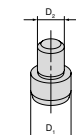

80 899 ...

EUR

Y4

34,70 128

För bredd

mm

65

D₁

mm

12

D₂

mm

8

MNG – indexeringsbultar

▲ MNG – Mekaniskt nollpunktsystem

MNG

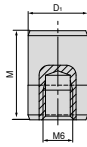

D ₁ mm	M mm
12	18

80 899 ...
EUR
Y4
17,30 51500

MNG – Fastspänningsskruv set för T-spår

▲ MNG – Mekaniskt nollpunktsystem

Leveransinnehåll:

Monteringsskruvar med T-spårsmuttrar

MNG



För spårbredd mm	G	EUR Y4	80 899 ...
12	M8	31,10	63800
12	M10	11,50	63400
14	M8	31,10	63900
14	M12	13,80	63500 ¹⁾
16	M8	31,10	64000
16	M12	13,80	63600 ¹⁾
18	M8	31,10	64100
18	M12	13,80	63700 ¹⁾

1) Med sänkskruvar

MNG – Fastspänningsskruv set för 14 mm T-spår

▲ MNG – Mekaniskt nollpunktsystem

▲ T-spårsmuttrarna är modifierade för 63 mm spåravstånd

▲ Pris för 2 styck

MNG



För spårbredd mm	A mm
14	63

80 899 ...
EUR
Y4
96,10 614

MNG – Positionering-/centreringsset för T-spår

▲ MNG – Mekaniskt nollpunktsystem

▲ A = spåravstånd

Leveransinnehåll:

1 klämlist, 2 spårmuttrar, 2 skruvar, 2 brickor för bredd 12 mm, utan klämlist!

MNG



A mm	För spårbredd mm	EUR Y4	80 899 ...
50	12	71,30	012 ¹⁾
50	14	71,30	014
50	16	71,30	016
50	18	71,30	018
100	12	93,90	81200
100	14	93,90	81400
100	16	93,90	81600
100	18	93,90	81800

1) För bredd 12 mm utan klämlist

MNG – Rund spännlist

▲ MNG – Mekaniskt nollpunktsystem

▲ Sats med 2 st.

▲ Pris för 2 st.

MNG



80 899 ...
EUR
Y4
81,00 300

MNG – Spännehet reservdel

▲ MNG – Mekaniskt nollpunktsystem

▲ Set om 3-delar

▲ För runda MNG

MNG



80 899 ...
EUR
Y4
126,00 026

MNG

MNG-spännmöjligheter

MNG – Grundplatta kantig

Fastsättning:

- 2 x M12-sänkskruvar
- 1 x Uppriktnings- och centreringssät

→ Sida 148
Här hittar du lämpliga skruvar.

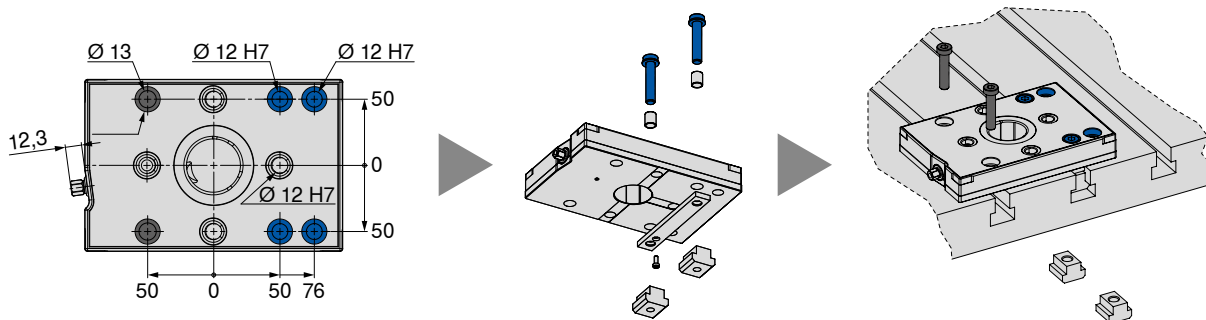

MNG – Grundplatta kantig 2 fack

Fastsättning:

- 4 x M12-sänkskruvar
- 1 x Uppriktnings- och centreringssät
- 4 x M8-MNG-specialskruvar

→ Sida 148
Här hittar du lämpliga skruvar.

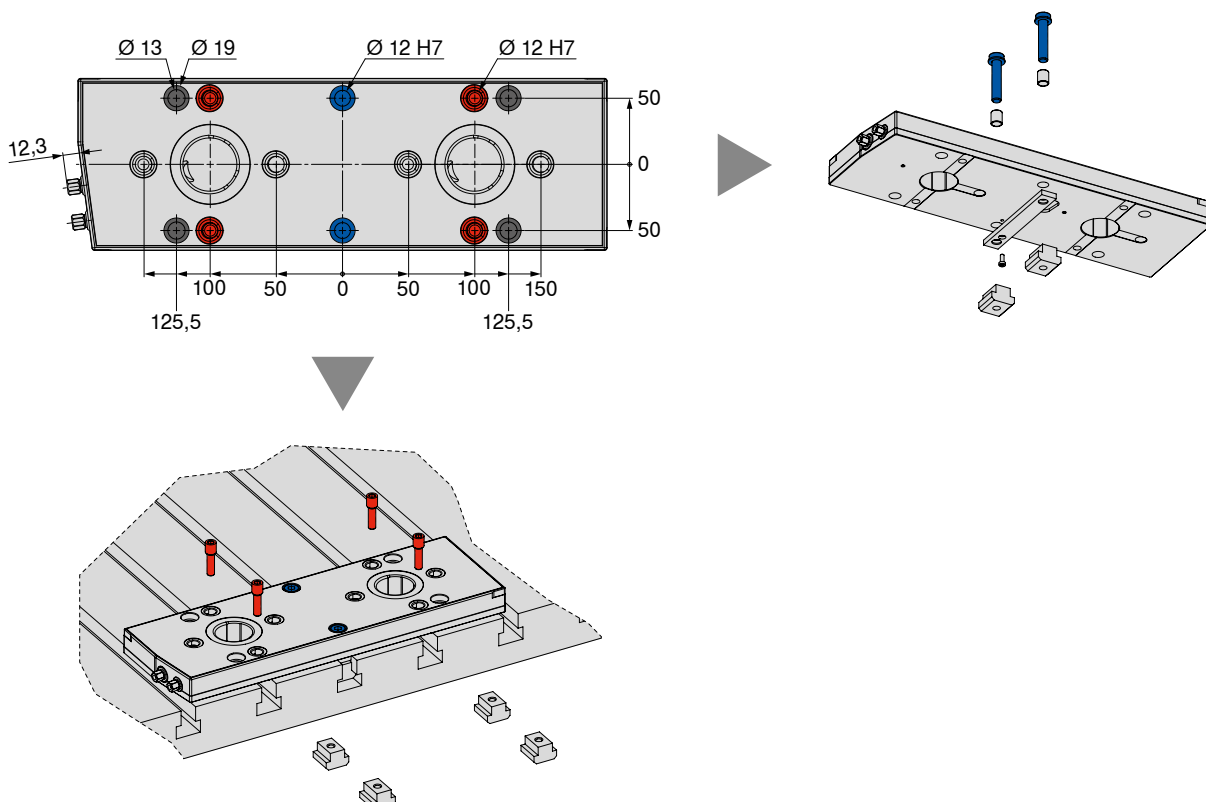

MNG-spännmöjligheter

MNG – Grundplatta kantig 3 fack

Fastsättning:

- 5 x M12-sänkskruvar
- 1 x Uppriktnings- och centreringssät
- 5 x M8-MNG-specialskruvar



→ Sida 148
Här hittar du lämpliga skruvar.

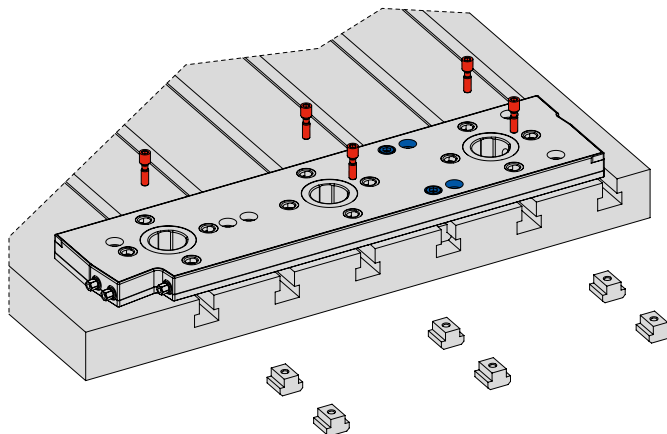
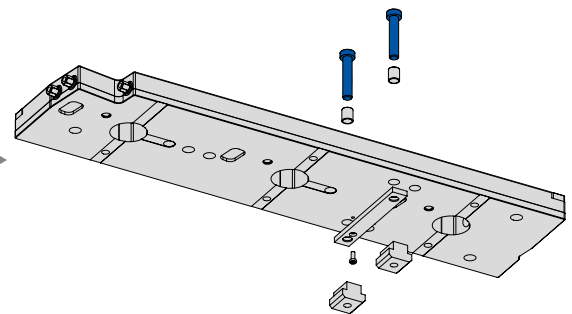
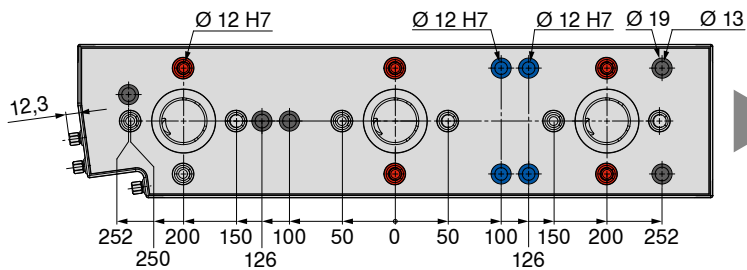

MNG-spännmöjligheter

T-spårsbord – avstånd 126 mm / 63 mm												
	12 mm			14 mm			16 mm			18 mm		
	●	●	●	●	●	●	●	●	●	●	●	●
	Uppriktnings- och centreringssät, avstånd 100 mm 80 899 81200	Fastspänningssats med M10-sänkskruvar 80 899 63400	Fastspänningssats med M8-MNG-specialskruvar 80 899 63800	Uppriktnings- och centreringssät, avstånd 100 mm 80 899 81400	Fastspänningssats med M12-sänkskruvar 80 899 63500	Fastspänningssats med M8-MNG-specialskruvar 80 899 63900	Uppriktnings- och centreringssät, avstånd 100 mm 80 899 81600	Fastspänningssats med M12-sänkskruvar 80 899 63600	Fastspänningssats med M8-MNG-specialskruvar 80 899 64000	Uppriktnings- och centreringssät, avstånd 100 mm 80 899 81800	Fastspänningssats med M12-sänkskruvar 80 899 63700	Fastspänningssats med M8-MNG-specialskruvar 80 899 64100
MNG – Grundplatta kantig	1 x	2 x	—	1 x	2 x	—	1 x	2 x	—	1 x	2 x	—
MNG – Grundplatta kantig 2 fack	1 x	4 x	—	1 x	4 x	—	1 x	4 x	—	1 x	4 x	—
MNG – Grundplatta kantig 3 fack	1 x	4 x	2 x	1 x	4 x	2 x	1 x	4 x	2 x	1 x	4 x	2 x

T-spårsbord – avstånd 100 mm / 50 mm												
	12 mm			14 mm			16 mm			18 mm		
	●	●	●	●	●	●	●	●	●	●	●	●
	Uppriktnings- och centreringssät, avstånd 100 mm 80 899 81200	Fastspänningssats med M10-sänkskruvar 80 899 63400	Fastspänningssats med M8-MNG-specialskruvar 80 899 63800	Uppriktnings- och centreringssät, avstånd 100 mm 80 899 81400	Fastspänningssats med M12-sänkskruvar 80 899 63500	Fastspänningssats med M8-MNG-specialskruvar 80 899 63900	Uppriktnings- och centreringssät, avstånd 100 mm 80 899 81600	Fastspänningssats med M12-sänkskruvar 80 899 63600	Fastspänningssats med M8-MNG-specialskruvar 80 899 64000	Uppriktnings- och centreringssät, avstånd 100 mm 80 899 81800	Fastspänningssats med M12-sänkskruvar 80 899 63700	Fastspänningssats med M8-MNG-specialskruvar 80 899 64100
MNG – Grundplatta kantig	1 x	2 x	—	1 x	2 x	—	1 x	2 x	—	1 x	2 x	—
MNG – Grundplatta kantig 2 fack	1 x	—	4 x	1 x	—	4 x	1 x	—	4 x	1 x	—	4 x
MNG – Grundplatta kantig 3 fack	1 x	1 x	5 x	1 x	1 x	5 x	1 x	1 x	5 x	1 x	1 x	5 x

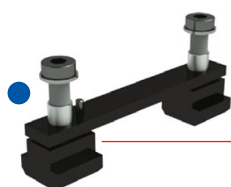
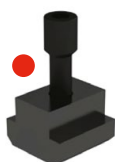
Uppriktnings- och centreringssät,
avstånd 100 mmFastspänningssats med M8-
MNG-specialskruvarFastspänningssats med M10-
eller M12-sänkskruvarCylindersänkskruv M16 endast
grundplatta 6-faldig, 400 x 400 mm

Cylinderskruv för rasterhål M12

→ Sida 145
→ Sida 182+183

Här hittar du de artiklar som visas ovan.

MNG mini – Konsol

- ▲ med integrerat MNG mini-nollpunktssystem
- ▲ beställ fästbultar separat
- ▲ material: hårdanodiserad aluminium

MNG
mini

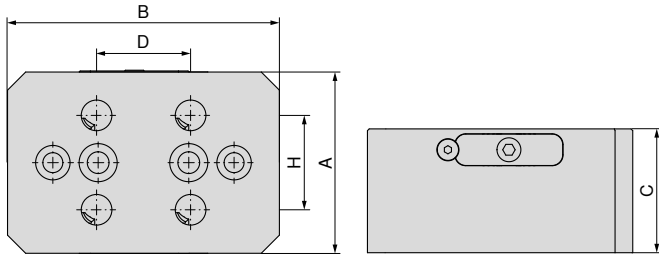

NEW

80 915 ...

EUR
Y4

770,00 57000

A	B	C	D	H
mm	mm	mm	mm	mm
100	150	70	52	52

MNG mini – Pyramid 3-sidig

- ▲ inkl. 3 x MNG mini-nollpunktssystem
- ▲ beställ fästbultar separat
- ▲ material: hårdanodiserad aluminium

MNG
mini

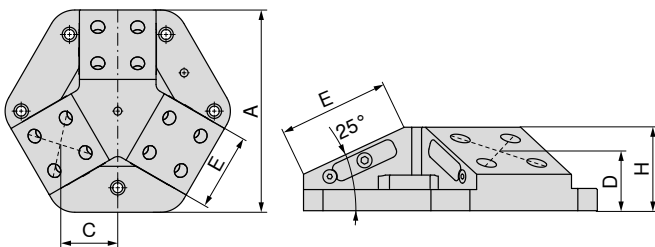

NEW

80 915 ...

EUR
Y4

1.980,00 58000

A	C	D	E	H
mm	mm	mm	mm	mm
264	86,68	53,87	100	75

 Passar: ESG 5 – 80 L-130 / ZSG 4 – 80 L-130 / ZSG mini – 70 L-80 / ZSG mini – 70 L-100

Mått på undersida för MNG mini

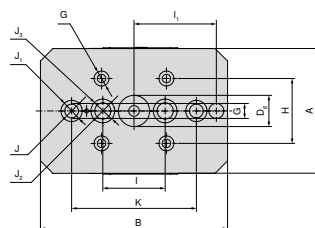

Konsol

A	B	D ₆ H7	G H7	H	I	I ₁ ±0.015	J	J ₁	J ₂	J ₃	K ±0.015
mm	mm	mm	mm	mm	mm	mm	mm	mm	mm	mm	mm
100	150	25	12	52	50	66	11	17	13	19	100

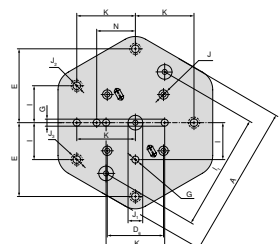

Pyramid 3-sidig

A	D ₆ ±0.015	E	G H7	I	I ₁ ±0.015	J H7	J ₁ H7	J ₂	J ₃	K	N ±0.015
mm	mm	mm	mm	mm	mm	mm	mm	mm	mm	mm	mm
264	96	126	12	63	200	16	25	13	19	100	66

MNG mini – Pyramid 4-sidig

- ▲ inkl. 4 x MNG mini-nollpunktssystem
- ▲ beställ fästbultar separat
- ▲ material: hårdanodiserad aluminium

MNG
mini

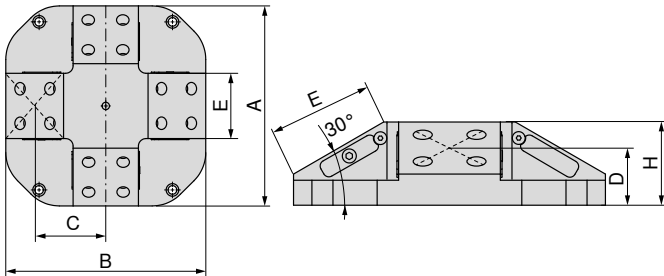

NEW

80 915 ...

EUR
Y4

2.390,00 57500

A	B	C	D	E	H
mm	mm	mm	mm	mm	mm
300	300	106,7	55	100	80

MNG mini – Trekantigt uppspänningstorn

- ▲ inkl. 3 x MNG mini-nollpunktssystem
- ▲ beställ fästbultar separat
- ▲ material: hårdanodiserad aluminium

MNG
mini

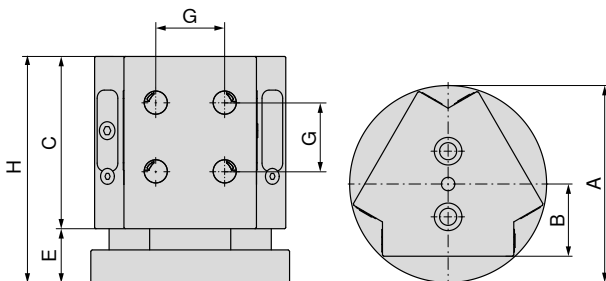

NEW

80 915 ...

EUR
Y4

1.490,00 51700

A	B	C	E	G	H
mm	mm	mm	mm	mm	mm
148	55	130	41	52	171

 Passar: ESG 5 – 80 L-130 / ZSG 4 – 80 L-130 / ZSG mini – 70 L-80 / ZSG mini – 70 L-100

Mått på undersida för MNG mini

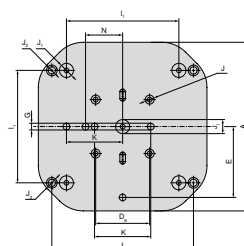

Pyramid 4-sidig

A	D ₆ ±0.015	E	G _{H7}	I	I ₁ ±0.015	J _{H7}	J _{1H7}	J ₂	J ₃	K ±0.015	N ±0.015
mm	mm	mm	mm	mm	mm	mm	mm	mm	mm	mm	mm
300	96	126	12	252	200	16	25	13	19	100	66

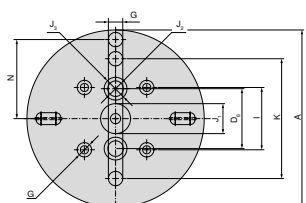

Trekantigt uppspänningstorn

A	D ₆	G _{H7}	I ±0.015	J _{1H7}	J ₂	J ₃	K ±0.015	N ±0.015
mm	mm	mm	mm	mm	mm	mm	mm	mm
148	50	12	52	25	13	19	100	66

Set med fästbultar MNG mini

Leveransinnehåll:

Setet innehåller fyra fästbultar

**MNG
mini**

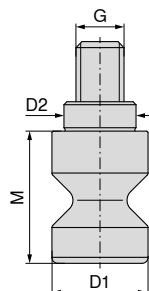

NEW

80 915 ...

EUR
Y4

67,00 51600

D _{1 h6} mm	D _{2 h6} mm	M mm	G mm	TQX Nm	Hållkraft kN
16	12	22	M8	18	15

Fastspänningsskruv set för T-spår för MNG mini

Leveransinnehåll:

Monteringsskruvar med T-spårsmuttrar

**MNG
mini**



NEW

80 915 ...

EUR
Y4

För spårbredd mm	G	EUR Y4
12	M10	16,70 61200
14	M12	16,70 61400
16	M12	17,90 61600
18	M12	19,00 61800

Positionering-/centreringsset för T-spår

▲ MNG – Mekaniskt nollpunktssystem

▲ A = spåravstånd

Leveransinnehåll:

1 klämlist, 2 spårmuttrar, 2 skruvar, 2 brickor för bredd 12 mm, utan klämlist!

**MNG
mini**



NEW

80 915 ...

EUR
Y4

A mm	För spårbredd mm	EUR Y4
100	12	90,70 81200
100	14	90,70 81400
100	16	90,70 81600
100	18	90,70 81800

PNG – Nollpunktsmodul 1-fack

- ▲ PNG – Pneumatiskt nollpunktsystem
- ▲ Indragningskraft 8 kN
- ▲ Indragningskraft med turbo 28 kN
- ▲ Upplåsningstryck 6 bar
- ▲ Luftanslutning G 1/8

Leveransinnehåll:

Nollpunktsmodul, fästklämmor, anslutningsnippel, pneumatiska kontaktstift, dammskydd, driftanvisning; utan spänskruvar, utan indexeringsskruvar

PNG

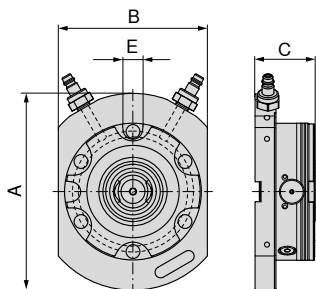

A	B	C	E _{H7}	WT
mm	mm	mm	mm	kg
198	150	60	20	7

80 809 ...

EUR
Y4

1.500,00 01100

PNG – Nollpunktsmodul 2-fack, 399 x 199 mm

- ▲ PNG – Pneumatiskt nollpunktsystem
- ▲ Indragningskraft 16 kN
- ▲ Upplåsningstryck 6 bar
- ▲ Luftanslutning G 1/8

Leveransinnehåll:

Nollpunktsmodul, fästklämmor, anslutningsnippel, pneumatiska kontaktstift, dammskydd, driftanvisning; utan spänskruvar, utan indexeringsskruvar

PNG

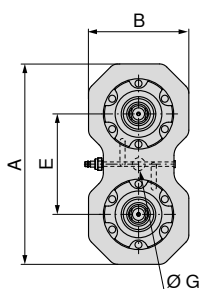

A	B	C	E	G _{H7}	WT
mm	mm	mm	mm	mm	kg
399	199	60	200	25	16,9

80 809 ...

EUR
Y4

2.400,00 02100

PNG – Nollpunktsmodul 4-fack, 399 x 399 mm

- ▲ PNG – Pneumatiskt nollpunktsystem
- ▲ Indragningskraft 32 kN
- ▲ Upplåsningstryck 6 bar
- ▲ Luftanslutning G 1/8

Leveransinnehåll:

Nollpunktsmodul, fästklämmor, anslutningsnippel, pneumatiska kontaktstift, dammskydd, driftanvisning; utan spännskruvar, utan indexeringskruvar

PNG

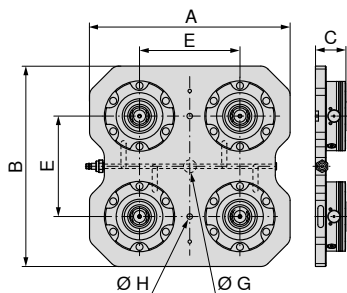

A	B	C	E	G _{H7}	H	WT
mm	mm	mm	mm	mm	mm	kg
399	399	60	200	25	11	35,7

80 809 ...

EUR
Y4

4.630,00 04100

PNG – Nollpunktsmodul 6-fack, 599 x 399 mm

- ▲ PNG – Pneumatiskt nollpunktsystem
- ▲ Indragningskraft 48 kN
- ▲ Upplåsningstryck 6 bar
- ▲ Luftanslutning G 1/8

Leveransinnehåll:

Nollpunktsmodul, fästklämmor, anslutningsnippel, pneumatiska kontaktstift, dammskydd, driftanvisning; utan spännskruvar, utan indexeringskruvar

PNG

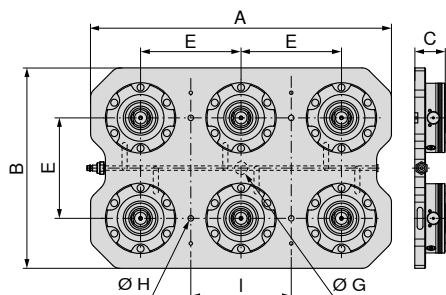

A	B	C	E	G _{H7}	H	I	WT
mm	mm	mm	mm	mm	mm	mm	kg
599	399	60	200	25	11	200	54,4

80 809 ...

EUR
Y4

6.240,00 06100

PNG – Nollpunktsmodul PNG.SM.138

- ▲ PNG – Pneumatiskt nollpunktsystem
- ▲ Indragningskraft 8 kN
- ▲ Indragningskraft med turbo 28 kN
- ▲ Upplåsningstryck 6 bar
- ▲ Luftanslutning G 1/8
- ▲ Repeterbarhet 0,005

Leveransinnehåll:

Nollpunktsmodul, fästskruvar, o-ringar, täckåpor, driftanvisning; utan spännskruvar

PNG

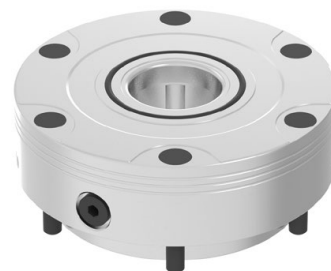
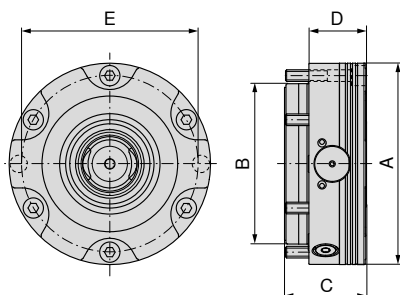

A	B	C	D	E	G	WT
mm	mm	mm	mm	mm		kg
138	110	55,7	39	121	G1/8"	4,4

80 809 ...

EUR

Y4

954,00 10100

PNG – Nollpunktsmodul PNG.SM.T.138

- ▲ PNG – Pneumatiskt nollpunktsystem
- ▲ Indragningskraft 7 kN
- ▲ Indragningskraft med turbo 24 kN
- ▲ Upplåsningstryck 6 bar
- ▲ Luftanslutning G 1/8
- ▲ Repeterbarhet 0,005

Leveransinnehåll:

Nollpunktsmodul, fästskruvar, o-ringar, täckåpor, driftanvisning; utan spännskruvar

PNG

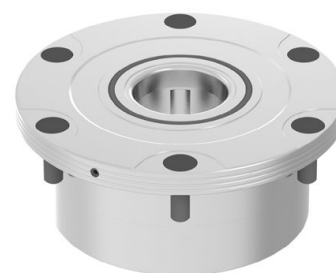
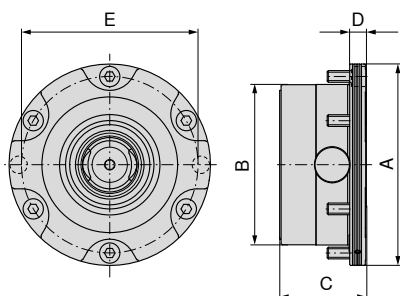

A	B	C	D	E	G	WT
mm	mm	mm	mm	mm		kg
138	110	59	11	121	G1/8"	3,5

80 809 ...

EUR

Y4

1.040,00 12100

PNG – Nollpunktsmodul PNG.SM.V.138

- ▲ PNG – Pneumatiskt nollpunktsystem
- ▲ Indragningskraft 8 kN
- ▲ Indragningskraft med turbo 28 kN
- ▲ Upplåsningstryck 6 bar
- ▲ Luftanslutning G 1/8
- ▲ Repeterbarhet 0,005

Leveransinnehåll:

Nollpunktsmodul, fästskruvar, passskruvar, o-ringar, täckåpor, driftanvisning; utan spännskruvar, utan indexeringskruvar

PNG

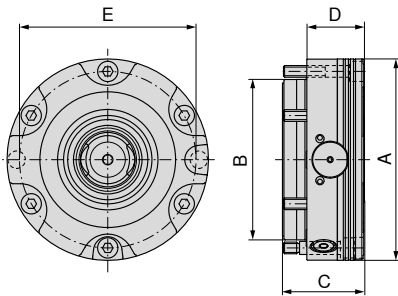

A	B	C	D	E	G	WT
mm	mm	mm	mm	mm		kg
138	110	55,7	39	121	G1/8"	4,4

80 809 ...

EUR
Y4
1.020,00 11100

PNG – Formspäntång av aluminium

- ▲ PNG – Pneumatiskt nollpunktsystem
- ▲ Max. spännkraft 50 kN
- ▲ Repeterbarhet 0,005
- ▲ Spänslag 0,5 mm
- ▲ Material aluminium

Leveransinnehåll:

Formspäntång av aluminium, inställningsring, spännskruvar, indexeringskruvar, driftanvisning

PNG

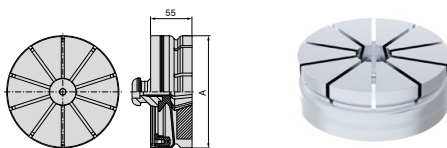

A	WT
mm	kg
149	1,5

80 809 ...

EUR
Y4
324,00 07600

PNG – Indexeringsbult

- ▲ PNG – Pneumatiskt nollpunktsystem

PNG

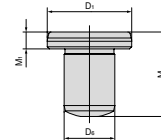

D ₁ h5	M	M ₁	D ₃ m6
mm	mm	mm	mm
20	20	4	12

80 809 ...

EUR
Y4
52,30 073

Montering – spännskravar

Arbetsstyckena eller redskapen som ska monteras positioneras och fixeras med tre olika spännskravar:



Centreringsbult

Precisionslipad, avsedd för exakt positionering av fastspänningsanordningen.



Positioneringsbult

Den här bulten slipas endast i en axial riktning för att systemet inte ska överbelastas.



Klämbult

Ser till att paletterna ligger platt på spännsystemet. Mindre genom slipning på kort kona.

PNG – Spännskruv

- ▲ PNG – Pneumatiskt nollpunktsystem
- ▲ 3 bulttyper – ZB: centreringsbult, PB: positioneringsbult, HB: fästbult
- ▲ Exakt måttanpassning till funktion
- ▲ Spännkraft 50 kN

Leveransinnehåll:

Inkl. fästskruv M10

PNG

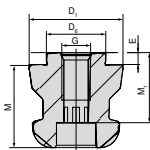

80 809 ...

Typ	D _{6 H6} mm	D _{1 h6} mm	M mm	M ₁ mm	E mm	G	EUR Y4	
ZB	25	40	35	27	5	M12	57,40	070
PB	25	40	35	27	5	M12	69,10	071
HB	25	40	35	27	5	M12	52,10	072

PNG – Konförlutning

- ▲ PNG – Pneumatiskt nollpunktsystem
- ▲ Skyddskåpa för nollpunkts infästningen

PNG

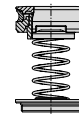

80 809 ...

WT
kg
0,11

EUR
Y4
121,00 07500

PNG – skyddskåpa

- ▲ PNG – Pneumatiskt nollpunktsystem
- ▲ Skyddskåpa för nollpunkts infästningen

PNG

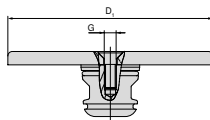

80 809 ...

D ₁ mm	G	EUR Y4	
138	M8	94,90	074

Översikt multiadapterpaletter



Multiadapterpalett 159 x 159 mm

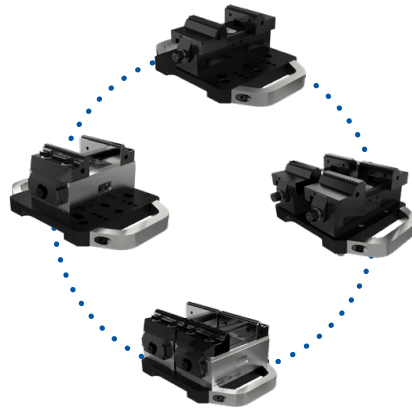

Användningsexempel

Multiadapterpalett, 159 x 159 mm

▲ Multiadapterpalett för fastsättning av PNG och MNG

Leveransinnehåll:

Inkl. spännbultar och låsskruv
Utan hållarbultar

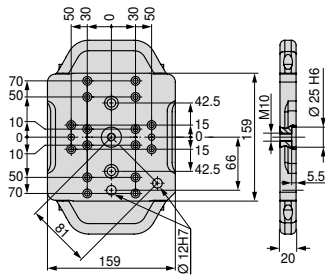

Storlek	WT	80 809 ...
159x159 mm	4 kg	EUR Y4 502,00 500

Monteringsset – multiadapterpalett, 159 x 159 mm

▲ Pris per set



För	80 878 ...
ZSG-4.80	EUR Y4 17,30 503

Översikt multiadapterpaletter



Multiadapterpalett 399 x 159 mm

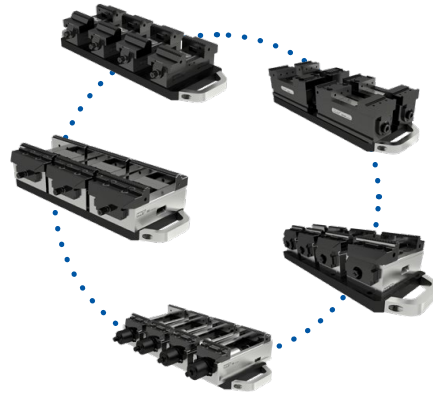

Användningsexempel

Multiadapterpalett, 399 x 159 mm

▲ Multiadapterpalett för fastsättning av PNG och MNG

Leveransinnehåll:

Inkl. spännbultar och låsskruv
Utan hållarbultar

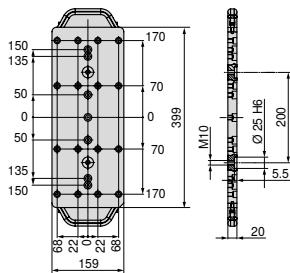

Storlek	WT
399x159 mm	10 kg

80 809 ...
EUR
Y4
737,00 501

Montageset – Multiadapterpalett, 399 x 159 mm

▲ Pris per set



För
ZSG-3.65/ZSG-4.80/125L160/ESG-4.80

80 884 ...
EUR
Y4
39,00 503

Översikt multiadapterpaletter



Multiadapterpalett 399 x 399 mm

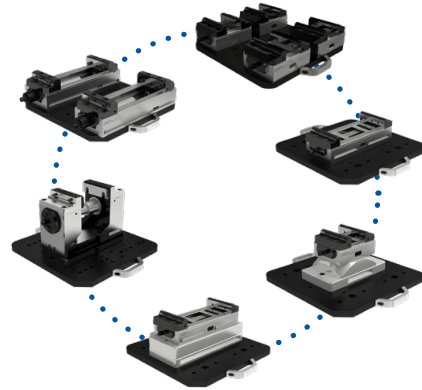

Användningsexempel

Multiadapterpalett, 399 x 399 mm

▲ Multiadapterpalett för fastsättning av PNG och MNG

Leveransinnehåll:

Inkl. spännbultar och låsskruv
Utan hållarbultar

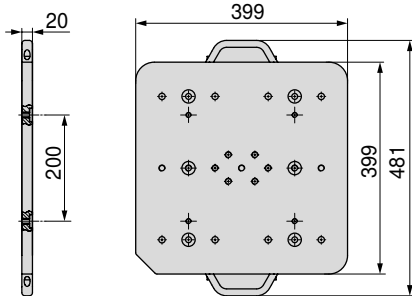

Storlek	WT
399x399 mm	25 kg

80 809 ...
EUR Y4
1.380,00 502

Montageset – Multiadapterpalett, 399 x 399 mm

▲ Pris per set



För	80 901 ...		80 898 ...		80 878 ...	
	EUR Y4		EUR Y4		EUR Y4	
ESG4.125	55,10	500				
H5G.125			55,10	500		
ZSG-4.125.L160					17,30	500
ZSG-4.125.L160.K					55,10	502
ZSG-4.125.L300					55,10	501
ZSG-4.125.L300-DK					55,10	504

Spännpalett Stål, 159 x 159 mm

- ▲ Spännpalett för fastsättning av PNG och MNG
- ▲ Utan hålbild

Leveransinnehåll:

Obearbetad spännpalett med PNG-spännbult och positioneringsstift

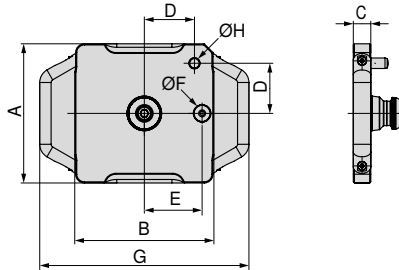

Storlek	A	B	C	D	E	F _{H5}	G	H _{m6}	WT
	mm	mm	mm	mm	mm	mm	mm	mm	kg
159x159 mm	159	159	20	58	66	20	239	12	4,2

80 809 ...

EUR
Y4

333,00 080

Spännpalett Aluminium, 159 x 159 mm

- ▲ Spännpalett för fastsättning av PNG och PNG
- ▲ Utan hålbild

Leveransinnehåll:

Obearbetad spännpalett med PNG-spännbult och positioneringsstift

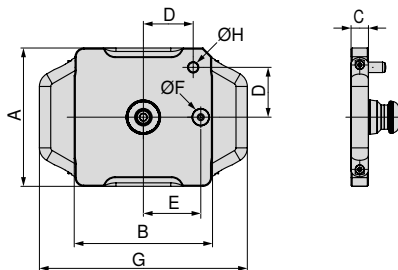

Storlek	A	B	C	D	E	F _{H5}	G	H _{m6}	WT
	mm	mm	mm	mm	mm	mm	mm	mm	kg
159x159 mm	159	159	25	58	66	20	239	12	2,2

80 809 ...

EUR
Y4

376,00 081

Spännpalett Stål, 399 x 159 mm

- ▲ Spännpalett för fastsättning av PNG och MNG
- ▲ Utan hålbild

Leveransinnehåll:

Obearbetad spännpalett med PNG-spännbult och positioneringsstift

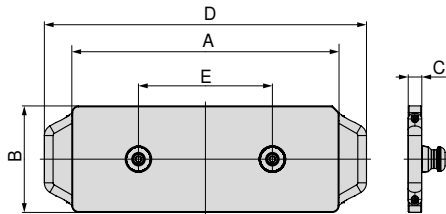

Storlek	A mm	B mm	C mm	D mm	E mm	WT kg
399x159 mm	399	159	20	481	200	10,6

80 809 ...

EUR
Y4

668,00 082

Spännpalett Aluminium, 399 x 159 mm

- ▲ Spännpalett för fastsättning av PNG och PNG
- ▲ Utan hålbild

Leveransinnehåll:

Obearbetad spännpalett med PNG-spännbult och positioneringsstift

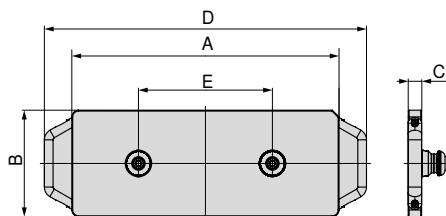

Storlek	A mm	B mm	C mm	D mm	E mm	WT kg
399x159 mm	399	159	25	481	200	5,1

80 809 ...

EUR
Y4

584,00 083

Spännpalett Stål, 399 x 399 mm

- ▲ Spännpalett för fastsättning av PNG och MNG
- ▲ Utan hålbild

Leveransinnehåll:

Obearbetad spännpalett med PNG-spännbult och positioneringsstift

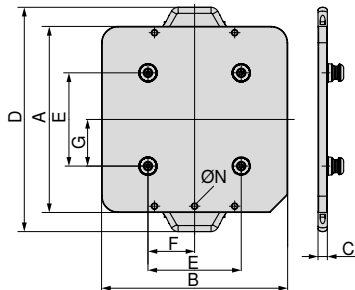

Storlek	A	B	C	D	E	F	G	N	WT
	mm	mm	mm	mm	mm	mm	mm		kg
399x399 mm	399	399	20	481	200	100	100	M10	28

80 809 ...

EUR
Y4

1.460,00 084

Spännpalett Aluminium, 399 x 399 mm

- ▲ Spännpalett för fastsättning av PNG och MNG
- ▲ Utan hålbild

Leveransinnehåll:

Obearbetad spännpalett med PNG-spännbult och positioneringsstift

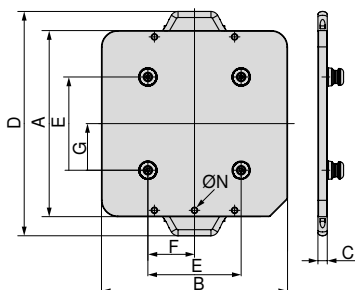

Storlek	A	B	C	D	E	F	G	N	WT
	mm	mm	mm	mm	mm	mm	mm		kg
399x399 mm	399	399	25	481	200	100	100	M10	12

80 809 ...

EUR
Y4

1.070,00 085

Spännpalett Stål, 599 x 159 mm

- ▲ Spännpalett för fastsättning av PNG och MNG
- ▲ Utan hålbild

Leveransinnehåll:

Obearbetad spännpalett med PNG-spännbult och positioneringsstift

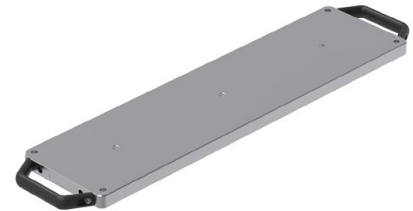
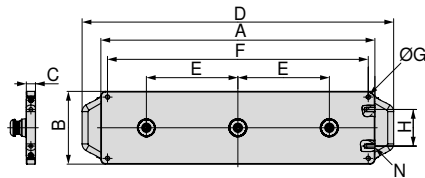

Storlek	A	B	C	D	E	F	G	H	N	WT
	mm	mm	mm	mm	mm	mm		mm		kg
599x159 mm	599	159	20	681	200	570	M10	80	M10	15,6

80 809 ...

EUR
Y4

936,00 086

Spännpalett Aluminium, 599 x 159 mm

- ▲ Spännpalett för fastsättning av PNG och MNG
- ▲ Utan hålbild

Leveransinnehåll:

Obearbetad spännpalett med PNG-spännbult och positioneringsstift

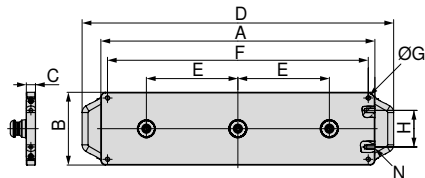

Storlek	A	B	C	D	E	F	G	H	N	WT
	mm	mm	mm	mm	mm	mm		mm		kg
599x159 mm	599	159	25	681	200	570	M10	80	M10	7,4

80 809 ...

EUR
Y4

1.020,00 087

Översikt allmänna toppbackar

6-fack vändback

- ▲ 1 = Slät, belagd med volframkarbid
- ▲ 2 = Grepp med 3 mm steg
- ▲ 3 = Grepp med 8 mm steg
- ▲ 4 = Grepp med 18 mm steg
- ▲ 5 = Grepp rund med 8 mm steg
- ▲ 6 = Grepp rund
- ▲ $M_{max} = 60 \text{ Nm}$
- ▲ Inkl. monteringskruvar

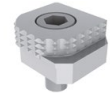
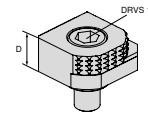

För skruvstycksbredd	A	A ₁	D	D ₁	D ₂	E	M	M ₁	M ₂	EUR	Y4	NCG	H5G / -S / -Z	X5G-Z / -S	ESG 4	ESG 5	HDG 2	ZSG 4	ZSG mini	DSG 4	Verso	HSG	
			18							80,60	80 892 246	●	●	●	●			●	●	●	●	●	●

6-faldigt vändbar back, carbide grepp

- ▲ 1 = Slät
- ▲ 2 = Carbide grepp
- ▲ 3 = Carbide grepp med 3 mm-steg
- ▲ 4 = Carbide grepp med 8 mm-steg
- ▲ 5 = Carbide grepp, rund med 8 mm-steg
- ▲ 6 = Carbide grepp, rund
- ▲ Fästskruvar medföljer

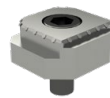
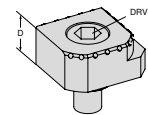

För skruvstycksbredd	A	A ₁	D	D ₁	D ₂	E	M	M ₁	M ₂	EUR	Y4	NCG	H5G / -S / -Z	X5G-Z / -S	ESG 4	ESG 5	HDG 2	ZSG 4	ZSG mini	DSG 4	Verso	HSG	
			18							117,00	80 890 35300	●	●	●	●			●	●	●	●	●	●

Positioneringslist

- ▲ För stegbackar med T-spår
- ▲ Olika inspänningsdjup genom avfräsning
- ▲ Användbar som anslagslist genom fräsning av steg
- ▲ Material 1.7131 som kan härddas efteråt
- ▲ Pris per styck

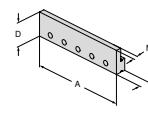

För skruvstycksbredd	A	A ₁	D	D ₁	D ₂	E	M	M ₁	M ₂	EUR	Y4	NCG	H5G / -S / -Z	X5G-Z / -S	ESG 4	ESG 5	HDG 2	ZSG 4	ZSG mini	DSG 4	Verso	HSG
	100		32				13,5	7		48,90	80 892 338	●					●					●
	125		32				13,5	7		51,30	80 892 339	●	●	●			●	●			●	●
	160		32				13,5	7		49,70	80 892 340	●		●			●	●				●

Översikt allmänna toppbackar

Stegback, grepp med T-spår

- ▲ T-spår för montering av positioneringslist
- ▲ För arbetsstycken med stora kanter med 6,5 mm breda uppläggningsytor
- ▲ Lasergraverade linjer (2 mm) som positioneringhjälp
- ▲ Pris per styck

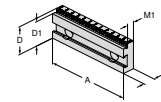

För skruvstycksbredd	A	A ₁	D	D ₁	D ₂	E	M	M ₁	M ₂	EUR	Y4	NCG	H5G / -S / -Z	X5G-Z / -S	ESG 4	ESG 5	HDG 2	ZSG 4	ZSG mini	DSG 4	Verso	HSG	
100			35	32			17,5	11,5		131,00	80 892 341	●					●						●
100			35	30			17,5	11,5		131,00	80 892 342	●					●						●
100			35	27			17,5	11,5		131,00	80 892 343	●					●						●
125			40	37			17,5	11,5		142,00	80 892 344	●	●		●		●	●			●		●
125			40	35			17,5	11,5		141,00	80 892 345	●	●		●		●	●			●		●
125			40	32			17,5	11,5		141,00	80 892 346	●	●		●		●	●			●		●
160			50	45			20	13,5		158,00	80 892 348	●			●		●	●			●		●
160			50	42			20	13,5		158,00	80 892 349	●			●		●	●					●

Stegback, slät

- ▲ Pris per styck

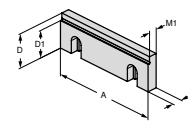

För skruvstycksbredd	A	A ₁	D	D ₁	D ₂	E	M	M ₁	M ₂	EUR	Y4	NCG	H5G / -S / -Z	X5G-Z / -S	ESG 4	ESG 5	HDG 2	ZSG 4	ZSG mini	DSG 4	Verso	HSG	
100			35	30			10	7,5		86,40	80 892 21400	●					●						●
125			40	32			11,5	9,5		103,00	80 892 21500	●	●		●		●	●			●		●
160			50	42			13,5	10,5		186,00	80 892 21600	●			●		●	●			●		●

Stegback, slät

- ▲ Kan användas som slät back eller stegback
- ▲ Härdade och slipade backar
- ▲ Pris per styck

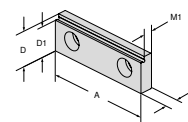

För skruvstycksbredd	A	A ₁	D	D ₁	D ₂	E	M	M ₁	M ₂	EUR	Y4	NCG	H5G / -S / -Z	X5G-Z / -S	ESG 4	ESG 5	HDG 2	ZSG 4	ZSG mini	DSG 4	Verso	HSG	
65			22	19			8	5,5		72,40	80 895 332	●											

Stegback, belagd 5 mm

- ▲ Pris per styck

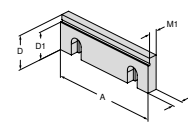

För skruvstycksbredd	A	A ₁	D	D ₁	D ₂	E	M	M ₁	M ₂	EUR	Y4	NCG	H5G / -S / -Z	X5G-Z / -S	ESG 4	ESG 5	HDG 2	ZSG 4	ZSG mini	DSG 4	Verso	HSG	
80			28	23			10	7,5		156,00	80 878 31400	●			●			●			●		●

Översikt allmänna toppbackar

Stegback, belagd 5 mm

▲ Pris per styck

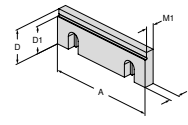

För skruvstycksbredd	A	A ₁	D	D ₁	D ₂	E	M	M ₁	M ₂	EUR	Y4	NCG	H5G / -S / -Z	X5G-Z / -S	ESG 4	ESG 5	HDG 2	ZSG 4	ZSG mini	DSG 4	Verso	HSG	
100			35	30			10	7,5		171,00	80 892 36300	●					●						
125			40	35			11,5	9,5		151,00	80 892 250	●	●				●				●		●
160			50	45			13,5	10,5		213,00	80 892 36400	●			●		●						●

Stegback, 5 mm

▲ Pris per styck

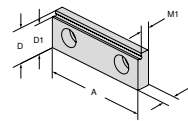

För skruvstycksbredd	A	A ₁	D	D ₁	D ₂	E	M	M ₁	M ₂	EUR	Y4	NCG	H5G / -S / -Z	X5G-Z / -S	ESG 4	ESG 5	HDG 2	ZSG 4	ZSG mini	DSG 4	Verso	HSG	
80			28	23			10	7,5		128,00	80 878 830				●				●		●		

Stegback, grepp

▲ Pris per styck

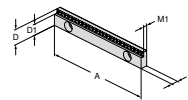

För skruvstycksbredd	A	A ₁	D	D ₁	D ₂	E	M	M ₁	M ₂	EUR	Y4	NCG	H5G / -S / -Z	X5G-Z / -S	ESG 4	ESG 5	HDG 2	ZSG 4	ZSG mini	DSG 4	Verso	HSG	
125			18	13			8	5,5		135,00	80 898 252		●		●								
125			18	15			8	5,5		135,00	80 898 250		●		●						●		

Stegback, grepp, 3 mm

▲ Pris per styck

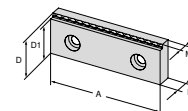

För skruvstycksbredd	A	A ₁	D	D ₁	D ₂	E	M	M ₁	M ₂	EUR	Y4	NCG	H5G / -S / -Z	X5G-Z / -S	ESG 4	ESG 5	HDG 2	ZSG 4	ZSG mini	DSG 4	Verso	HSG	
80			28	25			10	7		91,70	80 906 30900				●				●		●		

Översikt allmänna toppbackar

Stegback, grepp 3, 5 och 8 mm

▲ Pris per styck

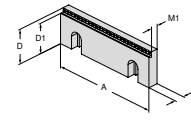

För skruvstycksbredd	A	A ₁	D	D ₁	D ₂	E	M	M ₁	M ₂	EUR	Y4	NCG	H5G / -S / -Z	X5G-Z / -S	ESG 4	ESG 5	HDG 2	ZSG 4	ZSG mini	DSG 4	Verso	HSG
100			35	27			10	7,5		108,00	80 892 29200	●					●					●
100			35	30			10	7,5		108,00	80 892 29000	●					●					●
100			35	32			10	7,5		108,00	80 892 29400	●					●					●
125			40	32			11,5	9		124,00	80 892 29300	●	●		●		●	●		●		●
125			40	35			11,5	9		124,00	80 892 29100	●	●		●		●	●		●		●
125			40	37			11,5	9		124,00	80 892 29500	●	●		●		●	●		●		●
160			50	42			13,5	11		138,00	80 892 29900	●			●		●	●		●		●
160			50	45			13,5	11		138,00	80 892 29800	●			●		●	●		●		●
160			50	47			13,5	11		138,00	80 892 29700	●			●		●	●		●		●

Stegback, carbide grepp 3 mm

▲ Pris per styck

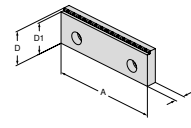

För skruvstycksbredd	A	A ₁	D	D ₁	D ₂	E	M	M ₁	M ₂	EUR	Y4	NCG	H5G / -S / -Z	X5G-Z / -S	ESG 4	ESG 5	HDG 2	ZSG 4	ZSG mini	DSG 4	Verso	HSG
100			35	32			7,5			156,00	80 892 37600	●	●		●		●	●		●		●
125			40	37			11,5			171,00	80 892 36500	●	●		●		●	●		●		●
160			50	47			13,5			195,00	80 892 37400	●	●		●		●	●		●		●

Stegback, carbide grip 5 mm

▲ Pris per styck

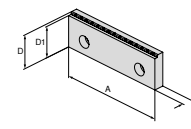

För skruvstycksbredd	A	A ₁	D	D ₁	D ₂	E	M	M ₁	M ₂	EUR	Y4	NCG	H5G / -S / -Z	X5G-Z / -S	ESG 4	ESG 5	HDG 2	ZSG 4	ZSG mini	DSG 4	Verso	HSG
100			35	30			12			156,00	80 892 37700	●	●		●		●	●		●		●
125			40	35			13,5			171,00	80 892 37500	●	●		●		●	●		●		●
160			50	45			15,5			195,00	80 892 37300	●	●		●		●	●		●		●

Stegback, 18 mm med 3 mm grepp-steg

▲ Pris per styck

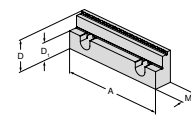

För skruvstycksbredd	A	A ₁	D	D ₁	D ₂	E	M	M ₁	M ₂	EUR	Y4	NCG	H5G / -S / -Z	X5G-Z / -S	ESG 4	ESG 5	HDG 2	ZSG 4	ZSG mini	DSG 4	Verso	HSG
125			40	22			21,5			222,00	80 892 288	●	●		●		●	●		●		●

Översikt allmänna toppbackar

Stegback, 18 mm med 3 mm grepp-steg

▲ Pris per styck

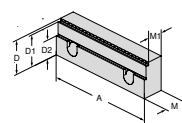

För skruvstycksbredd	A	A ₁	D	D ₁	D ₂	E	M	M ₁	M ₂
	125		40	37	22		24	19	

EUR

Y4

235,00

80 907 302

NCG	H5G / -S / -Z	X5G-Z / -S	ESG 4	ESG 5	HDG 2	ZSG 4	ZSG mini	DSG 4	Verso	HSG
•	•		•		•	•		•		•

Stegback, grepp 5 mm för aluminium och plast

▲ Pris per styck

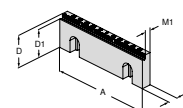

För skruvstycksbredd	A	A ₁	D	D ₁	D ₂	E	M	M ₁	M ₂
	125		40	35			11,5	8	

EUR

Y4

143,00

80 892 36100

NCG	H5G / -S / -Z	X5G-Z / -S	ESG 4	ESG 5	HDG 2	ZSG 4	ZSG mini	DSG 4	Verso	HSG
•	•		•		•	•		•		•

Stegback präglingsprofil

▲ Pris per styck

▲ Passar till präglingsprofilen LÅNG

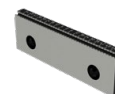
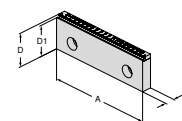

För skruvstycksbredd	A	A ₁	D	D ₁	D ₂	E	M	M ₁	M ₂
	125		40	37			11,5		

EUR

Y4

138,00

80 892 36200

NCG	H5G / -S / -Z	X5G-Z / -S	ESG 4	ESG 5	HDG 2	ZSG 4	ZSG mini	DSG 4	Verso	HSG
•	•		•		•	•		•		•

Greppback

▲ Pris per styck

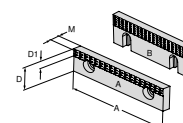

Illustration	A	A ₁	D	D ₁	D ₂	E	M	M ₁	M ₂
A	40		22	7			7,8		
A	65		22	7			7,8		
A	90		22	7			7,8		
B	100		35	12			10		
B	125		40	14,5			11,5		
B	160		50	14,5			13,5		

EUR

Y4

33,50

80 892 279

37,80

80 892 280

41,00

80 892 284

51,90

80 892 21700

60,50

80 892 21800

83,20

80 892 21900

NCG	H5G / -S / -Z	X5G-Z / -S	ESG 4	ESG 5	HDG 2	ZSG 4	ZSG mini	DSG 4	Verso	HSG
									•	
									•	
•					•					•
•			•		•			•		•
•			•		•	•				•

Översikt allmänna toppbackar

Toppback, grepp

▲ Pris per styck

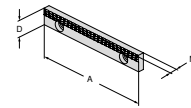

För skruvstycksbredd	A	A ₁	D	D ₁	D ₂	E	M	M ₁	M ₂	EUR	Y4	NCG	H5G / -S / -Z	X5G-Z / -S	ESG 4	ESG 5	HDG 2	ZSG 4	ZSG mini	DSG 4	Verso	HSG	
125			18				7,8			66,90	80 898 253	●	●		●						●		

Slipad toppback

▲ Pris per styck

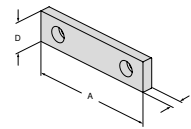

För skruvstycksbredd	A	A ₁	D	D ₁	D ₂	E	M	M ₁	M ₂	EUR	Y4	NCG	H5G / -S / -Z	X5G-Z / -S	ESG 4	ESG 5	HDG 2	ZSG 4	ZSG mini	DSG 4	Verso	HSG	
40			22				7,7			33,50	80 889 401											●	
40			35				10			37,80	80 889 405											●	
65			22				7,7			37,80	80 889 651											●	
65			35				10			41,00	80 889 655											●	
90			22				7,7			41,00	80 889 901											●	
90			35				10			49,70	80 889 905											●	

Slipad toppback

▲ Pris per styck

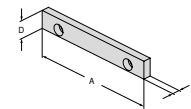

För skruvstycksbredd	A	A ₁	D	D ₁	D ₂	E	M	M ₁	M ₂	EUR	Y4	NCG	H5G / -S / -Z	X5G-Z / -S	ESG 4	ESG 5	HDG 2	ZSG 4	ZSG mini	DSG 4	Verso	HSG	
125			18				7,6			50,80	80 898 251	●	●		●						●		

Toppback WC belagd

▲ Belagd med volframkarbid

▲ Pris per styck

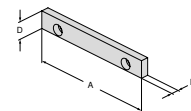

För skruvstycksbredd	A	A ₁	D	D ₁	D ₂	E	M	M ₁	M ₂	EUR	Y4	NCG	H5G / -S / -Z	X5G-Z / -S	ESG 4	ESG 5	HDG 2	ZSG 4	ZSG mini	DSG 4	Verso	HSG	
125			18				7,6			102,00	80 898 254	●	●		●						●		

Översikt allmänna toppbackar

Spännback, slät

▲ Pris per styck

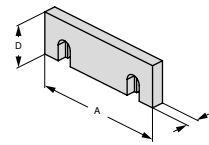

För skruvstycksbredd	A	A ₁	D	D ₁	D ₂	E	M	M ₁	M ₂	EUR	Y4	NCG	H5G / -S / -Z	X5G-Z / -S	ESG 4	ESG 5	HDC 2	ZSG 4	ZSG mini	DSG 4	Verso	HSG	
100			35				10			40,00	80 892 20400	●					●						●
125			40				11,5			48,60	80 892 20500	●			●		●				●		●
160			50				13,5			74,70	80 892 20600	●			●		●	●					●

Spännback, profilerad

▲ Pris per styck

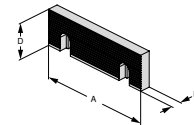

För skruvstycksbredd	A	A ₁	D	D ₁	D ₂	E	M	M ₁	M ₂	EUR	Y4	NCG	H5G / -S / -Z	X5G-Z / -S	ESG 4	ESG 5	HDC 2	ZSG 4	ZSG mini	DSG 4	Verso	HSG	
100			35				10			45,40	80 892 20700	●					●						●
125			40				11,5			55,10	80 892 20800	●			●		●	●			●		●
160			50				13,5			90,60	80 892 20900	●			●		●	●					●

Greppback, vändbar

▲ Slipad, för vertikal och horisontal fastspänning

▲ Pris per styck

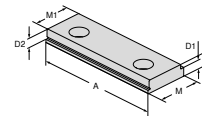

För skruvstycksbredd	A	A ₁	D	D ₁	D ₂	E	M	M ₁	M ₂	EUR	Y4	NCG	H5G / -S / -Z	X5G-Z / -S	ESG 4	ESG 5	HDC 2	ZSG 4	ZSG mini	DSG 4	Verso	HSG	
65			8	5,5	5		22	19		36,80	80 895 340	●	●										
100			10,5	8	5		35	32		51,90	80 895 343	●					●						●

Greppback, vändbar

▲ För vertikal och horisontal användning

▲ 3-punkt spänning

▲ Pris per styck

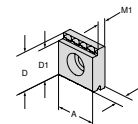

För skruvstycksbredd	A	A ₁	D	D ₁	D ₂	E	M	M ₁	M ₂	EUR	Y4	NCG	H5G / -S / -Z	X5G-Z / -S	ESG 4	ESG 5	HDC 2	ZSG 4	ZSG mini	DSG 4	Verso	HSG	
65	22		22	19			8	5,5		19,50	80 895 335	●	●					●					
100	35		35	32			10,5	8		31,40	80 895 345	●					●						

Översikt allmänna toppbackar

Back, räfflad

▲ Pris per styck

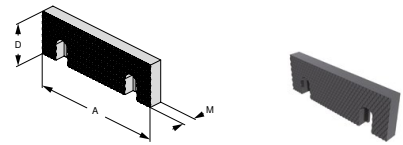

För skruvstycksbredd	A	A ₁	D	D ₁	D ₂	E	M	M ₁	M ₂	EUR	Y4	NCG	H5G / -S / -Z	X5G-Z / -S	ESG 4	ESG 5	HDG 2	ZSG 4	ZSG mini	DSG 4	Verso	HSG	
100			35				11			54,00	80 892 20100	●					●						●
125			40				12,5			65,90	80 892 20200	●			●		●				●		●
160			50				14,5			76,60	80 892 20300	●			●		●	●					●

Back, räfflad

▲ Pris per styck

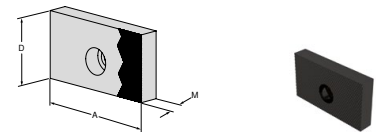

För skruvstycksbredd	A	A ₁	D	D ₁	D ₂	E	M	M ₁	M ₂	EUR	Y4	NCG	H5G / -S / -Z	X5G-Z / -S	ESG 4	ESG 5	HDG 2	ZSG 4	ZSG mini	DSG 4	Verso	HSG	
40			35				11			37,80	80 889 408											●	
40			22				8			33,50	80 889 404											●	
65			35				11			41,00	80 889 658											●	
65			22				8			37,80	80 889 654											●	
90			35				11			49,70	80 889 908											●	
90			22				8			41,00	80 889 904											●	

Mjuka backar, stål

- ▲ Material: 16MnCr5
- ▲ Endast för vertikal användning
- ▲ Pris per styck

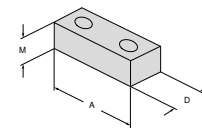

För skruvstycksbredd	A	A ₁	D	D ₁	D ₂	E	M	M ₁	M ₂	EUR	Y4	NCG	H5G / -S / -Z	X5G-Z / -S	ESG 4	ESG 5	HDG 2	ZSG 4	ZSG mini	DSG 4	Verso	HSG	
40			22				20			33,50	80 895 244											●	
65			22				20			37,80	80 895 245		●		●				●			●	
90			22				20			41,00	80 895 246											●	

Mjuka backar, stål

- ▲ Material: 14NiCr14
- ▲ För tillverkning av formbackar
- ▲ Pris per styck

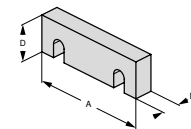

För skruvstycksbredd	A	A ₁	D	D ₁	D ₂	E	M	M ₁	M ₂	EUR	Y4	NCG	H5G / -S / -Z	X5G-Z / -S	ESG 4	ESG 5	HDG 2	ZSG 4	ZSG mini	DSG 4	Verso	HSG	
100			35				16			43,20	80 892 24700	●						●				●	
125			40				20			50,80	80 892 24800	●	●		●		●	●		●		●	
160			50				20			83,40	80 892 24900	●			●		●	●				●	

Översikt allmänna toppbackar

Prismabackar

- ▲ Med lod- och vågrätt prisma
- ▲ Prisma- slipad parallellitet horisontalt och vertikalt
- ▲ Pris per styck

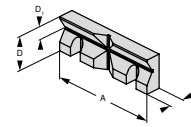

För spänn diameter	A	A ₁	D	D ₁	D ₂	E	M	M ₁	M ₂	EUR	Y4	NCG	H5G / -S / -Z	X5G-Z / -S	ESG 4	ESG 5	HDG 2	ZSG 4	ZSG mini	DSG 4	Verso	HSG	
11 - 41	100		35	13			15,5			128,40	80 892 26100	●					●						●
14 - 48	125		40	16			17,5			142,90	80 892 26200	●	●		●		●				●		●
16 - 60	160		50	20			19,5			214,00	80 892 26300	●			●		●	●					●

Prismatiska backar

- ▲ Med våg- och lodrät prisma
- ▲ Pris per styck

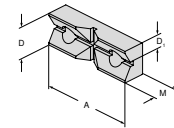

För spänn diameter	A	A ₁	D	D ₁	D ₂	E	M	M ₁	M ₂	EUR	Y4	NCG	H5G / -S / -Z	X5G-Z / -S	ESG 4	ESG 5	HDG 2	ZSG 4	ZSG mini	DSG 4	Verso	HSG	
11 - 22	65		22	11			15			131,00	80 895 337		●					●					

Precisions-neddragningsback

- ▲ Neddragningsbackar är avsedda för användning på den rörliga backen
- ▲ Pris per styck

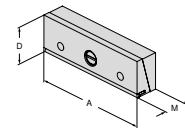

För skruvstycksbredd	A	A ₁	D	D ₁	D ₂	E	M	M ₁	M ₂	EUR	Y4	NCG	H5G / -S / -Z	X5G-Z / -S	ESG 4	ESG 5	HDG 2	ZSG 4	ZSG mini	DSG 4	Verso	HSG	
100			35				25			259,00	80 892 370	●											●
125			40				25			268,00	80 892 371	●	●		●			●			●		●
160			50				27,5			409,00	80 892 372	●			●			●	●				●

Mellanback med neddragning

- ▲ För typerna NCG, NCG 2, och HDG 2
- ▲ Med neddragningsfjäderblad på bägge sidor
- ▲ Pris per styck

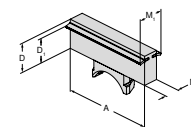

För skruvstycksbredd	A	A ₁	D	D ₁	D ₂	E	M	M ₁	M ₂	EUR	Y4	NCG	H5G / -S / -Z	X5G-Z / -S	ESG 4	ESG 5	HDG 2	ZSG 4	ZSG mini	DSG 4	Verso	HSG	
100			35	28			28	45		289,00	80 892 258	●											
125			40	32,5			20	35		283,00	80 892 259	●					●						
160			50	42			20	35		337,00	80 892 260	●					●						

Översikt allmänna toppbackar

Multipin försättsback

▲ Pris per styck

NCG **HDG 2**



80 890 ...

EUR
Y4
315,00 30200

A mm	D mm
125	40

Neddragningsback med fjäderplåt

▲ För bearbetning av färdiga detaljer
▲ Pris per styck

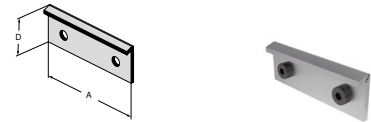

För skruvstycksbredd	A	A ₁	D	D ₁	D ₂	E	M	M ₁	M ₂	EUR	Y4	NCG	H5G / -S / -Z	X5G-Z / -S	ESG 4	ESG 5	HDG 2	ZSG 4	ZSG mini	DSG 4	Verso	HSG	
80			24							66,90	80 901 309												
125			35							87,40	80 901 310				●			●		●			
160			45							99,30	80 901 311				●			●		●			

Neddragningsback med fjäderplåt

▲ För bearbetning av färdiga detaljer
▲ Pris per styck

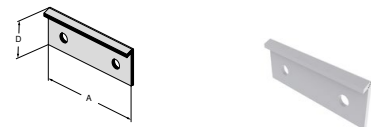

För skruvstycksbredd	A	A ₁	D	D ₁	D ₂	E	M	M ₁	M ₂	EUR	Y4	NCG	H5G / -S / -Z	X5G-Z / -S	ESG 4	ESG 5	HDG 2	ZSG 4	ZSG mini	DSG 4	Verso	HSG	
65			23							57,30	80 898 923												
100			36							73,40	80 898 924	●						●					●
125			41							87,40	80 898 925	●						●					●
160			51							99,30	80 898 926	●						●					●

Fjäderlist-neddragningsback

▲ Pris per styck

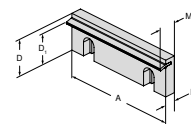

För skruvstycksbredd	A	A ₁	D	D ₁	D ₂	E	M	M ₁	M ₂	EUR	Y4	NCG	H5G / -S / -Z	X5G-Z / -S	ESG 4	ESG 5	HDG 2	ZSG 4	ZSG mini	DSG 4	Verso	HSG	
100			35	28			10	18,5		59,50	80 892 22800	●					●						●
125			40	32,5			11,5	19		69,10	80 892 22900	●			●		●				●		●
160			50	42			13,5	21		89,60	80 892 23000	●			●		●				●		●

Översikt materialunderlägg

Materialunderlägg, med avsats

- ▲ Härdad och polerad
- ▲ Hålls fast på grundplattan med låsfjädrar
- ▲ Pris per 2 st

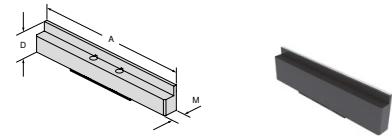

För skruvstycksbredd	A	A ₁	D	D ₁	D ₂	E	M	M ₁	M ₂	EUR	Y4	NCG	H5G / -S / -Z	X5G-Z / -S	ESG 4	ESG 5	HDG 2	ZSG 4	ZSG mini	DSG 4	Verso	HSG		
100			16				10,5			135,00	80 890 401	●												
100			11				10,5			135,00	80 890 400	●												
100			23				10,5			135,00	80 890 409	●												
100			25,5				10,5			135,00	80 890 411	●												
100			29,5				10,5			135,00	80 890 421	●												
125			32,5				10,5			157,00	80 890 395	●												
125			11				10,5			157,00	80 890 390	●												
125			16				10,5			157,00	80 890 391	●												
125			21				10,5			157,00	80 890 392	●												
125			26				10,5			157,00	80 890 393	●												
125			29				10,5			157,00	80 890 394	●												
125			36				10,5			157,00	80 890 396	●												
125			25				10,5			157,00	80 890 422	●												
160			39				10,5			200,00	80 890 454	●												
160			26				10,5			190,00	80 890 452	●												
160			42,5				10,5			214,00	80 890 456	●												

För skruvstycksbredd	A	A ₁	D	D ₁	D ₂	E	M	M ₁	M ₂	EUR	Y4	NCG	H5G / -S / -Z	X5G-Z / -S	ESG 4	ESG 5	HDG 2	ZSG 4	ZSG mini	DSG 4	Verso	HSG	
125							10,5			1.030,00	80 890 399	●											



80 890 399: Set med 7 underlägg för arbetsstycke å 2 styck i trälådor (exklusive 80 890 422)

Materialunderlägg, med avsats

- ▲ Härdad och slipad
- ▲ Hålls på plats med hjälp av fjädrar i grundplattan
- ▲ Levereras i sats om 2 stycken
- ▲ Pris per sats

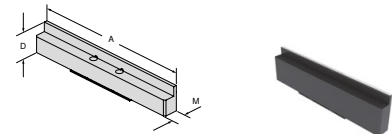

För skruvstycksbredd	A	A ₁	D	D ₁	D ₂	E	M	M ₁	M ₂	EUR	Y4	NCG	H5G / -S / -Z	X5G-Z / -S	ESG 4	ESG 5	HDG 2	ZSG 4	ZSG mini	DSG 4	Verso	HSG			
125			11				10,5			153,00	80 901 703				●										
125			21				10,5			157,00	80 901 704				●										
125			25				10,5			153,00	80 901 705				●										
160			26				10,5			186,00	80 901 700				●										
125			32,5				10,5			153,00	80 901 706				●										
160			39				10,5			196,00	80 901 701				●										
160			42,5				10,5			210,00	80 901 702				●										

Materialunderlägg, med avsats

- ▲ Härdad och polerad
- ▲ Hålls på plats med hjälp av fjädrar i grundplattan
- ▲ Levereras i set om 2 stycken
- ▲ Pris per set

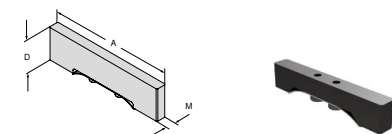

För skruvstycksbredd	A	A ₁	D	D ₁	D ₂	E	M	M ₁	M ₂	EUR	Y4	NCG	H5G / -S / -Z	X5G-Z / -S	ESG 4	ESG 5	HDG 2	ZSG 4	ZSG mini	DSG 4	Verso	HSG				
80			15				10,5			127,00	80 901 707				●											
80			20				10,5			127,00	80 901 708				●											

Översikt materialunderlägg

Materialunderlägg, med avsats

- ▲ Härdad och polerad
- ▲ Hålls på plats med hjälp av fjädrar i grundplattan
- ▲ Levereras i set om 2 stycken
- ▲ Pris per set

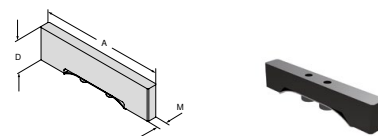

För skruvstycksbredd	A	A ₁	D	D ₁	D ₂	E	M	M ₁	M ₂	EUR	Y4	NCG	H5G / -S / -Z	X5G-Z / -S	ESG 4	ESG 5	HDG 2	ZSG 4	ZSG mini	DSG 4	Verso	HSG			
125			15				10,5			157,00	80 906 715														
125			22				10,5			157,00	80 906 722														●
125			25				10,5			157,00	80 906 725														●
125			32,5				10,5			157,00	80 906 732														●

Parallellbitar

- ▲ Härdad och slipad
- ▲ Hålls på plats med hjälp av fjädrar i grundplattan
- ▲ Pris för 2 styck

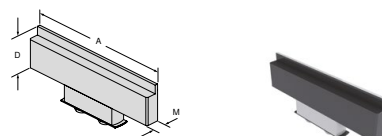

För skruvstycksbredd	A	A ₁	D	D ₁	D ₂	E	M	M ₁	M ₂	EUR	Y4	NCG	H5G / -S / -Z	X5G-Z / -S	ESG 4	ESG 5	HDG 2	ZSG 4	ZSG mini	DSG 4	Verso	HSG				
100			16				10,5			131,00	80 892 401															
100			25,5				10,5			131,00	80 892 411															●
100			29,5				10,5			131,00	80 892 421															●
125			11				10,5			157,00	80 892 390															●
125			16				10,5			157,00	80 892 391															●
125			21				10,5			157,00	80 892 392															●
125			26				10,5			157,00	80 892 393															●
125			29				10,5			157,00	80 892 394															●
125			32,5				10,5			157,00	80 892 395															●
125			36				10,5			157,00	80 892 396															●
160			26				10,5			190,00	80 892 403															●
160			39				10,5			200,00	80 892 413															●
160			42,5				10,5			214,00	80 892 423															●

För skruvstycksbredd	A	A ₁	D	D ₁	D ₂	E	M	M ₁	M ₂	EUR	Y4	NCG	H5G / -S / -Z	X5G-Z / -S	ESG 4	ESG 5	HDG 2	ZSG 4	ZSG mini	DSG 4	Verso	HSG			
125							10,5			1.030,00	80 892 399							●							

 **80 892 399:** Set med 7 underlägg för arbetsstycke à 2 styck i trälådor

Magnetunderlägg för arbetsstycke, set



- ▲ Med friliggande undersida
- ▲ Flexibel och rationell spänning
- ▲ Höjdnoggrannhet +/- 0,01 mm
- ▲ Med magnetfäste för enkel och snabb montering

Översikt materialunderlägg

Magnetunderlägg för arbetsstycke, set

- ▲ Rostfritt fjäderstål
- ▲ Inpressade magneter
- ▲ Levereras i sats: 5 par (med 2 st.)
- ▲ Pris per set



A	D	M	EUR	Y4	NCG	H5G /-S /-Z	X5G-Z /-S	ESG 4	ESG 5	HDG 2	ZSG 4	ZSG mini	DSG 4	Verso	HSG
80	5 / 10 / 15 / 20 / 22	2,5	297,00	80 878 79800	●		●	●			●		●		
125	8 / 12 / 15 / 20 / 22	2,5	334,00	80 878 79700	●		●	●			●		●		
125	8 / 12 / 20 / 25 / 27	2,5	334,00	80 878 79900	●		●	●			●		●		

Magnetunderlägg för arbetsstycke, set

- ▲ Rostfritt fjäderstål
- ▲ Inpressade magneter
- ▲ Levereras i sats: 5 par (med 2 st.)
- ▲ Pris per set



A	D	M	EUR	Y4	NCG	H5G /-S /-Z	X5G-Z /-S	ESG 4	ESG 5	HDG 2	ZSG 4	ZSG mini	DSG 4	Verso	HSG
100	12 / 20 / 25 / 30 / 32	2,5	325,00	80 892 79700	●		●				●	●			
125	12 / 25 / 30 / 35 / 37	2,5	342,00	80 892 79800	●		●				●	●	●		
160	15 / 30 / 40 / 45 / 47	2,5	360,00	80 892 79900	●		●	●			●	●			

Magnetunderlägg för arbetsstycke, set

- ▲ Rostfritt fjäderstål
- ▲ Inpressade magneter
- ▲ Levereras i set: 5 par (med 2 st.)
- ▲ Pris per set



A	D	M	EUR	Y4	NCG	H5G /-S /-Z	X5G-Z /-S	ESG 4	ESG 5	HDG 2	ZSG 4	ZSG mini	DSG 4	Verso	HSG
125	9 / 22 / 27 / 32 / 34	2,5	334,00	80 901 79900	●		●				●	●	●		

Översikt materialunderlägg

Magnetunderlägg för arbetsstycke

▲ Pris per par

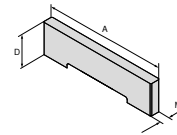

A	D	M	EUR	Y4	NCG	H5G / -S / -Z	X5G-Z / -S	ESG 4	ESG 5	HDG 2	ZSG 4	ZSG mini	DSG 4	Verfo	HSG
80	5	2,5	68,00	80 892 79600											
80	10	2,5	68,00	80 892 79500											
80	15	2,5	68,00	80 892 79400											
80	20	2,5	68,00	80 892 79300											
80	22	2,5	68,00	80 892 79200											
100	12	2,5	71,30	80 892 79100											
100	20	2,5	71,30	80 892 79000											
100	25	2,5	71,30	80 892 78900											
100	27	2,5	71,30	80 892 78800											
100	29	2,5	71,30	80 892 78700											
100	30	2,5	71,30	80 892 78600											
100	31	2,5	71,30	80 892 78500											
100	32	2,5	71,30	80 892 78400											
125	8	2,5	74,50	80 892 78300											
125	9	2,5	74,50	80 892 78200											
125	10	2,5	74,50	80 892 78100											
125	12	2,5	74,50	80 892 78000											
125	15	2,5	74,50	80 892 77900											
125	20	2,5	74,50	80 892 77800											
125	22	2,5	74,50	80 892 77700											
125	23	2,5	74,50	80 892 77600											
125	25	2,5	74,50	80 892 77500											
125	27	2,5	74,50	80 892 77400											
125	30	2,5	74,50	80 892 77300											
125	31	2,5	74,50	80 892 77200											
125	32	2,5	74,50	80 892 77100											
125	33	2,5	74,50	80 892 77000											
125	34	2,5	74,50	80 892 76900											
125	35	2,5	74,50	80 892 76800											
125	36	2,5	74,50	80 892 76700											
125	37	2,5	74,50	80 892 76600											
160	15	2,5	81,00	80 892 76500											
160	22	2,5	81,00	80 892 76400											
160	30	2,5	81,00	80 892 76300											
160	37	2,5	81,00	80 892 76200											
160	40	2,5	81,00	80 892 76100											
160	41	2,5	81,00	80 892 76000											
160	42	2,5	81,00	80 892 75900											
160	43	2,5	81,00	80 892 75800											
160	44	2,5	81,00	80 892 75700											
160	45	2,5	82,00	80 892 75600											
160	46	2,5	81,00	80 892 75500											
160	47	2,5	81,00	80 892 75400											

Materialstopp för arbetsstycke, magnetiskt

Förlängning för materialstopp, magnetiskt

Leveransinnehåll:

Inkl. stoppstift 50 mm / 100 mm

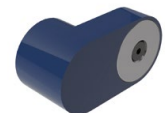

För bredd mm	Storlek	80 892 ...
		EUR Y4
80/100/125/160	60x15	113,00 23800
80/100/125/160	115x15	164,00 23900

För bredd mm	Storlek	80 892 ...
80/100/125/160	68x30 mm	EUR Y4 87,40 25400

Översikt allmänna tillbehör

Uppriktnings och centrerings-set
för T-spår

▲ Pris per styck

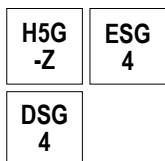

80 897 ...

I mm	För spårbredd mm	EUR Y4	
100	14	57,10	114
100	16	57,10	116
100	18	57,10	118

Uppriktnings- och
centreringsset

▲ Pris per styck

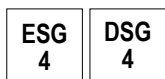

80 906 ...

I mm	För spårbredd mm	EUR Y4	
80	12	59,50	812
80	14	59,50	814
80	16	59,50	816
80	18	59,50	818

Fastspänningsskruv set
för T-spår för MNG

▲ Pris för 2 styck



80 899 ...

För bredd mm	G	EUR Y4	
12	M10	15,20	312
14	M12	15,20	314
16	M12	20,50	316
18	M12	26,00	318

Materialstopp

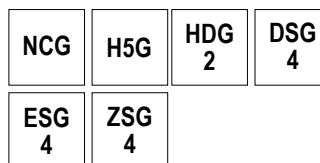

80 892 ...

EUR
Y4
81,70 400

Materialstopp



80 895 ...

EUR
Y4
44,80 010

Materialstopp

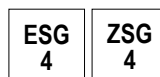

80 884 ...

EUR
Y4
43,70 400

Översikt allmänna tillbehör

Reservdel fjäderblad

- ▲ Pris per styck
- ▲ För neddragnings- och mellanbackar

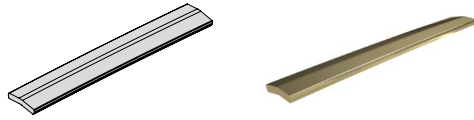

För bredd mm	80 892 ... EUR Y4	
100	23,90	430
125	24,90	431
160	27,10	432

Spännklämma

- ▲ Pris för 2 styck

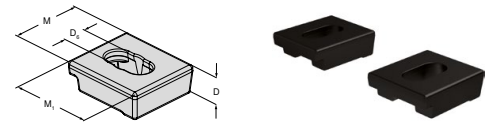

D mm	D _s mm	M mm	M ₁ mm	80 890 ... EUR Y4	
20	16	50	57	38,10	315

Översikt fastspänningsnycklar

Ledad spännnyckel

▲ Utan hylsa



Vridmoment i Nm	Fyrkant	DRVS	EUR	Y4	NCG	H5G / -S / -Z	X5G-Z / -S	ESG 4	ESG 5	HDC 2	ZSG 4	ZSG mini	DSG 4	Verso	HSG	MNG	MNG mini
	1/2"		76,10	80 891 600				●			●						

Momentnyckel

▲ Utan hylsa



Vridmoment i Nm	Fyrkant	DRVS	EUR	Y4	NCG	H5G / -S / -Z	X5G-Z / -S	ESG 4	ESG 5	HDC 2	ZSG 4	ZSG mini	DSG 4	Verso	HSG	MNG	MNG mini
10 - 100	1/2"		280,00	80 884 502				●			●	●	●				
20 - 200	1/2"		280,00	80 884 504				●			●	●	●				

Momentnyckel

▲ Utan hylsa



Vridmoment i Nm	Fyrkant	DRVS	EUR	Y4	NCG	H5G / -S / -Z	X5G-Z / -S	ESG 4	ESG 5	HDC 2	ZSG 4	ZSG mini	DSG 4	Verso	HSG	MNG	MNG mini
5 - 50	3/8"		280,00	80 884 402								●		●		●	

Kontroll-set

▲ Momentnyckel inkl. mutter, skruvmejsel SW10 och 1/2" förlängning



Vridmoment i Nm	Fyrkant	DRVS	EUR	Y4	NCG	H5G / -S / -Z	X5G-Z / -S	ESG 4	ESG 5	HDC 2	ZSG 4	ZSG mini	DSG 4	Verso	HSG	MNG	MNG mini
8 - 50	3/8"	10	329,00	80 899 410												●	

Översikt fastspänningsnycklar

Hylsa

▲ Passande för fyrkant 1/2" eller 3/8"



Vridmoment i Nm	Fyrkant	DRVS	EUR	Y4	NCG	H5G /-S /-Z	X5G-Z /-S	ESG 4	ESG 5	HDC 2	ZSG 4	ZSG mini	DSG 4	Veriso	HSG	MNG	MNG mini
	3/8"	5	18,20	80 877 105													
	3/8"	6	18,20	80 877 10600													
	3/8"	8	18,20	80 877 108										•		•	•
	1/2"	8	18,20	80 877 208													
	1/2"	10	18,20	80 877 210													
	1/2"	14	18,20	80 877 214			•										

Hylsa

▲ Passande för fyrkant 1/2" eller 3/8"



Vridmoment i Nm	Fyrkant	DRVS	EUR	Y4	NCG	H5G /-S /-Z	X5G-Z /-S	ESG 4	ESG 5	HDC 2	ZSG 4	ZSG mini	DSG 4	Veriso	HSG	MNG	MNG mini
	3/8"	7	18,20	80 875 107													
	3/8"	11	18,20	80 875 11100								•					
	3/8"	12	18,20	80 875 112				•			•		•				
	1/2"	12	18,20	80 875 212				•			•		•				
	1/2"	14	18,20	80 875 214				•			•		•				

Översikt skruvar

Spännskruvar för spännbackar

▲ DIN EN ISO 4762 (1998-02)



För skruvstycksbredd	G	J ₁₇	EUR	Y4	NCG	H5G / -S / -Z	X5G-Z / -S	ESG 4	ESG 5	HDG 2	ZSG 4	ZSG mini	DSG 4	Verso	HSG	MNG	MNG mini
	M8x12		1,20	80 892 296	•	•				•	•						
	M6x8		1,20	80 895 013								•		•			

Spännskruv med låg skalle för spännback

▲ Jmf. DIN7984 (1985-05)



För skruvstycksbredd	G	J ₁₇	EUR	Y4	NCG	H5G / -S / -Z	X5G-Z / -S	ESG 4	ESG 5	HDG 2	ZSG 4	ZSG mini	DSG 4	Verso	HSG	MNG	MNG mini
	M8x10		1,20	80 889 950	•	•				•	•						

Fastspänningsskruv för systembackar

▲ Pris per styck



För skruvstycksbredd	G	J ₁₇	EUR	Y4	NCG	H5G / -S / -Z	X5G-Z / -S	ESG 4	ESG 5	HDG 2	ZSG 4	ZSG mini	DSG 4	Verso	HSG	MNG	MNG mini
	M12x20		1,20	80 890 630	•	•											
	M12x40		2,30	80 890 632	•	•											

Cylinderskruv med invändig sexkant

▲ DIN 912



För skruvstycksbredd	G	J ₁₇	EUR	Y4	NCG	H5G / -S / -Z	X5G-Z / -S	ESG 4	ESG 5	HDG 2	ZSG 4	ZSG mini	DSG 4	Verso	HSG	MNG	MNG mini
	M12x45		2,30	80 899 124												•	

Passkruv

▲ Pris för 2 styck



För skruvstycksbredd	G	J ₁₇	EUR	Y4	NCG	H5G / -S / -Z	X5G-Z / -S	ESG 4	ESG 5	HDG 2	ZSG 4	ZSG mini	DSG 4	Verso	HSG	MNG	MNG mini
100	M12x38	12	45,70	80 890 313	•			•									
125 / 160	M16x55	16	60,80	80 890 314	•												

Översikt skruvar

Passkruv

▲ Pris för 2 styck



För skruvstycksbredd	G	J ₁₇	EUR	Y4	NCG	H5G / -S / -Z	X5G-Z / -S	ESG 4	ESG 5	HDG 2	ZSG 4	ZSG mini	DSG 4	Verso	HSG	MING	MING mini	
125	M12x45	12	26,20	80 895 019	●	●	●	●	●	●	●	●	●	●	●	●	●	●

Monteringskruvar med T-spårsmuttrar

▲ För fastsättning av spänklämma

▲ Pris per 2 st



för spårbredd	G	J ₁₇	EUR	Y4	NCG	H5G / -S / -Z	X5G-Z / -S	ESG 4	ESG 5	HDG 2	ZSG 4	ZSG mini	DSG 4	Verso	HSG	MING	MING mini	
12	M10		24,30	80 890 308	●	●	●	●	●	●	●	●	●	●	●	●	●	●
14	M12		24,30	80 890 309	●	●	●	●	●	●	●	●	●	●	●	●	●	●
16	M14		25,20	80 890 310	●	●	●	●	●	●	●	●	●	●	●	●	●	●
18	M16		26,30	80 890 311	●	●	●	●	●	●	●	●	●	●	●	●	●	●

Monteringskruvar för runda monteringslister, T-spår

▲ Inkl. T-spårsmutter och distansbricka

▲ Pris för 2 styck



för spårbredd	G	J ₁₇	EUR	Y4	NCG	H5G / -S / -Z	X5G-Z / -S	ESG 4	ESG 5	HDG 2	ZSG 4	ZSG mini	DSG 4	Verso	HSG	MING	MING mini
12	M10		15,80	80 899 112										●	●	●	●
14	M12		15,80	80 899 114										●	●	●	●
16	M12		17,30	80 899 116										●	●	●	●
18	M12		18,50	80 899 118										●	●	●	●

T-spårsmutter inkl. skruv

▲ Pris per 2 st

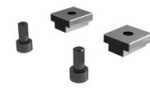

för spårbredd	G	J ₁₇	EUR	Y4	NCG	H5G / -S / -Z	X5G-Z / -S	ESG 4	ESG 5	HDG 2	ZSG 4	ZSG mini	DSG 4	Verso	HSG	MING	MING mini	
12	M6		91,20	80 898 412	●	●	●	●	●	●	●	●	●	●	●	●	●	●
14	M6		91,20	80 898 414	●	●	●	●	●	●	●	●	●	●	●	●	●	●
16	M6		91,20	80 898 416	●	●	●	●	●	●	●	●	●	●	●	●	●	●
18	M6		91,20	80 898 418	●	●	●	●	●	●	●	●	●	●	●	●	●	●