



 ZSG 1

 CERATIZIT GROUP MNG mini

 ZSG mini

Нови продукти за затягащата техника

NEW Механична система за затягане
с нулева точка – MNG mini



149-151

**MNG
mini**

Оптимизирани по отношение на теглото скоби, пирамиди
и закрепващи кули с интегрирана система за затягане
в нулева точка за малки затегателни приспособления.

NEW CentriClamp – ZSG mini



92-100

**ZSG
mini**

ZSG mini е идеален за захващане на малки детайли!

NEW PolyClamp – Verso



111-124

Verso

Новият гъвкав многопозиционен затегач със система
за бърза смяна на челюстите за много малки и големи
детайли!

Свердловане в плътен материал и разстъргване на отвори

- 1 Бързорезно свердло
- 2 Изцяло твърдосплавно свердло
- 3 Свердло със сменяеми пластини
- 4 Райбери и зенкери
- 5 Разстъргващи инструменти

Обработка на резба

- 6 Резбови метчици и формовачи метчици
- 7 Циркулярна и резбова фреза
- 8 Инструменти за струговане на резба

Обработка чрез струговане

- 9 Инструменти за струговане със сменяеми пластини
- 10 Мултифункционални инструменти – EcoCut и FreeTurn
- 11 Инструменти за прорязване
- 12 Мини инструменти за струговане

Обработка чрез фрезование

- 13 Бързорезна фреза
- 14 Изцяло твърдосплавни фрези
- 15 Инструменти за фрезование със сменяеми пластини

Затягаща техника

- 16 Държачи за инструменти и аксесоари
- 17 Затягане на детайли

- 18 Примери за материали и опис на артикулите по номера

Съдържание

| | |
|---|---------|
| PolyClamp – Verso | 4 |
| Преглед системите за затягане | 5 |
| Toolfinder – системи за затягане | 6–9 |
| Продуктовата гама | 10–183 |
| Преглед на общите аксесоари горни челюсти | 164–173 |
| Преглед документи за детайлите | 174–177 |
| Преглед на общите аксесоари | 178+179 |
| Преглед затегателен лост | 180+181 |
| Преглед винтове | 182+183 |

WNT \ Performance

Висококачествени инструменти за най-висока производителност.

Висококачествените инструменти от продуктова линия **WNT Performance** са проектирани за специални приложения и се отличават с изключителна производителност. Ако имате най-високи изисквания към производителността в производството си и искате да постигнете най-добрите резултати, препоръчваме първокласните инструменти от тази продуктова линия.

PolyClamp – Verso

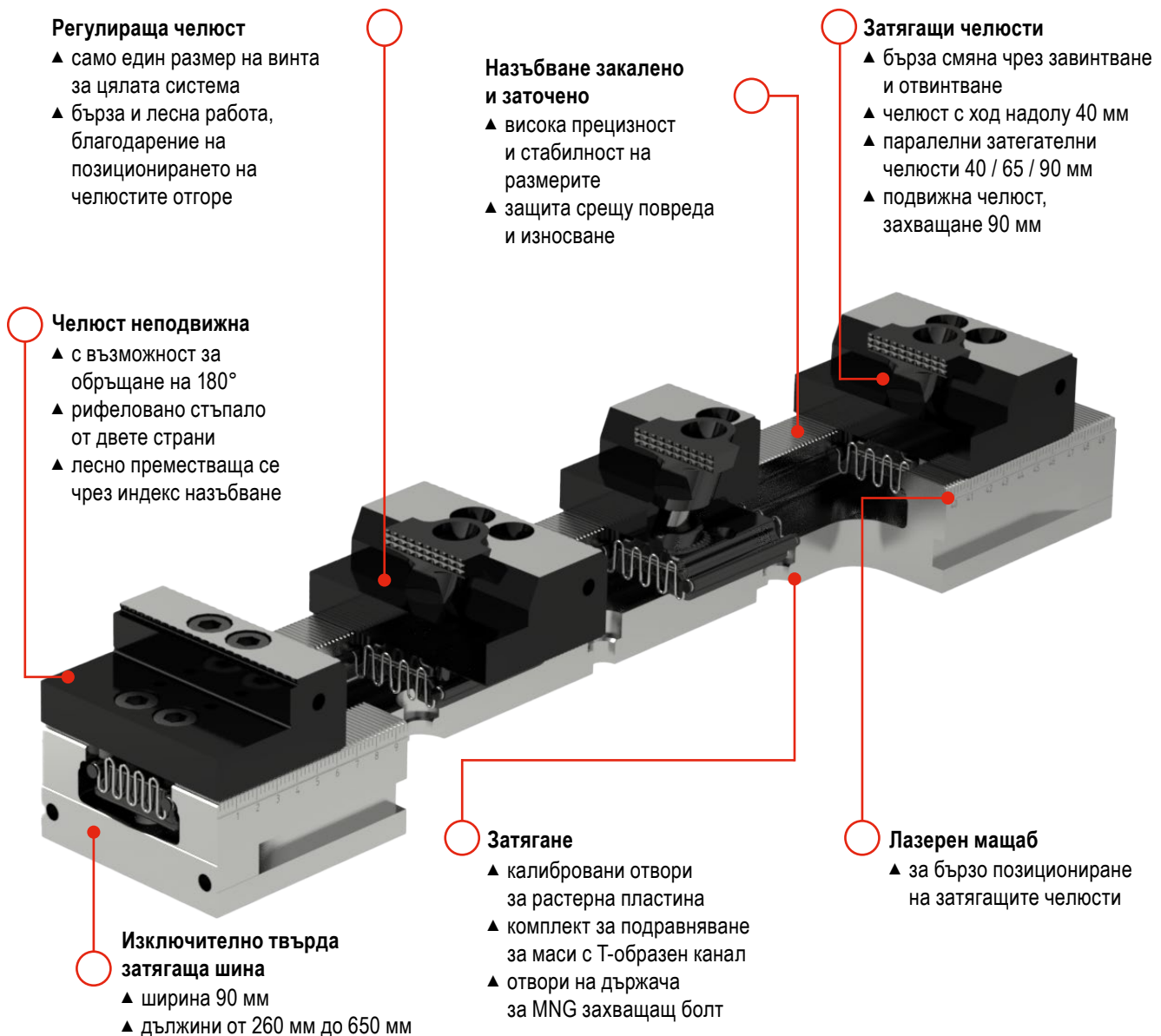

Преглед системите за затягане

SoloClamp – обикновен затегач

- ▲ задвижващи системи NCG, HDG 2 и H5G
- ▲ фиксирана челюст за справка
- ▲ висока стабилност при повтаряемост
- ▲ много добра точност на ъгъла



Висока прецизност и усилване на мощността

CentriClamp – центриращ затегач

- ▲ симетрично затягане
- ▲ много добра достъпност за обработка от 5-те страни
- ▲ Нулевата точка на детайла е винаги в средата (центрирана)
- ▲ висока стабилност при повтаряемост



висока надеждност на процеса
чрез капсулирани системи

PolyClamp – многопозиционен затегач

- ▲ Намаляване на времето за настройка
- ▲ многофункционално приложение
- ▲ оптимално използване на масата на машината
- ▲ висока стабилност при повтаряемост



Увеличаване на времето
на полезното машинно време

Стационарен тричелюстен патронник – SBF 3

- ▲ подходящ за 3/5-осна обработка на кръгли компоненти
- ▲ съвместим със системите за затягане на нулева точка PNG и MNG
- ▲ система за задвижване на клиновидния прът
- ▲ закален и твърд основен корпус
- ▲ оптимизирана система за смазване

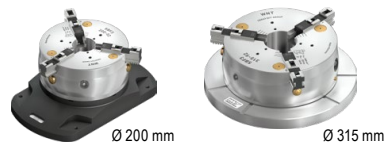

Перфектната ситуация за затягане
на кръгли компоненти

Варианти за закрепване на заготовки

- ▲ системи за затягане на нулева точка
- ▲ система за затягане на нулева точка Растерни плочи
- ▲ MNG – Механична система за затягане на нулева точка
- ▲ PNG – пневматична система за затягане на нулева точка



Намаляване времето за настройка

Кули за закрепване

- ▲ станция за многостранно затягане на детайли с двоен ъгъл
- ▲ триъгълна затегателна станция
- ▲ кръстообразна затегателна станция
- ▲ станция за многостранно затягане на детайли



Улеснена автоматизация







Можете да намерите различни кули за закрепване в нашия онлайн магазин на адрес cuttingtools.ceratzit.com





Toolfinder – системи за затягане

| Тип | Описание | 3 оси | 4 оси | 5 оси |
|---|---|---|-------|-------|
| SoloClamp – обикновен затегач | NCG  <ul style="list-style-type: none"> ▲ 160° бързо затягане ▲ бърз монтаж и демонтаж на монтажния възел на шпиндела ▲ затягане при изтегляне | ✓ | ✓ | |
| | NCG 5A  <ul style="list-style-type: none"> ▲ 160° бързо затягане ▲ за 5 осова обработка ▲ затягане при изтегляне | ✓ | | ✓ |
| | H5G  <ul style="list-style-type: none"> ▲ лост за бързо затягане ▲ 5-осен затегач ▲ 100% капсулована | ✓ | | ✓ |
| | H5G -Z  <ul style="list-style-type: none"> ▲ лост за бързо затягане ▲ 5-осен затегач ▲ 100% капсулована ▲ с мобилна фиксирана челюст | ✓ | | ✓ |
| | X5G -Z  <ul style="list-style-type: none"> ▲ 100% капсулована ▲ най-добра достъпност ▲ възможност за 5- и 6-странна обработка ▲ бърза смяна на челюсти без инструмент | ✓ | | ✓ |
| | ESG 4  <ul style="list-style-type: none"> ▲ 100% капсулована ▲ прецизен основен корпус ▲ висока сила на затягане ▲ голям диапазони на затягане | ✓ | ✓ | ✓ |
| | ESG 5  <ul style="list-style-type: none"> ▲ ново изпълнение на капсулован центриращ затегач ZSG 4 като обикновен затегач ▲ идентични конструктивни размери като на ZSG 4 | ✓ | ✓ | ✓ |
| | HDG 2  <ul style="list-style-type: none"> ▲ механичен усилвател на мощността ▲ сила на затягане само с едно завъртане на манивелата ▲ безстепенно регулиране на силата на затягане | ✓ | | |
| | CentriClamp – центриращ затегач | ZSG 4  <ul style="list-style-type: none"> ▲ с монтиран на сферични опори шпиндел без луфт ▲ висока прецизност, сила на притискане и надеждност на процеса ▲ стабилност при повтаряемост $\pm 0,01$ мм | ✓ | ✓ |
| ZSG mini  <ul style="list-style-type: none"> ▲ Челюсти бърза смяна без инструмент ▲ компактна и прецизна ▲ най-добра достъпност от всички страни ▲ Неръждаемо и закалено основно тяло | | ✓ | ✓ | ✓ |

| Ширина на челюстта в мм | Дължина на основното тяло в мм | макс. диапазон на затягане в мм | кубични детайли | детайли без форма | кръгли детайли | макс. сила на затягане в kN | Страна |
|-------------------------|-----------------------------------|--|-----------------|-------------------|----------------|-----------------------------|--------|
| 100 125 160 | 305 390 530 | 245 343 506 | ✓ | ✓ | ✓ | 30 40 40 | 10-21 |
| 100 125 | 305 390 | 199 269 | ✓ | | ✓ | 18 24 | 13-21 |
| 125 | 300 | 249 | ✓ | ✓ | ✓ | 40 | 22-36 |
| 125 | 330 430 500 630 | 396 466 578 | ✓ | ✓ | ✓ | 40 | 26-36 |
| 125 | 330 430 500 630 800 | 80-210 80-310 80-380 80-510 80-688 | ✓ | ✓ | ✓ | 40 | 37 |
| 80 125 160 | 214 362 480 | 192 308 434 | ✓ | ✓ | ✓ | 25 40 50 | 49-58 |
| 80 125 160 | 130+190 160+235+300 280+480 | 63-171 84-281 125-448 | ✓ | ✓ | ✓ | 35 35 50 | 59-66 |
| 100 125 160 | 342 400 544 | 278 338 470 | ✓ | | ✓ | 30 40 60 | 68-71 |
| 80 125 160 | 130+190 160+235+300 280+480 | 121-185 163-303 134-462 | ✓ | ✓ | ✓ | 25 40 50 | 72-90 |
| 45 70 | 80 100 | 7-77 | ✓ | ✓ | ✓ | 16 | 92-100 |



Toolfinder – системи за затягане

| Тип | Описание | 3 оси | 4 оси | 5 оси |
|-------------------------------------|--|-------|-------|-------|
| PolyClamp – многопозиционен затегач | DSG 4  <ul style="list-style-type: none"> ▲ бърз демонтаж и монтаж ▲ гъвкава система за затягане ▲ преобразува се в обикновен затегач | ✓ | ✓ | ✓ |
| | Verso  <ul style="list-style-type: none"> ▲ променлива система за затягане ▲ затегнете няколко малки и големи компонента ▲ иновативна система за многопозиционно затягане | ✓ | ✓ | ✓ |
| Стационарен тричелпестен патронник | SBF 3  <ul style="list-style-type: none"> ▲ подходящ за 3/5-осна обработка на кръгли детайли ▲ съвместим със системите за затягане на нулева точка PNG и MNG | ✓ | | ✓ |
| |  <ul style="list-style-type: none"> ▲ подходящ за 3/5-осна обработка на кръгли детайли ▲ съвместим със системите за затягане на нулева точка PNG и MNG | ✓ | | ✓ |

| Тип | Описание |
|---|--|
| Системи за затягане на нулева точка механично пневматично | MNG  <ul style="list-style-type: none"> ▲ универсални плочи за всяка машинна маса |
| | MNG mini  <ul style="list-style-type: none"> ▲ за затягане на детайли с малки размери |
| | PNG  <ul style="list-style-type: none"> ▲ надеждност на процеса чрез самоблокиране |
| Кули за закрепване |  <ul style="list-style-type: none"> ▲ Увеличаване на времето на полезното машинно време |

Машинно ръчно менгеме

| | |
|-----------------------|--|
| Машинно ръчно менгеме | HSG  <ul style="list-style-type: none"> ▲ бързо регулиране на челюстите, компактно и прецизно |
|-----------------------|--|

| Ширина на челюстта в мм | Дължина на основното тяло в мм | макс. диапазон на затягане в мм | кубични детайли | детайли без форма | кръгли детайли | макс. сила на затягане в kN | Страна |
|-------------------------|--------------------------------|---------------------------------|-----------------|-------------------|--|--|---------|
| 80 | 300 | 102 | | | | 25 | 101-110 |
| 125 | 320+390+460 530+600+670+740 | 114+149+184 219+254+289+324 | ✓ | ✓ | ✓ | 40 | |
| 40 65 90 | 260 -650 | 524 | ✓ | ✓ | ✓ | 30 | 111-124 |
| | ∅ 200 | SB-H челюсти 6-180 | | | ✓ | 100 | 125-130 |
| | ∅ 315 | SB-H челюсти 12-420 | | | ✓ | 180 | |
| | механично | пневматично | | | Забележка | | Страна |
| | ✓ | | | | | | 134-148 |
| | ✓ | | | | | | 149-151 |
| | | | ✓ | | | | 152-163 |
| | ✓ | | | | Можете да намерите тази статия в нашия онлайн магазин на адрес: cuttingtools.ceratizit.com |   | |
| | ✓ | | | | | | 131-133 |

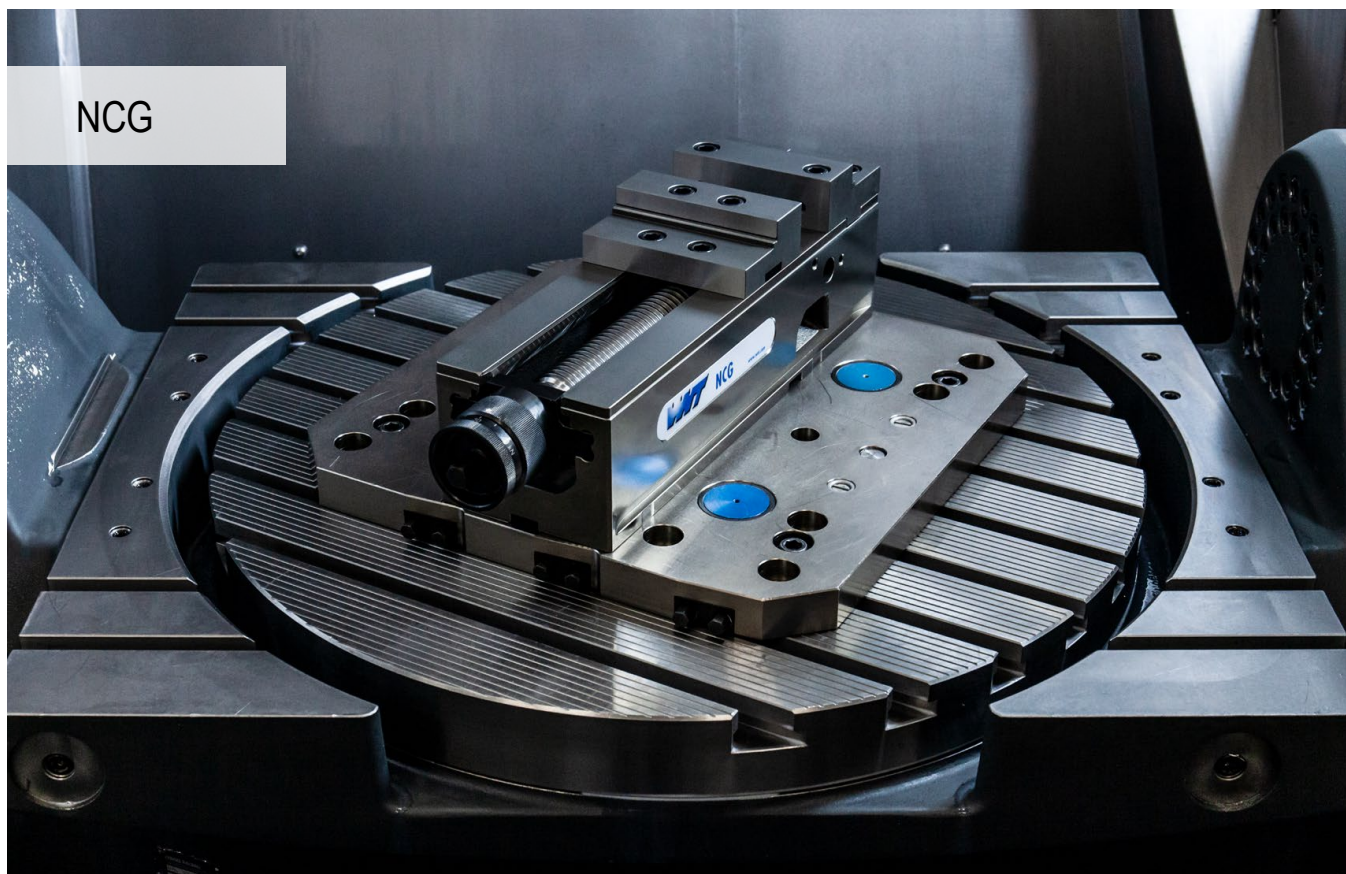

Затягане със система

Модулно конструирано машинно менгеме като система със затягане при изтегляне. Уникално, патентовано лостово бързо затягане с механично усилване на мощността а и минимално време за настройка.

Вашите нужди:

- ▲ бързо регулиране с помощта на ръчна манивела
- ▲ бързо позициониране с MNG върху машинната маса без междинен палет
- ▲ сила на затягане с плавно регулиране 4 - 40 kN
- ▲ 160° бързо затягане
- ▲ лесна и бърза смяна на челюстите с 4 винта
- ▲ лесно почистване благодарение на бързото разглобяване на целия шпинделен блок
- ▲ обширна модулна програма на челюстите



Затягане/подравняване



Затягане с два монтажни винта 12₁₇ / M12 (NCG 100) арт. номер 80 890 313 или 16₉₅ / M16 (NCG 125 / 160) арт. номер 80 890 314



Подравняване чрез прецизни центриращи шпонки 20^{H7} в основния корпус и затягане с притискащи втулки



Подравняване и затягане със система за затягане на нулева точка MNG (2-3 захващащи болта)

SoloClamp – NCG

- ▲ NC бързозатягащо менгеме с комбинирани сменяеми челюсти Plus
- ▲ Чрез допълнителна резба горните челюсти могат да се използват на височина от 18 мм и 40 мм

Обхват на доставка:

NC бързозатягащо менгеме, вкл. 4 притискача, 2 x комбинирани сменяеми челюсти Plus, затегателен лост

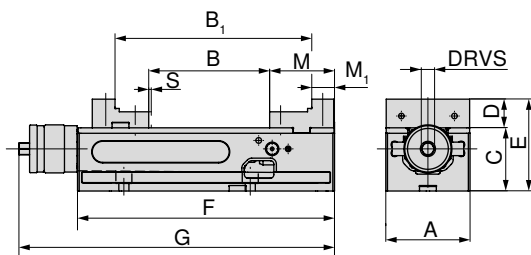
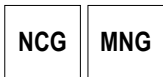

| A | B | B ₁ | C _{-0.02} | D | E | F | G | M | M ₁ | S | DRVS | MXC | WT |
|-----|---------|----------------|--------------------|----|-----|-----|-----|----|----------------|----|------|--------|----|
| mm | mm | mm | mm | mm | mm | mm | mm | mm | mm | mm | mm | kN | kg |
| 125 | 0 - 212 | 96 - 307 | 100 | 39 | 139 | 390 | 457 | 89 | 39 | 3 | 14 | 4 - 40 | 34 |

80 890 ...

EUR
Y4

3.110,00 12500

SoloClamp – NCG

- ▲ NC бързозатягащо менгеме с комбинирана сменяема челюст
- ▲ бързо 160° затягане с лост
- ▲ бърз монтаж и демонтаж на монтажния възел на шпиндела
- ▲ S = работен ход

Обхват на доставка:

NC бързозатягащо менгеме, вкл. 4 притискача, 2 комбинирани сменяеми челюсти (една страна стъпаловидна, една страна гладка), затегателен лост

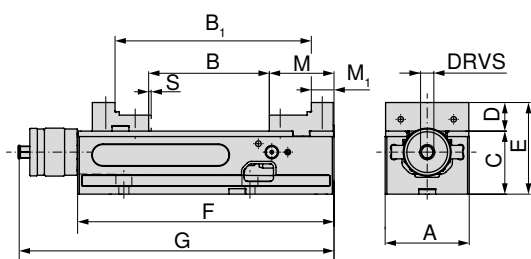
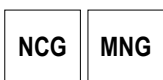

| A | B | B ₁ | C _{-0.02} | D | E | F | G | M | M ₁ | S | DRVS | MXC | WT |
|-----|---------|----------------|--------------------|----|-----|-----|-----|-----|----------------|-----|------|--------|----|
| mm | mm | mm | mm | mm | mm | mm | mm | mm | mm | mm | mm | kN | kg |
| 100 | 0 - 155 | 91 - 245 | 75 | 34 | 109 | 305 | 374 | 77 | 27 | 2,5 | 14 | 4 - 30 | 19 |
| 125 | 0 - 212 | 96 - 307 | 100 | 39 | 139 | 390 | 457 | 89 | 39 | 3 | 14 | 4 - 40 | 34 |
| 160 | 0 - 314 | 113 - 426 | 115 | 49 | 164 | 530 | 600 | 108 | 52 | 3 | 14 | 4 - 40 | 68 |

80 890 ...

EUR
Y4

2.660,00 602

3.080,00 627

4.040,00 662

Ръководство за ръчно менгеме

| | | | |
|--------------------------------------|---------|-------------------------|---------|
| Размери на долната страна | 14 | Системни принадлежности | 16-21 |
| MNG-/PNG за затягане на нулева точка | 134-163 | Общи принадлежности | 164-183 |

SoloClamp – NCG

- ▲ NC бързозатягащо менгеме със стандартна сменяема челюст
- ▲ бързо 160° затягане с лост
- ▲ бърз монтаж и демонтаж на монтажния възел на шпиндела
- ▲ S = работен ход

Обхват на доставка:

NC бързозатягащо менгеме, вкл. 4 притискача, 2 стандартни сменяеми челюсти (една страна гладка, една страна рифелована), затегателен лост

NCG

MNG

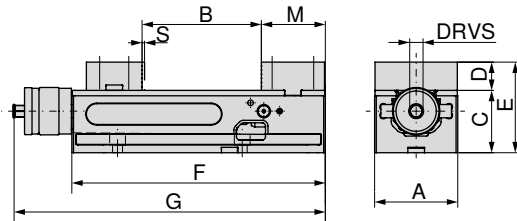

| A | B | C _{-0.02} | D | E | F | G | M | S | DRVS | MXC | WT | 80 890 ... | |
|-----|---------|--------------------|----|-----|-----|-----|-----|-----|------|--------|------|------------|-----|
| mm | mm | mm | mm | mm | mm | mm | mm | mm | mm | kN | kg | EUR | |
| 100 | 0 - 155 | 75 | 34 | 109 | 305 | 374 | 77 | 2,5 | 14 | 4 - 30 | 19.5 | 2.580,00 | 600 |
| 125 | 0 - 212 | 100 | 39 | 139 | 390 | 457 | 89 | 3 | 14 | 4 - 40 | 35.0 | 3.010,00 | 625 |
| 160 | 0 - 314 | 115 | 49 | 164 | 530 | 600 | 108 | 3 | 14 | 4 - 40 | 70.0 | 3.960,00 | 660 |

SoloClamp – NCG

- ▲ NC бързозатягащо менгеме с адапторна и подвижна челюст
- ▲ бързо 160° затягане с лост
- ▲ бърз монтаж и демонтаж на монтажния възел на шпиндела
- ▲ S = работен ход
- ▲ лесно затягане на заготовката
- ▲ свободно позициониране на 6-секционната сменяема челюст от принадлежностите

Обхват на доставка:

NC бързозатягащо менгеме (основно тяло тип NCG) с 1 адаптивна плоча, неподвижна и 1 подвижна челюст, затегателен лост, 4 притискача, без 6-позиционни сменяеми челюсти

NCG

MNG

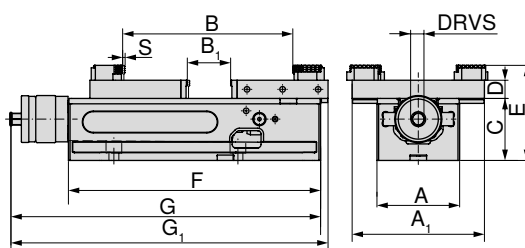

| A | A ₁ | B | B ₁ | C _{-0.02} | D | E | F | G | G ₁ | S | DRVS | MXC | WT | 80 890 ... | |
|-----|----------------|----------|----------------|--------------------|----|-----|-----|-----|----------------|-----|------|--------|----|------------|-----|
| mm | mm | mm | mm | mm | mm | mm | mm | mm | mm | mm | mm | kN | kg | EUR | |
| 100 | 160 | 10 - 230 | 0 - 77 | 75 | 22 | 115 | 305 | 374 | 383 | 2,5 | 14 | 4 - 30 | 19 | 2.770,00 | 636 |
| 125 | 192 | 16 - 343 | 0 - 152 | 100 | 22 | 140 | 390 | 457 | 478 | 3 | 14 | 4 - 40 | 34 | 3.220,00 | 637 |
| 160 | 256 | 15 - 506 | 0 - 237 | 115 | 22 | 155 | 530 | 600 | 631 | 3 | 14 | 4 - 40 | 68 | 4.250,00 | 638 |

Ръководство за ръчно менгеме

| | | | |
|--------------------------------------|---------|-------------------------|---------|
| Размери на долната страна | 14 | Системни принадлежности | 16-21 |
| MNG-/PNG за затягане на нулева точка | 134-163 | Общи принадлежности | 164-183 |

SoloClamp – NCG 5A

- ▲ NC бързозатягащо менгеме, 5-осно с високи носещи челюсти
- ▲ бързо 160° затягане с лост
- ▲ бърз монтаж и демонтаж на монтажния възел на шпиндела
- ▲ S = работен ход
- ▲ благодарение на оптималната достъпност идеални за обработка от 5-те страни
- ▲ Челюсти, използвани за разширение на диапазона на затягане
- ▲ Основното тяло 100 мм има 2 канала за изместване на фиксираната челюст
- ▲ Основното тяло 125 мм има 3 канала за изместване на фиксираната челюст

Обхват на доставка:

NC бързозатягащо менгеме, вкл. 2 носещи челюсти високи, 2 затегателни стъпаловидни челюсти 5 мм, 1 затегателен лост, 4 притискача

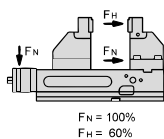
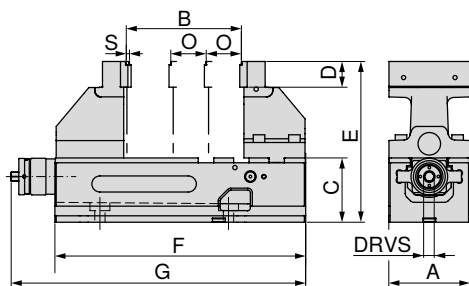
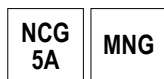

| A | B | C | D | E | F | G | O | S | DRVS | MXC | WT |
|-----|---------|-----|----|-----|-----|-----|----|-----|------|-------------|------|
| mm | mm | mm | mm | mm | mm | mm | mm | mm | mm | kN | kg |
| 100 | 6 - 127 | 75 | 35 | 200 | 305 | 374 | 50 | 2,5 | 14 | 4 - 18 (30) | 21.5 |
| 125 | 6 - 179 | 100 | 40 | 250 | 390 | 457 | 55 | 3 | 14 | 4 - 24 (40) | 42.0 |

80 890 ...

EUR
Y4

3.210,00

605

3.710,00

635

Ръководство за ръчно менгеме

| | | | |
|---------------------------|---------|---|---------|
| Размери на долната страна | 14 | Таблицы с размери на различните челюсти | 15 |
| Системни принадлежности | 16–21 | MNG-/PNG за затягане на нулева точка | 134–163 |
| Общи принадлежности | 164–183 | | |

Размери на долната страна на NCG

Ширина на основния корпус 100 мм

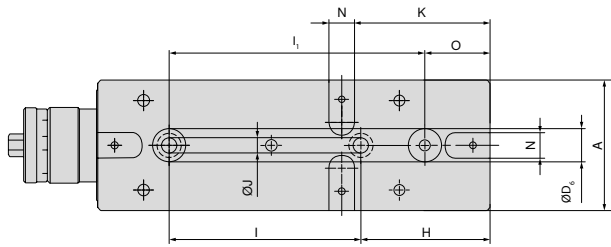

| A | H | I _{±0,015} | J _{F7} | K | N _{H7} | O | I _{1±0,015} | D _{6 H7} |
|-----|-----|---------------------|-----------------|-----|-----------------|----|----------------------|-------------------|
| mm | mm | mm | mm | mm | mm | mm | mm | mm |
| 100 | 100 | 150 | 12 | 105 | 20 | 50 | 200 | 25 |

Ширина на основния корпус 125 мм

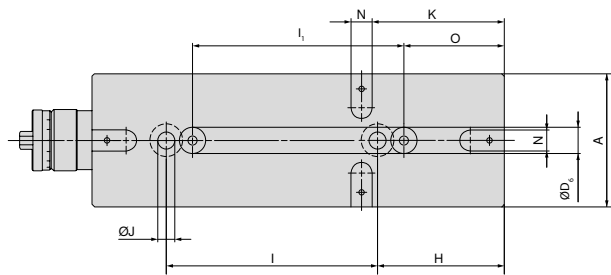

| A | H | I _{±0,015} | J _{F7} | K | N _{H7} | O | I _{1±0,015} | D _{6 H7} |
|-----|-----|---------------------|-----------------|-----|-----------------|----|----------------------|-------------------|
| mm | mm | mm | mm | mm | mm | mm | mm | mm |
| 125 | 120 | 200 | 16 | 125 | 20 | 95 | 200 | 25 |

Ширина на основния корпус 160 мм

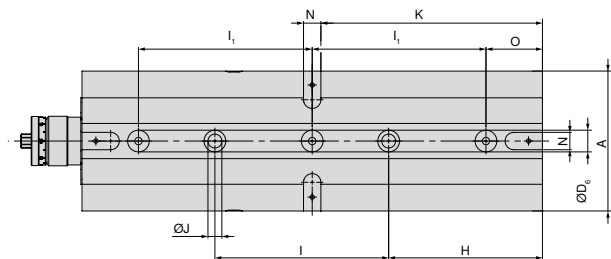

| A | H | I _{±0,015} | J _{F7} | K | N _{H7} | O | I _{1±0,015} | D _{6 H7} |
|-----|-----|---------------------|-----------------|-----|-----------------|----|----------------------|-------------------|
| mm | mm | mm | mm | mm | mm | mm | mm | mm |
| 160 | 177 | 200 | 16 | 255 | 20 | 65 | 200 | 25 |

NCG 5A таблица с размери за различни позиции на челюстите

NCG 5A 100 mm

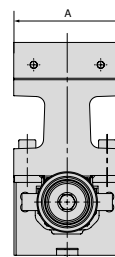
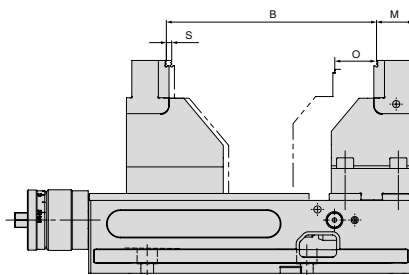
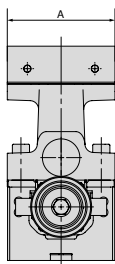
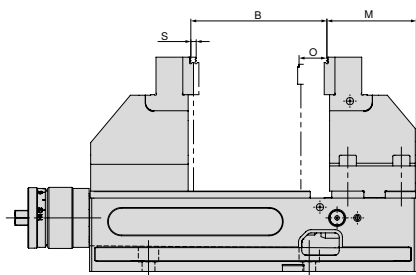

| A | B | M | O | S |
|-----|---------|------|----|-----|
| mm | mm | mm | mm | mm |
| 100 | 6 - 127 | 84,5 | 50 | 2,5 |

| A | B | M | O | S |
|-----|----------|------|----|-----|
| mm | mm | mm | mm | mm |
| 100 | 97 - 199 | 34,5 | 50 | 2,5 |

NCG 5A 125 mm

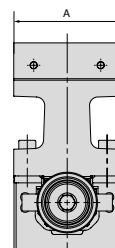
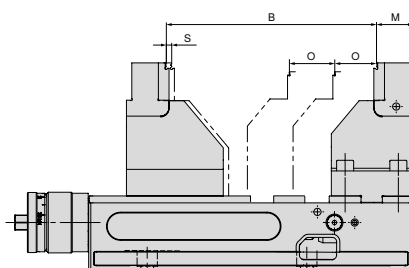
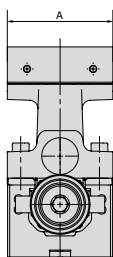
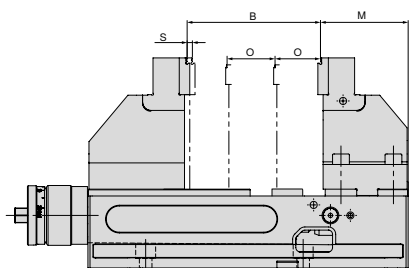

| A | B | M | O | S |
|-----|---------|----|----|----|
| mm | mm | mm | mm | mm |
| 125 | 6 - 182 | 91 | 55 | 3 |

| A | B | M | O | S |
|-----|-----------|----|----|----|
| mm | mm | mm | mm | mm |
| 125 | 117 - 269 | 36 | 55 | 3 |

Преглед на челюстите на системата

Комбинирана сменяема челюст Plus, неподвижна

- ▲ за разширяване на диапазона на затягане
- ▲ Челюсти закалени
- ▲ вкл. закрепващи винтове
- ▲ Цена за бройка

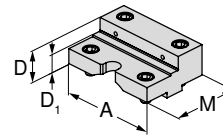

| за ширина на ръчно менгеме | A | A ₁ | D | D ₁ | D ₂ | E | M | M ₁ | M ₂ |
|----------------------------|-----|----------------|------|----------------|----------------|---|----|----------------|----------------|
| 125 | 125 | | 39,8 | 22 | | | 88 | | |

EUR

Y4

377,00

80 890 35100

| NCG | H5G / -S / -Z | X5G-Z / -S | ESG 4 | ESG 5 | HDG 2 | ZSG 4 | ZSG mini | DSG 4 | Verso | HSG |
|-----|---------------|------------|-------|-------|-------|-------|----------|-------|-------|-----|
| ● | | | | | | | | | | |

Комбинирана сменяема челюст Plus, подвижна

- ▲ за разширяване на диапазона на затягане
- ▲ Челюсти закалени
- ▲ вкл. закрепващи винтове
- ▲ Цена за бройка

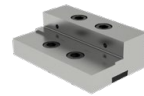
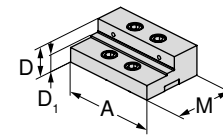

| за ширина на ръчно менгеме | A | A ₁ | D | D ₁ | D ₂ | E | M | M ₁ | M ₂ |
|----------------------------|-----|----------------|------|----------------|----------------|---|----|----------------|----------------|
| 125 | 125 | | 39,8 | 22 | | | 82 | | |

EUR

Y4

377,00

80 890 35200

| NCG | H5G / -S / -Z | X5G-Z / -S | ESG 4 | ESG 5 | HDG 2 | ZSG 4 | ZSG mini | DSG 4 | Verso | HSG |
|-----|---------------|------------|-------|-------|-------|-------|----------|-------|-------|-----|
| ● | | | | | | | | | | |

Стандартна сменяема челюст, неподвижна

- ▲ 1 гладка страна, 1 рифелована страна
- ▲ вкл. закрепващи винтове
- ▲ Цена за бройка

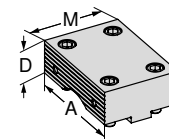

| за ширина на ръчно менгеме | A | A ₁ | D | D ₁ | D ₂ | E | M | M ₁ | M ₂ |
|----------------------------|-----|----------------|----|----------------|----------------|---|-----|----------------|----------------|
| 100 | 100 | | 34 | | | | 76 | | |
| 125 | 125 | | 39 | | | | 88 | | |
| 160 | 160 | | 49 | | | | 108 | | |

EUR

Y4

247,00

80 890 323

323,00

80 890 324

407,00

80 890 325

| NCG | H5G / -S / -Z | X5G-Z / -S | ESG 4 | ESG 5 | HDG 2 | ZSG 4 | ZSG mini | DSG 4 | Verso | HSG |
|-----|---------------|------------|-------|-------|-------|-------|----------|-------|-------|-----|
| ● | | | | | | | | | | |
| ● | | | | | | | | | | |
| ● | | | | | | | | | | |

Стандартна сменяема челюст, подвижна

- ▲ 1 гладка страна, 1 рифелована страна
- ▲ вкл. закрепващи винтове
- ▲ Цена за бройка

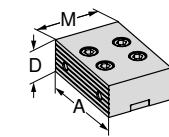

| за ширина на ръчно менгеме | A | A ₁ | D | D ₁ | D ₂ | E | M | M ₁ | M ₂ |
|----------------------------|-----|----------------|----|----------------|----------------|---|-----|----------------|----------------|
| 100 | 100 | | 34 | | | | 67 | | |
| 125 | 125 | | 39 | | | | 82 | | |
| 160 | 160 | | 49 | | | | 108 | | |

EUR

Y4

247,00

80 890 327

323,00

80 890 328

407,00

80 890 329

| NCG | H5G / -S / -Z | X5G-Z / -S | ESG 4 | ESG 5 | HDG 2 | ZSG 4 | ZSG mini | DSG 4 | Verso | HSG |
|-----|---------------|------------|-------|-------|-------|-------|----------|-------|-------|-----|
| ● | | | | | | | | | | |
| ● | | | | | | | | | | |
| ● | | | | | | | | | | |

Преглед на челюстите на системата

Комбинирана сменяема челюст, неподвижна

- ▲ за разширяване на диапазона на затягане
- ▲ Челюсти закалени
- ▲ вкл. закрепващи винтове
- ▲ Цена за бройка

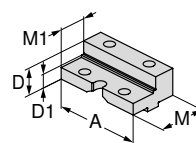

| за ширина на ръчно менгеме | A | A ₁ | D | D ₁ | D ₂ | E | M | M ₁ | M ₂ | EUR | Y4 | NCG | H5G / -S / -Z | X5G-Z / -S | ESG 4 | ESG 5 | HDC 2 | ZSG 4 | ZSG mini | DSG 4 | Verzo | HSG | | |
|----------------------------|-----|----------------|----|----------------|----------------|---|-----|----------------|----------------|--------|------------|-----|---------------|------------|-------|-------|-------|-------|----------|-------|-------|-----|--|--|
| 100 | 100 | | 34 | 23 | | | 76 | 50 | | 285,00 | 80 890 343 | ● | | | | | | | | | | | | |
| 125 | 125 | | 39 | 25 | | | 88 | 50 | | 363,00 | 80 890 344 | ● | | | | | | | | | | | | |
| 160 | 160 | | 49 | 28 | | | 108 | 56 | | 446,00 | 80 890 342 | ● | | | | | | | | | | | | |

Комбинирана сменяема челюст, подвижна

- ▲ за разширяване на диапазона на затягане
- ▲ Челюсти закалени
- ▲ вкл. закрепващи винтове
- ▲ Цена за бройка

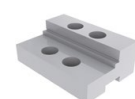
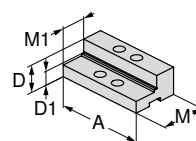

| за ширина на ръчно менгеме | A | A ₁ | D | D ₁ | D ₂ | E | M | M ₁ | M ₂ | EUR | Y4 | NCG | H5G / -S / -Z | X5G-Z / -S | ESG 4 | ESG 5 | HDC 2 | ZSG 4 | ZSG mini | DSG 4 | Verzo | HSG | | | |
|----------------------------|-----|----------------|----|----------------|----------------|---|-----|----------------|----------------|--------|------------|-----|---------------|------------|-------|-------|-------|-------|----------|-------|-------|-----|--|--|--|
| 100 | 100 | | 34 | 23 | | | 67 | 40 | | 285,00 | 80 890 347 | ● | | | | | | | | | | | | | |
| 125 | 125 | | 39 | 25 | | | 82 | 45 | | 363,00 | 80 890 348 | ● | | | | | | | | | | | | | |
| 160 | 160 | | 49 | 28 | | | 108 | 56 | | 446,00 | 80 890 346 | ● | | | | | | | | | | | | | |

Мека челюст, стоманена, неподвижна

- ▲ Материал: 16MnCr5
- ▲ за изработка на формовъчни челюсти (закаляеми)
- ▲ без закрепващи винтове
- ▲ Цена за бройка

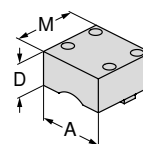

| за ширина на ръчно менгеме | A | A ₁ | D | D ₁ | D ₂ | E | M | M ₁ | M ₂ | EUR | Y4 | NCG | H5G / -S / -Z | X5G-Z / -S | ESG 4 | ESG 5 | HDC 2 | ZSG 4 | ZSG mini | DSG 4 | Verzo | HSG | | | |
|----------------------------|-----|----------------|----|----------------|----------------|---|-----|----------------|----------------|--------|------------|-----|---------------|------------|-------|-------|-------|-------|----------|-------|-------|-----|--|--|--|
| 100 | 100 | | 50 | | | | 95 | | | 143,40 | 80 890 763 | ● | | | | | | | | | | | | | |
| 125 | 125 | | 50 | | | | 110 | | | 149,70 | 80 890 764 | ● | | | | | | | | | | | | | |

Мека челюст, стоманена, подвижна

- ▲ Материал: 16MnCr5
- ▲ за изработка на формовъчни челюсти (закаляеми)
- ▲ без закрепващи винтове
- ▲ Цена за бройка

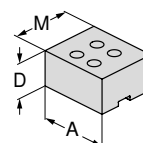

| за ширина на ръчно менгеме | A | A ₁ | D | D ₁ | D ₂ | E | M | M ₁ | M ₂ | EUR | Y4 | NCG | H5G / -S / -Z | X5G-Z / -S | ESG 4 | ESG 5 | HDC 2 | ZSG 4 | ZSG mini | DSG 4 | Verzo | HSG | | | |
|----------------------------|-----|----------------|----|----------------|----------------|---|-----|----------------|----------------|--------|------------|-----|---------------|------------|-------|-------|-------|-------|----------|-------|-------|-----|--|--|--|
| 100 | 100 | | 50 | | | | 85 | | | 143,90 | 80 890 767 | ● | | | | | | | | | | | | | |
| 125 | 125 | | 50 | | | | 100 | | | 151,10 | 80 890 768 | ● | | | | | | | | | | | | | |

Преглед на челюстите на системата

5-осна неподвижна челюст, носеща

- ▲ Цена за бройка
- ▲ със стъпаловидна челюст рифелована 5 мм

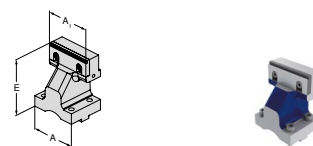

| за ширина на ръчно менгеме | A | A ₁ | D | D ₁ | D ₂ | E | M | M ₁ | M ₂ | EUR | Y4 | NCG | H5G / -S / -Z | X5G-Z / -S | ESG 4 | ESG 5 | HDG 2 | HDG 4 | ZSG 4 | ZSG mini | DSG 4 | Verso | HSG | |
|----------------------------|-----|----------------|---|----------------|----------------|-----|---|----------------|----------------|--------|------------|-----|---------------|------------|-------|-------|-------|-------|-------|----------|-------|-------|-----|--|
| 100 | 100 | 100 | | | | 125 | | | | 554,00 | 80 890 364 | ● | | | | | | | | | | | | |
| 125 | 125 | 125 | | | | 150 | | | | 666,00 | 80 890 366 | ● | | | | | | | | | | | | |

5-осна подвижна челюст

- ▲ Цена за бройка
- ▲ със стъпаловидна челюст рифелована 5 мм

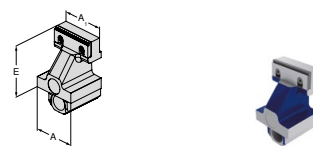

| за ширина на ръчно менгеме | A | A ₁ | D | D ₁ | D ₂ | E | M | M ₁ | M ₂ | EUR | Y4 | NCG | H5G / -S / -Z | X5G-Z / -S | ESG 4 | ESG 5 | HDG 2 | HDG 4 | ZSG 4 | ZSG mini | DSG 4 | Verso | HSG | |
|----------------------------|-----|----------------|---|----------------|----------------|-----|---|----------------|----------------|--------|------------|-----|---------------|------------|-------|-------|-------|-------|-------|----------|-------|-------|-----|--|
| 100 | 100 | 100 | | | | 125 | | | | 589,00 | 80 890 365 | ● | | | | | | | | | | | | |
| 125 | 125 | 125 | | | | 150 | | | | 730,00 | 80 890 367 | ● | | | | | | | | | | | | |

Адапторна челюст, неподвижна

- ▲ за закрепване на 6-позиционни сменяеми челюсти
- ▲ Цена за бройка
- ▲ вкл. 6 защитни винта

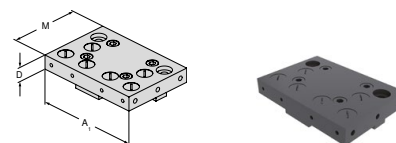

| за ширина на ръчно менгеме | A | A ₁ | D | D ₁ | D ₂ | E | M | M ₁ | M ₂ | EUR | Y4 | NCG | H5G / -S / -Z | X5G-Z / -S | ESG 4 | ESG 5 | HDG 2 | HDG 4 | ZSG 4 | ZSG mini | DSG 4 | Verso | HSG | |
|----------------------------|-----|----------------|----|----------------|----------------|---|-----|----------------|----------------|--------|------------|-----|---------------|------------|-------|-------|-------|-------|-------|----------|-------|-------|-----|--|
| 100 | 100 | 160 | 22 | | | | 110 | | | 278,00 | 80 890 321 | ● | | | | | | | | | | | | |
| 125 | 125 | 192 | 22 | | | | 130 | | | 397,00 | 80 890 337 | ● | | | | | | | | | | | | |
| 160 | 160 | 256 | 22 | | | | 170 | | | 521,00 | 80 890 339 | ● | | | | | | | | | | | | |

Подвижна челюст, плаваща

- ▲ за закрепване на 6-позиционни сменяеми челюсти
- ▲ Цена за бройка
- ▲ вкл. 6 защитни винта (при A = 100 мм, 4 броя)

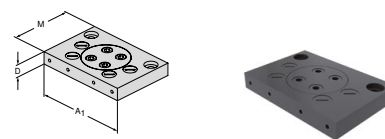

| за ширина на ръчно менгеме | A | A ₁ | D | D ₁ | D ₂ | E | M | M ₁ | M ₂ | EUR | Y4 | NCG | H5G / -S / -Z | X5G-Z / -S | ESG 4 | ESG 5 | HDG 2 | HDG 4 | ZSG 4 | ZSG mini | DSG 4 | Verso | HSG | |
|----------------------------|-----|----------------|----|----------------|----------------|---|-----|----------------|----------------|--------|------------|-----|---------------|------------|-------|-------|-------|-------|-------|----------|-------|-------|-----|--|
| 100 | 100 | 160 | 22 | | | | 110 | | | 401,00 | 80 890 322 | ● | | | | | | | | | | | | |
| 125 | 125 | 192 | 22 | | | | 130 | | | 472,00 | 80 890 338 | ● | | | | | | | | | | | | |
| 160 | 160 | 256 | 22 | | | | 170 | | | 582,00 | 80 890 340 | ● | | | | | | | | | | | | |

Преглед на челюстите на системата

6-позиционна сменяема челюст

- ▲ 1 = гладък, с волфрамово карбидно покритие
- ▲ 2 = рифеловано стъпало 3 мм
- ▲ 3 = рифеловано стъпало 8 мм
- ▲ 4 = рифеловано стъпало 18 мм
- ▲ 5 = рифеловано стъпало закръглено 8 мм
- ▲ 6 = рифеловано стъпало закръглено
- ▲ $M_{max} = 60 \text{ Nm}$
- ▲ вкл. закрепващи винтове

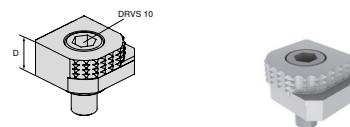

| за ширина на ръчно менгеме | A | A ₁ | D | D ₁ | D ₂ | E | M | M ₁ | M ₂ | EUR | Y4 | NCG | H5G / -S / -Z | X5G-Z / -S | ESG 4 | ESG 5 | HDG 2 | ZSG 4 | ZSG mini | DSG 4 | Verso | HSG | |
|----------------------------|---|----------------|----|----------------|----------------|---|---|----------------|----------------|-------|------------|-----|---------------|------------|-------|-------|-------|-------|----------|-------|-------|-----|--|
| | | | 18 | | | | | | | 80,60 | 80 892 246 | ● | ● | ● | ● | | | | ● | ● | ● | ● | |

6-позиционна сменяема челюст, карбидна, рифелована

- ▲ 1 = гладка
- ▲ 2 = карбидна рифелована
- ▲ 3 = карбидна рифелована със стъпало 3 мм
- ▲ 4 = карбидна рифелована със стъпало 8 мм
- ▲ 5 = карбидна рифелована кръгла със стъпало 8 мм
- ▲ 6 = карбидна рифелована кръгла
- ▲ вкл. закрепващи винтове

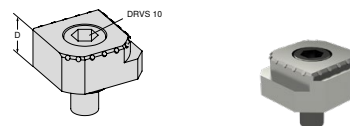

| за ширина на ръчно менгеме | A | A ₁ | D | D ₁ | D ₂ | E | M | M ₁ | M ₂ | EUR | Y4 | NCG | H5G / -S / -Z | X5G-Z / -S | ESG 4 | ESG 5 | HDG 2 | ZSG 4 | ZSG mini | DSG 4 | Verso | HSG | |
|----------------------------|---|----------------|----|----------------|----------------|---|---|----------------|----------------|--------|--------------|-----|---------------|------------|-------|-------|-------|-------|----------|-------|-------|-----|--|
| | | | 18 | | | | | | | 117,00 | 80 890 35300 | ● | ● | ● | ● | | | | ● | ● | ● | ● | |

Преглед на аксесоарите на системата

Гайка за винт

▲ за преустройство на NCG 5AC на тип NCG

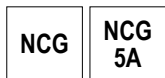

| за ширина mm | 80 890 ... EUR Y4 | |
|-----------------|-------------------------|-----|
| 100 | 186,00 | 385 |
| 125 | 197,00 | 387 |
| 160 | 224,00 | 389 |

Ръкохватка

▲ лесен и безопасен транспорт

Обхват на доставка:

1 бр. ръкохватка, вкл. закрепващи винтове

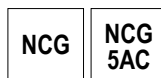

| за ширина mm | 80 890 ... EUR Y4 | |
|-----------------|-------------------------|-----|
| 100/125 | 18,20 | 685 |

Удължител за опъваща щанга

▲ за свързване на 2 NCG затягащи устройства

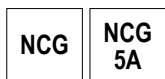

| за ширина mm | B mm | 80 890 ... EUR Y4 | |
|-----------------|-----------|-------------------------|-----|
| 100 | 305 - 460 | 318,00 | 460 |
| 125 | 390 - 602 | 349,00 | 470 |

Защитна плоча

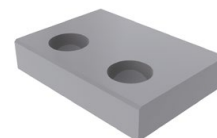
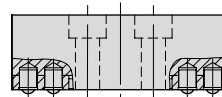
▲ за подвижна стандартна челюст, комбинирана сменяема
челюст и комбинирана сменяема челюст Plus

| за ширина mm | 80 890 ... EUR Y4 | |
|-----------------|-------------------------|-----|
| 100 | 4,60 | 010 |
| 125 | 3,50 | 012 |
| 160 | 35,00 | 013 |

Комплект ламарини за покриване

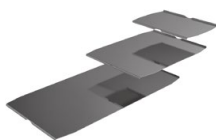
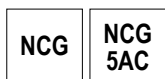

| за ширина mm | 80 890 ... EUR Y4 | |
|-----------------|-------------------------|-----|
| 100 | 27,10 | 442 |
| 125 | 31,00 | 443 |
| 160 | 32,40 | 444 |

Пружинен притискателен
елемент за защитната плоча

| за ширина mm | 80 890 ... EUR Y4 | |
|-----------------|-------------------------|-----|
| 100/125 | 2,30 | 008 |
| 160 | 2,30 | 014 |

Преглед на аксесоарите на системата

Затегателен лост

▲ вкл. принадлежности за управление

| | |
|-----|-----------|
| NCG | NCG 5A |
| H5G | |



| | | |
|-----------------|------------|-------------------------|
| за ширина mm | DRVS mm | 80 890 ... |
| 100/125/160 | 14 | EUR Y4 128,00 501 |

Устройство за бърз ход

▲ за бързо регулиране на разстоянието между
центрите със сваляема фасонна дръжка

| | |
|-----|------------|
| NCG | NCG 5AC |
|-----|------------|



| | |
|-----------------|------------------------|
| за ширина mm | 80 890 ... |
| 100 | EUR Y4 63,20 550 |
| 125/160 | 75,10 551 |

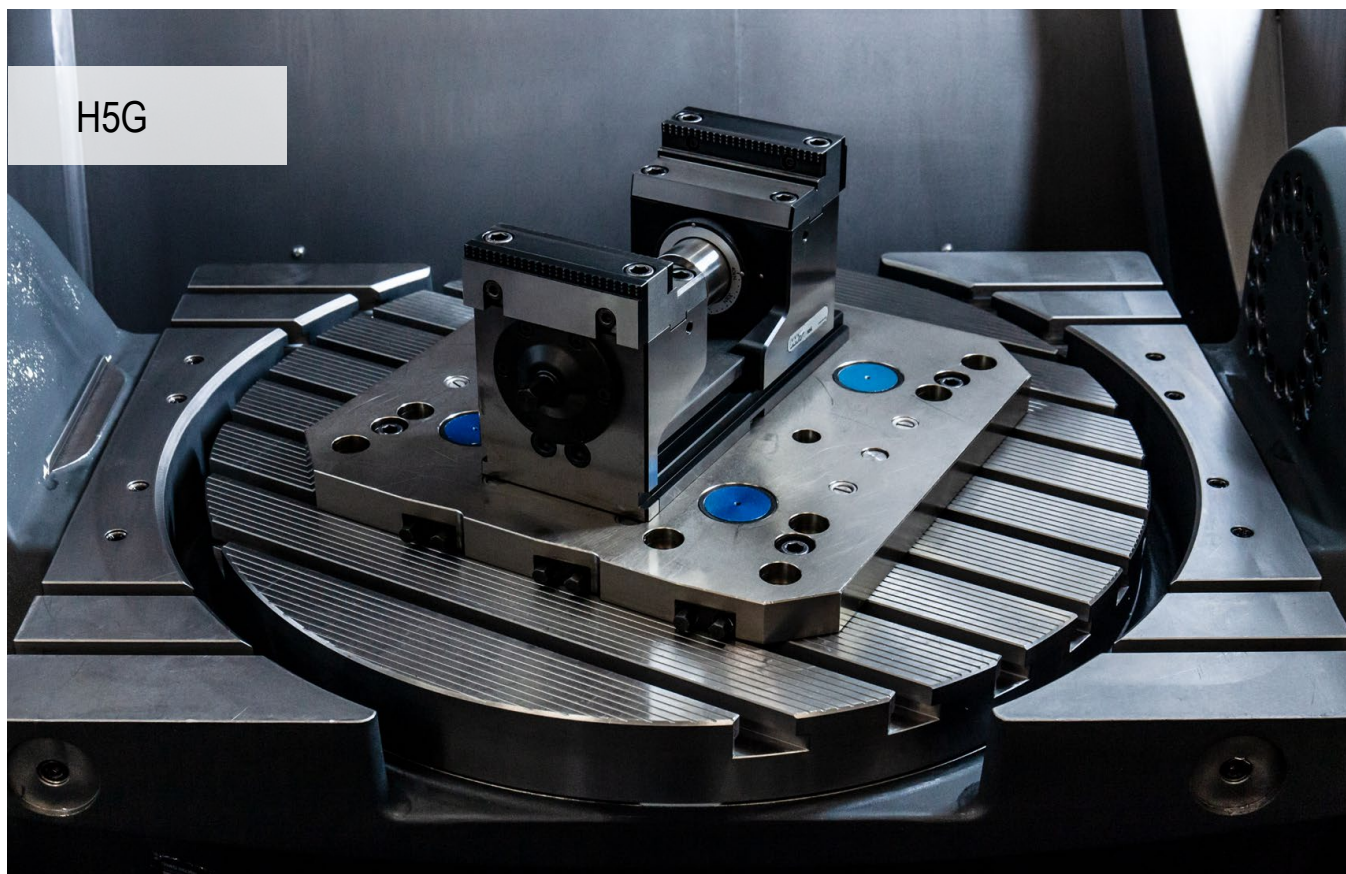

Система за затягане, оптимизирана с 5 оси

Системата за затягане с повишена мощност за „истинска“ 5-осна пълна и едновременна обработка. 1- и 2-странна обработка със затягане при изтегляне и 40 kN директно върху детайла.

Вашите нужди:

- ▲ бързо преобразуване – пълният диапазон на затягане се регулира за няколко секунди
- ▲ бързо позициониране с MNG върху машинната маса без междинна плоча
- ▲ сила на затягане с плавно регулиране 4 - 40 kN
- ▲ 160° бързо затягане
- ▲ завъртане на челюстите – лесна и бърза смяна на челюстите с 4 винта
- ▲ лесно почистване, напълно защитен шпиндел
- ▲ обширна модулна програма на челюстите



Затягане/подравняване

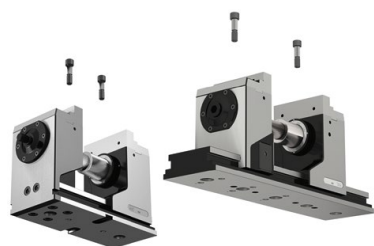

Затягане с две монтажни винта $\varnothing 12_{17}$ /M12
арт. номер 80 895 019



Подравняване чрез прецизни центриращи шпонки 20^{H7} в основния корпус (H5G) и комплекти на подравняване 14/16/18 в Т-образния канал на машинната маса. Затягане с притискащи втулки



Подравняване и затягане със система за затягане на нулева точка MNG (2-3 захващащи болта).
Опционално: Позициониране и монтажни отвори по заявка на клиента.

Подравняване основен корпус на удължителя:



- ▲ монтирайте свободно основния корпус на удължителя
- ▲ разстояние до основния корпус 0,2 - 10 мм
- ▲ плъзнете подвижната носеща челюст да се припокрива с основния корпус
- ▲ подравнете основния корпус на удължителя паралелно към основен корпус
- ▲ закрепете основния корпус на удължителя

Удължител за опъваща щанга Монтаж:

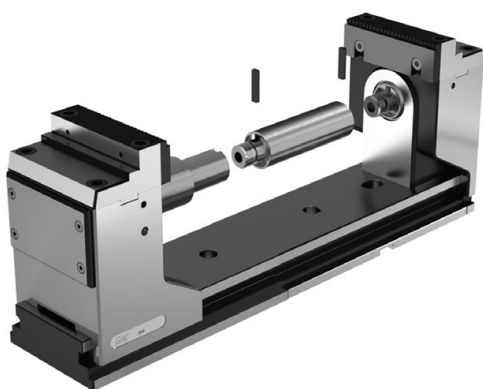

- ▲ монтирайте основния корпус на удължителя (за подравняване вижте по-горе)
- ▲ завийте удължителя за опъваща щанга за шпиндела
- ▲ поставете първата блокировка против превъртане
- ▲ плъзнете подвижната носеща челюст върху основния корпус на удължителя
- ▲ свържете удължената опъваща щанга с фиксираната носеща челюст
- ▲ поставете втората блокировка против превъртане

Принцип на работа с мобилна фиксирана челюст:

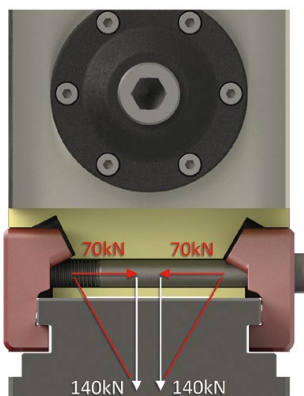

винт с двойно действие = двойна сила
наклонени повърхности = двойна сила

При H5G-Z и H5G-Z-S двете носещи челюсти могат да се преместват по желание. Мобилната фиксирана челюст може да бъде закрепена за основния корпус във всяка позиция с помощта на 1 или 2 винта (1 = H5G-Z/2 = H5G-Z-S) (затегнете винта с 90 Nm). Силата на задържане на фиксираната челюст е почти идентична с тази на H5G, която се фиксира с четири винта.

SoloClamp – H5G

- ▲ 5-осен затегач с бърза настройка, 174 мм монтажна височина
- ▲ Бързо затягане с манивела
- ▲ Затягане с разположен горе регулиращ шпиндел при опъване
- ▲ 100 % капсулована
- ▲ Затегач, изпълнен с надлъжни и напречни канали 20 H7 и калибровани отвори с диаметър \varnothing 12 F7

Обхват на доставка:

Затегач, вкл. 4 притискача, манивела и затегателен ключ

H5G

MNG

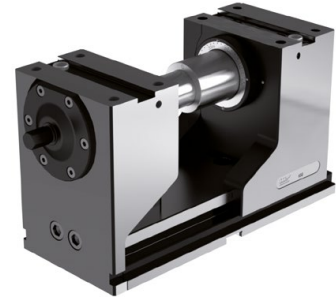
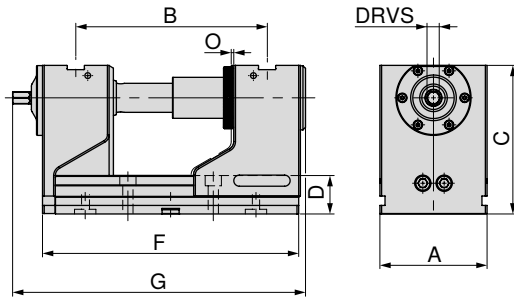

80 898 ...

EUR
Y4

3.180,00 125

| A | B | C | D | F | G | O | DRVS | MXC | WT |
|-----|----------|-----|----|-----|-------|----|------|-----|------|
| mm | mm | mm | mm | mm | mm | mm | mm | kN | kg |
| 125 | 97 - 223 | 174 | 45 | 300 | 336,5 | 1 | 14 | 40 | 30.2 |

SoloClamp – H5G

- ▲ 5-осен затегач, дълго изпълнение, 174 мм монтажна височина

H5G

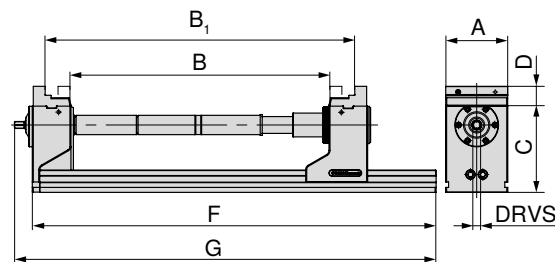
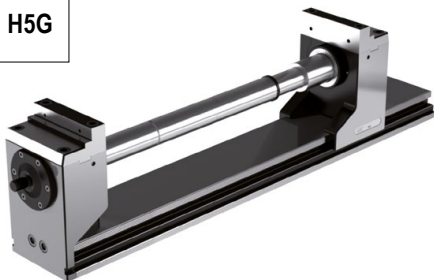

| A | C | D | F | G | DRVS | Сила на затягане |
|-----|-----|----|-----|-----|------|------------------|
| mm | mm | mm | mm | mm | mm | kN |
| 125 | 174 | 40 | 815 | 851 | 14 | 40 |

| B | B ₁ | Артикулен номер |
|-----------|----------------|---|
| 0 – 126 | 123 – 251 | 80 898 125 |
| 125 – 252 | 248 – 374 | 80 898 125 + 80 898 826 + 80 898 725 |
| 250 – 376 | 372 – 499 | 80 898 125 + 80 898 827 + 80 898 725 |
| 375 – 501 | 498 – 624 | 80 898 125 + 80 898 826 + 80 898 827 + 80 898 725 |
| 500 – 626 | 622 – 749 | 80 898 125 + 2 x 80 898 827 + 80 898 725 |



H5G 125 мм може да бъде удължен с максимум 2 удължителя на опъваща щанга – 250 мм всеки.
При удължаване има загубата на сила на затягане ок. 10%.
Основна плоча в дълг вариант с желаната схема на отворите, **предлага се по запитване.**

Ръководство за ръчно менгеме

| | | | |
|---------------------------|---------|---|---------|
| Размери на долната страна | 27 | Таблицы с размери на различните челюсти | 28–32 |
| Системни принадлежности | 33–36 | MNG-/PNG за затягане на нулева точка | 134–163 |
| Общи принадлежности | 164–183 | | |

SoloClamp – H5G-S

- ▲ 5-осен затегач с бърза настройка, 125 мм монтажна височина
- ▲ Бързо затягане с манивела
- ▲ Затягане с разположен горе регулиращ шпиндел при опъване
- ▲ 100 % капсулована
- ▲ Дължина F = 300 мм с центриращ пръстен Ø 25 H7
- ▲ Дължина F = 265 мм с центриращ пръстен Ø 32 H6
- ▲ Затегач, изпълнен с надлъжни и напречни канали 20 H7 и калибровани отвори с диаметър Ø 12 F7

Обхват на доставка:

Затегач, вкл. 4 притискача, манивела и затегателен ключ

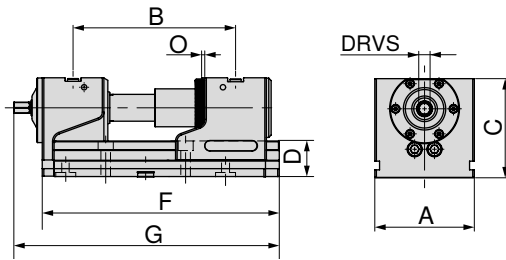

| A | B | C | D | F | G | O | DRVS | MXC | WT | 80 898 ... | |
|-----|----------|-----|----|-----|-------|----|------|-----|------|------------|-------------------|
| mm | mm | mm | mm | mm | mm | mm | mm | kN | kg | EUR | |
| 125 | 97 - 186 | 125 | 45 | 265 | 301,5 | 1 | 14 | 40 | 21.0 | 2.910,00 | 123 ¹⁾ |
| 125 | 97 - 223 | 125 | 45 | 300 | 336,5 | 1 | 14 | 40 | 22.6 | 2.980,00 | 124 |

1) не е подходящ за MNG

SoloClamp – H5G-S

- ▲ 5-осен затегач, дълго изпълнение, 125 мм монтажна височина

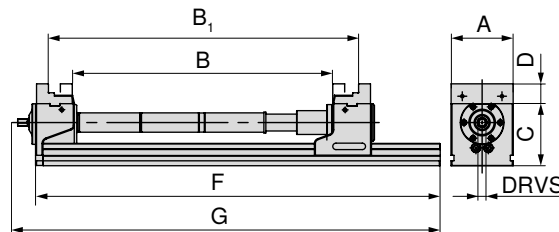
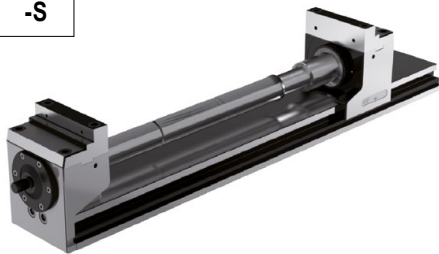

| A | C | D | F | G | DRVS | Сила на затягане |
|-----|-----|----|-----|-----|------|------------------|
| mm | mm | mm | mm | mm | mm | kN |
| 125 | 125 | 40 | 815 | 851 | 14 | 40 |

| B | B ₁ | Артикулен номер |
|-----------|----------------|---|
| 0 – 126 | 123 – 250 | 80 898 124 |
| 125 – 251 | 248 – 374 | 80 898 124 + 80 898 826 + 80 898 725 |
| 250 – 376 | 372 – 499 | 80 898 124 + 80 898 827 + 80 898 725 |
| 375 – 501 | 498 – 624 | 80 898 124 + 80 898 826 + 80 898 827 + 80 898 725 |
| 500 – 626 | 622 – 749 | 80 898 124 + 2 x 80 898 827 + 80 898 725 |

i H5G-S 125 мм може да бъде удължен с максимум 2 удължителя на опъваща щанга – 250 мм всеки.
При удължаване има загубата на сила на затягане около 10%.
Основна плоча в дълъг вариант с желаната схема на отворите, **предлага се по запитване.**

Ръководство за ръчно менге

| | | | |
|---------------------------|---------|---|---------|
| Размери на долната страна | 27 | Таблицы с размери на различните челюсти | 28–32 |
| Системни принадлежности | 33–36 | MNG-/PNG за затягане на нулева точка | 134–163 |
| Общи принадлежности | 164–183 | | |

SoloClamp – H5G-Z

- ▲ Бързо затягане с манивела
- ▲ Затягане с разположен горе регулиращ шпиндел при опъване
- ▲ 100% капсулована
- ▲ Затягането върху машинната маса е възможно чрез MNG/PNG, директно чрез основното тяло

Обхват на доставка:

вкл. затегателен ключ с накрайник шестостен

H5G
-Z

MNG

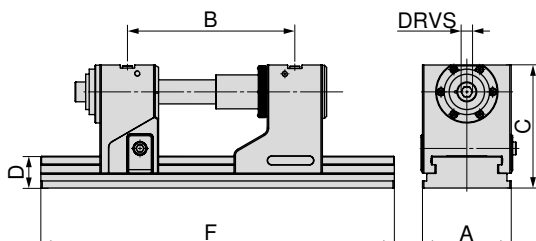

| A | B ± 0.015 | C | D | F | DRVS | MXC | WT |
|-----|---------------|-----|----|-----|------|-----|------|
| mm | mm | mm | mm | mm | mm | kN | kg |
| 125 | 131 - 246 | 174 | 45 | 330 | 14 | 40 | 32.5 |
| 125 | 131 - 352 | 174 | 45 | 430 | 14 | 40 | 36.0 |
| 125 | 131 - 422 | 174 | 45 | 500 | 14 | 40 | 38.5 |
| 125 | 131 - 552 | 174 | 45 | 630 | 14 | 40 | 43.0 |

80 907 ...

EUR
Y4

3.590,00 12800

3.650,00 125

3.810,00 126

4.130,00 127



→ Страна 36

Тук ще намерите удължителни на опъващата щанга, които трябва да се използват, за да се постигнат максималните диапазони на затягане.

SoloClamp – H5G-Z-S

- ▲ 5-осен затегач с мобилна неподвижна челюст, 125 мм монтажна височина
- ▲ Бързо затягане с манивела
- ▲ Затягане с разположен горе регулиращ шпиндел при опъване
- ▲ 100 % капсулована
- ▲ Затягането върху машинната маса е възможно чрез MNG/PNG, директно чрез основното тяло

Обхват на доставка:

вкл. затегателен ключ с накрайник шестостен

H5G
-Z-S

MNG

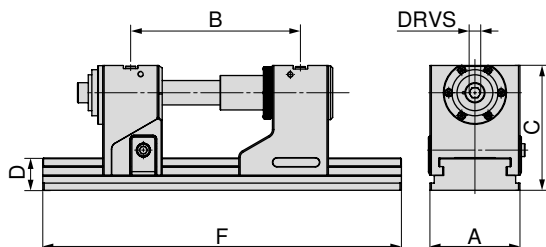

| A | B ± 0.015 | C | D | F | DRVS | MXC | WT |
|-----|---------------|-----|----|-----|------|-----|------|
| mm | mm | mm | mm | mm | mm | kN | kg |
| 125 | 131 - 246 | 125 | 45 | 330 | 14 | 40 | 24.5 |
| 125 | 131 - 352 | 125 | 45 | 430 | 14 | 40 | 28.5 |
| 125 | 131 - 422 | 125 | 45 | 500 | 14 | 40 | 30.5 |
| 125 | 131 - 552 | 125 | 45 | 630 | 14 | 40 | 35.5 |

80 907 ...

EUR
Y4

3.380,00 22500

3.430,00 22600

3.610,00 22700

3.930,00 22800

Размери на долната страна на H5G/H5G-Z

Ширина на основния корпус 125 мм
и дължина 265 мм

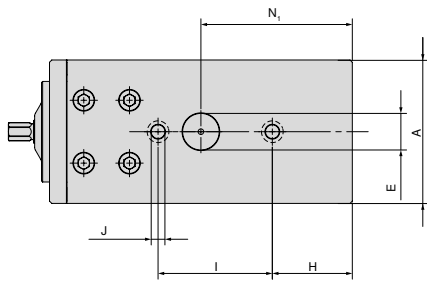

| A | E _{H6} | H | I _{±0,015} | J _{F7} | N ₁ |
|-----|-----------------|----|---------------------|-----------------|----------------|
| 125 | 32 | 70 | 100 | 12 | 132,5 |

Ширина на основния корпус 125 мм
и дължина 430 мм

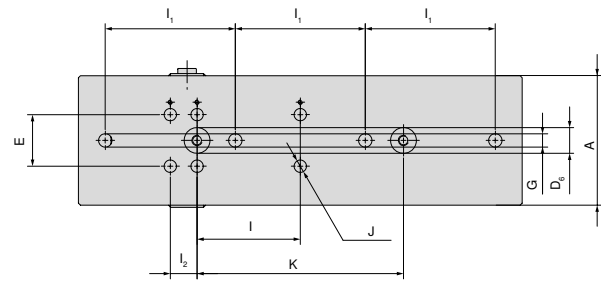

| A | E _{±0,01} | I _{1 ±0,3} | I ₂ | I _{±0,015} | K _{±0,015} | J _{H7} | G | D _{6 H6} |
|-----|--------------------|---------------------|----------------|---------------------|---------------------|-----------------|----|-------------------|
| 125 | 50 | 126 | 26 | 100 | 200 | 12 | 13 | 25 |

1 H5G с дължина 265 мм не е съвместим с MNG.

Ширина на основния корпус 125 мм
и дължина 300 мм

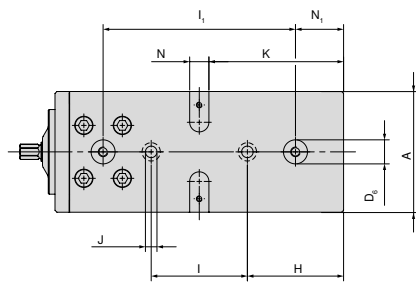

| A | D _{6 H7} | H | I _{±0,015} | J _{F7} | K | N _{H7} | I _{1 ±0,015} | N ₁ |
|-----|-------------------|-----|---------------------|-----------------|-----|-----------------|-----------------------|----------------|
| 125 | 25 | 100 | 100 | 12 | 140 | 20 | 200 | 50 |

Ширина на основния корпус 125 мм
и дължина 500 мм

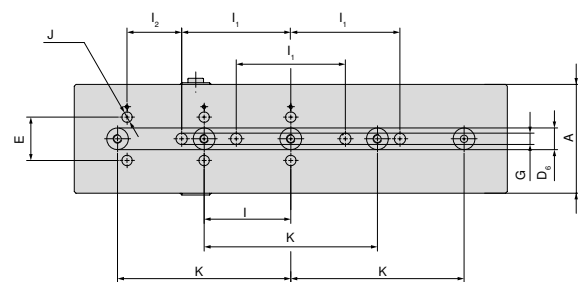

| A | E _{±0,01} | I _{1 ±0,3} | I _{±0,015} | K _{±0,015} | I ₂ | G | D _{6 H6} | J _{H7} |
|-----|--------------------|---------------------|---------------------|---------------------|----------------|----|-------------------|-----------------|
| 125 | 50 | 126 | 100 | 200 | 63 | 13 | 25 | 12 |

Ширина на основния корпус 125 мм
и дължина 330 мм

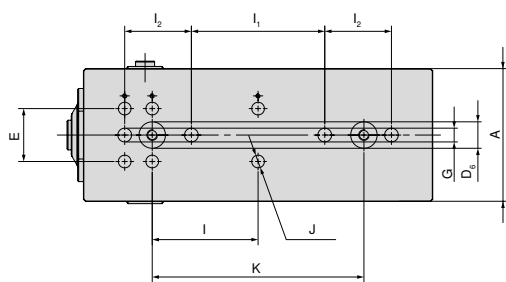

| A | E _{±0,01} | I _{±0,015} | I ₂ | I _{1 ±0,3} | D _{6 H6} | J _{H7} | K _{±0,015} | G |
|-----|--------------------|---------------------|----------------|---------------------|-------------------|-----------------|---------------------|----|
| 125 | 50 | 100 | 26 | 126 | 25 | 12 | 200 | 13 |

Ширина на основния корпус 125 мм
и дължина 630 мм

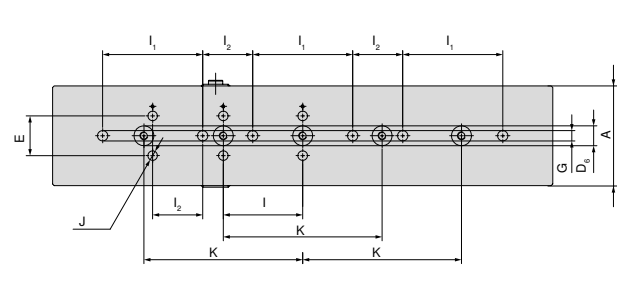

| A | E _{±0,01} | I _{1 ±0,3} | I ₂ | I _{±0,015} | K _{±0,015} | G | D _{6 H6} | J _{H7} |
|-----|--------------------|---------------------|----------------|---------------------|---------------------|----|-------------------|-----------------|
| 125 | 50 | 126 | 63 | 100 | 200 | 13 | 25 | 12 |

H5G/H5G-S – таблица с размерите на различните челюсти

с комбинирани челюсти

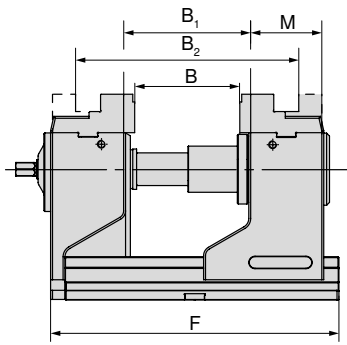

| F | B | B ₁ | B ₂ | M | Артикул номер |
|-----|---------|----------------|----------------|----|-------------------|
| mm | mm | mm | mm | mm | Системни челюсти |
| 265 | 0 - 89 | 22 - 112 | 123 - 212 | 76 | 80 898 225 |
| 300 | 0 - 126 | 22 - 149 | 123 - 249 | 76 | 80 898 225 |

H5G

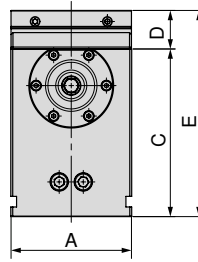

| A | C | D | E |
|-----|-----|----|-----|
| mm | mm | mm | mm |
| - | - | - | - |
| 125 | 174 | 40 | 214 |

H5G-S

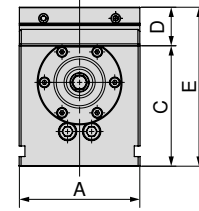

| A | C | D | E |
|-----|-----|----|-----|
| mm | mm | mm | mm |
| 125 | 125 | 40 | 165 |
| 125 | 125 | 40 | 165 |

с 5А горни челюсти, ширина на челюстите 65 мм

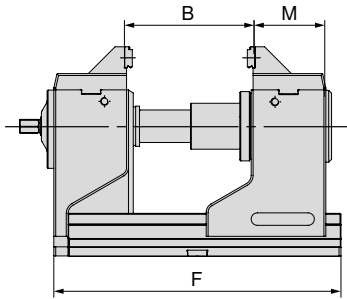

| F | B | M | Артикул номер |
|-----|----------|------|-------------------|
| mm | mm | mm | Системни челюсти |
| 265 | 16 - 105 | 79,5 | 80 898 325 |
| 300 | 16 - 142 | 79,5 | 80 898 325 |

H5G

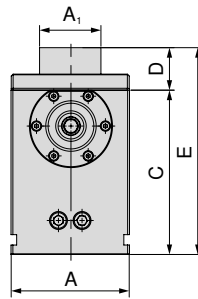

| A | A ₁ | C | D | E |
|-----|----------------|-----|----|-----|
| mm | mm | mm | mm | mm |
| - | - | - | - | - |
| 125 | 65 | 174 | 45 | 219 |

H5G-S

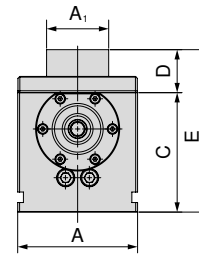

| A | A ₁ | C | D | E |
|-----|----------------|-----|----|-----|
| mm | mm | mm | mm | mm |
| 125 | 65 | 125 | 45 | 170 |
| 125 | 65 | 125 | 45 | 170 |

с 5А горни челюсти, ширина на челюстите 125 мм

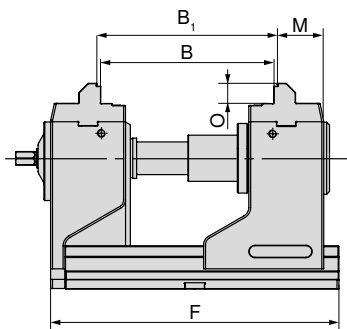

| F | B | B ₁ | O | M | Артикул номер |
|-----|----------|----------------|----|----|-------------------|
| mm | mm | mm | mm | mm | Системни челюсти |
| 265 | 74 - 162 | 80 - 168 | 21 | 49 | 80 907 300 |
| 300 | 74 - 199 | 80 - 205 | 21 | 49 | 80 907 300 |

H5G

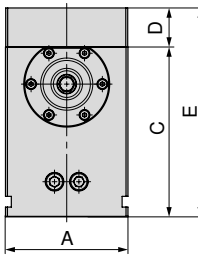

| A | C | D | E |
|-----|-----|----|-----|
| mm | mm | mm | mm |
| - | - | - | - |
| 125 | 174 | 40 | 214 |

H5G-S

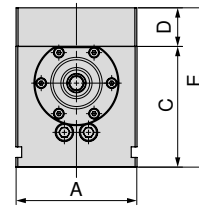

| A | C | D | E |
|-----|-----|----|-----|
| mm | mm | mm | mm |
| 125 | 125 | 40 | 165 |
| 125 | 125 | 40 | 165 |

H5G/H5G-S – таблица с размерите на различните челюсти

с меки челюсти

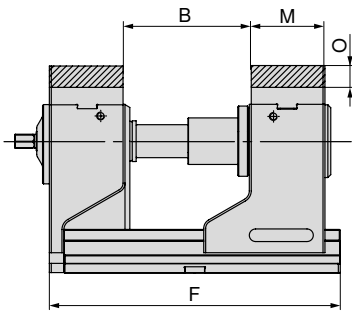

| F mm | B mm | O mm | M mm | Артикулен номер Системни челюсти |
|---------|----------|---------|---------|-------------------------------------|
| 265 | 23 - 112 | 22 | 76 | 80 898 625 |
| 300 | 23 - 149 | 22 | 76 | 80 898 625 |

H5G

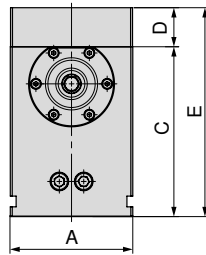

| A mm | C mm | D mm | E mm |
|---------|---------|---------|---------|
| - | - | - | - |
| 125 | 174 | 40 | 214 |

H5G-S

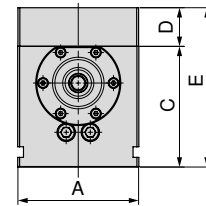

| A mm | C mm | D mm | E mm |
|---------|---------|---------|---------|
| 125 | 125 | 40 | 165 |
| 125 | 125 | 40 | 165 |

със сменяеми челюсти, рифеловани 3 мм

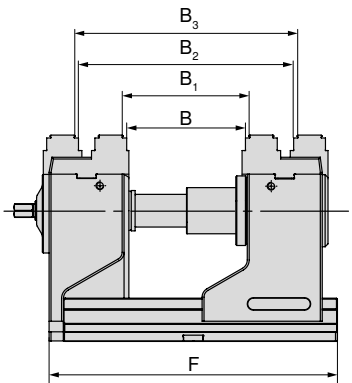

| F mm | B mm | B ₁ mm | B ₂ mm | B ₃ mm | Артикулен номер Системни челюсти |
|---------|----------|----------------------|----------------------|----------------------|-------------------------------------|
| 265 | 17 - 106 | 23 - 112 | 117 - 206 | 123 - 212 | 80 898 35000 |
| 300 | 17 - 140 | 23 - 146 | 117 - 240 | 123 - 246 | 80 898 35000 |

H5G

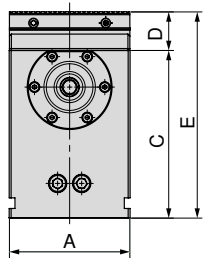

| A mm | C mm | D mm | E mm |
|---------|---------|---------|---------|
| - | - | - | - |
| 125 | 174 | 40 | 214 |

H5G-S

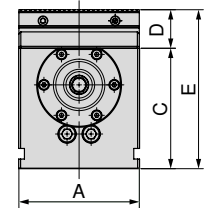

| A mm | C mm | D mm | E mm |
|---------|---------|---------|---------|
| 125 | 125 | 40 | 165 |
| 125 | 125 | 40 | 165 |

с подвижна и адаптерна плоча

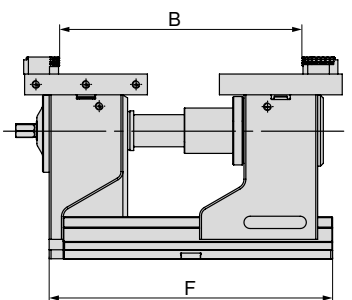

| F mm | B mm | Артикулен номер Системни челюсти |
|---------|----------|-------------------------------------|
| 265 | 17 - 236 | 80 898 525 + 80 898 425 |
| 300 | 17 - 274 | 80 898 525 + 80 898 425 |

H5G

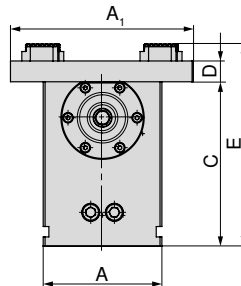

| A mm | A ₁ mm | C mm | D mm | E mm |
|---------|----------------------|---------|---------|---------|
| - | - | - | - | - |
| 125 | 192 | 174 | 22 | 214 |

H5G-S

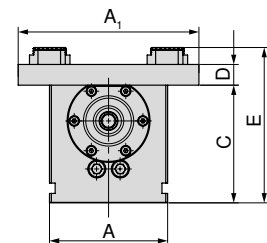

| A mm | A ₁ mm | C mm | D mm | E mm |
|---------|----------------------|---------|---------|---------|
| 125 | 192 | 125 | 22 | 165 |
| 125 | 192 | 125 | 22 | 165 |

H5G/H5G-S – таблица с размерите на различните челюсти

с 6-позиционна челюстна система

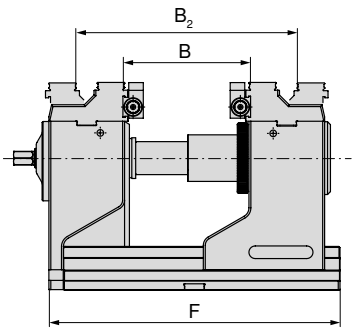

| F | B | B ₂ | O | M | Артикулен номер Системни челюсти |
|-----|--------|----------------|----|----|----------------------------------|
| 265 | 39-115 | 119-191 | 22 | 76 | 80 898 230 |
| 300 | 39-152 | 119-228 | 22 | 76 | 80 898 230 |

H5G

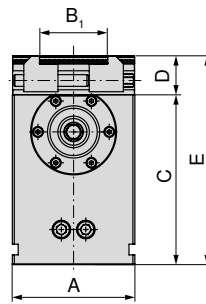

| A | B ₁ | C | D | E |
|-----|----------------|-----|----|-----|
| - | - | - | - | - |
| 125 | 37-101 | 174 | 40 | 214 |

H5G-S

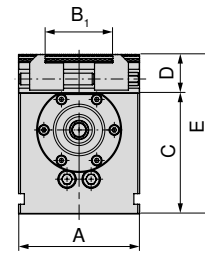

| A | B ₁ | C | D | E |
|-----|----------------|-----|----|-----|
| 125 | 37-101 | 125 | 40 | 165 |
| 125 | 37-101 | 125 | 40 | 165 |

H5G-Z/-S – таблица с размерите на различните челюсти

с комбинирани челюсти

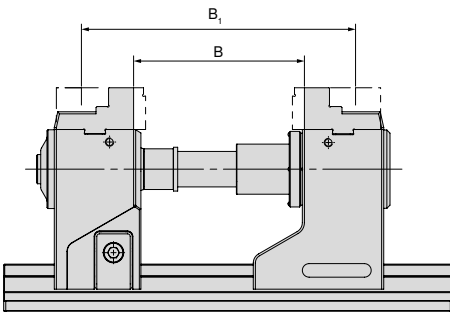

| Вариант | B | B ₁ | Артикулен номер Системни челюсти |
|---------|--------|----------------|----------------------------------|
| H5G-Z | 57-182 | 157-282 | 80 898 225 |
| H5G-Z-S | 47-172 | 147-272 | 80 898 225 |

H5G-Z

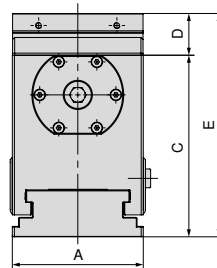

| A | C | D | E |
|-----|-----|----|-----|
| 125 | 174 | 40 | 214 |
| - | - | - | - |

H5G-Z-S

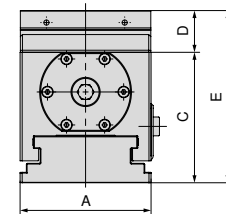

| A | C | D | E |
|-----|-----|----|-----|
| - | - | - | - |
| 125 | 125 | 40 | 165 |

с 5А горни стъпаловидни челюсти

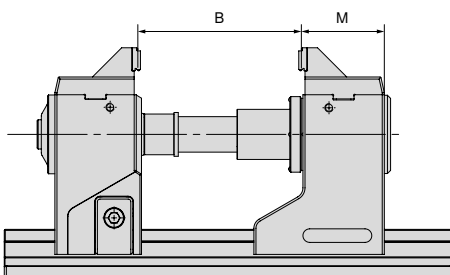

| Вариант | B | M | Артикулен номер Системни челюсти |
|---------|--------|----|----------------------------------|
| H5G-Z | 50-175 | 74 | 80 898 325 |
| H5G-Z-S | 40-165 | 74 | 80 898 325 |

H5G-Z

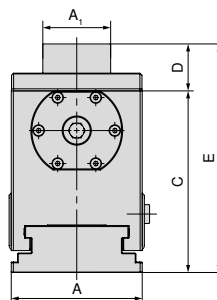

| A | A ₁ | C | D | E |
|-----|----------------|-----|----|-----|
| 125 | 65 | 174 | 45 | 214 |
| - | - | - | - | - |

H5G-Z-S

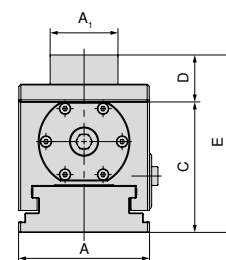

| A | A ₁ | C | D | E |
|-----|----------------|-----|----|-----|
| - | - | - | - | - |
| 125 | 65 | 125 | 45 | 165 |

H5G-Z/-S – таблица с размерите на различните челюсти

със сменяема челюст, рифелован 3 мм и стъпало гладко 16 мм

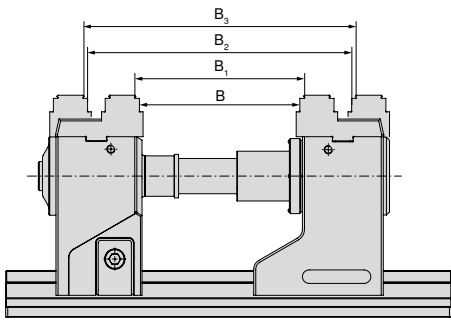

| Вариант | B mm | B ₁ mm | B ₂ mm | B ₃ mm | Артикулен номер Системни челюсти |
|---------|--------|-------------------|-------------------|-------------------|----------------------------------|
| H5G-Z | 48-173 | 54-179 | 148-273 | 154-279 | 2 x 80 898 35000 |
| H5G-Z-S | 38-173 | 44-169 | 138-263 | 144-269 | 2 x 80 898 35000 |

H5G-Z

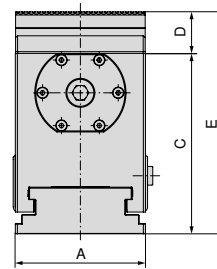

| A mm | C mm | D mm | E mm |
|------|------|------|------|
| 125 | 174 | 40 | 214 |
| - | - | - | - |

H5G-Z-S

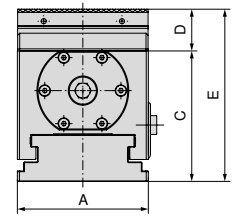

| A mm | C mm | D mm | E mm |
|------|------|------|------|
| - | - | - | - |
| 125 | 125 | 40 | 165 |

с 5А горна челюст, ширина на челюстта 125 мм

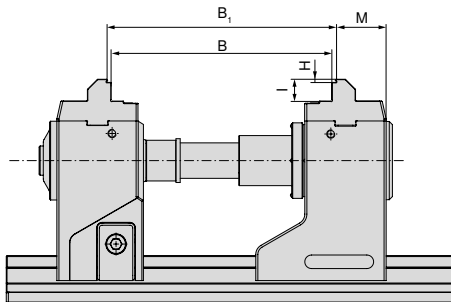

| Вариант | B mm | B ₁ mm | H mm | I mm | M mm | Артикулен номер Системни челюсти |
|---------|---------|-------------------|------|------|------|----------------------------------|
| H5G-Z | 105-230 | 111-236 | 3 | 21 | 48,7 | 2 x 80 907 300 |
| H5G-Z-S | 95-220 | 101-226 | 3 | 21 | 48,7 | 2 x 80 907 300 |

H5G-Z

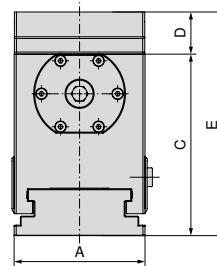

| A mm | C mm | D mm | E mm |
|------|------|------|------|
| 125 | 174 | 40 | 214 |
| - | - | - | - |

H5G-Z-S

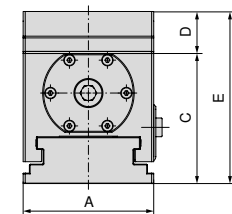

| A mm | C mm | D mm | E mm |
|------|------|------|------|
| - | - | - | - |
| 125 | 125 | 40 | 165 |

с меки челюсти

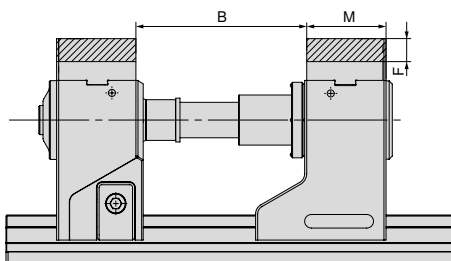

| Вариант | B mm | F mm | M mm | Артикулен номер Системни челюсти |
|---------|--------|------|------|----------------------------------|
| H5G-Z | 57-182 | 22 | 76 | 80 898 625 |
| H5G-Z-S | 47-172 | 22 | 76 | 80 898 625 |

H5G-Z

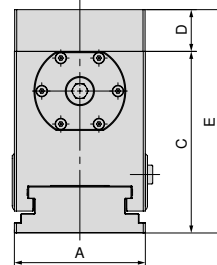

| A mm | C mm | D mm | E mm |
|------|------|------|------|
| 125 | 174 | 40 | 214 |
| - | - | - | - |

H5G-Z-S

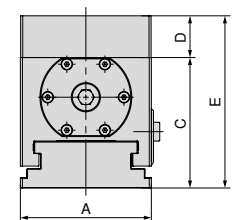

| A mm | C mm | D mm | E mm |
|------|------|------|------|
| - | - | - | - |
| 125 | 125 | 40 | 165 |

H5G-Z/-S – таблица с размерите на различните челюсти

с подвижна и адаптерна плоча

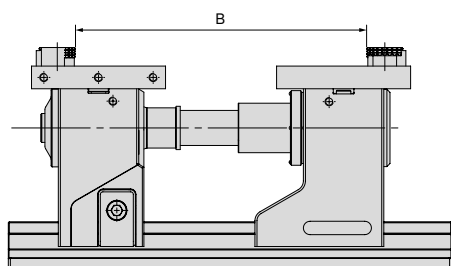

| Вариант | B mm | Артикулен номер Системни челюсти |
|---------|----------|-------------------------------------|
| H5G-Z | 11 - 300 | 80 898 525 + 80 898 425 |
| H5G-Z-S | 11 - 290 | 80 898 525 + 80 898 425 |

H5G-Z

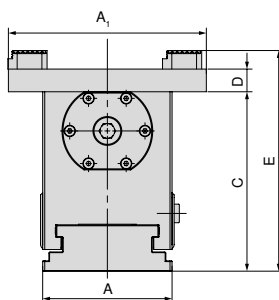

| A mm | A ₁ mm | C mm | D mm | E mm |
|---------|----------------------|---------|---------|---------|
| 125 | 192 | 174 | 40 | 214 |
| - | - | - | - | - |

H5G-Z-S

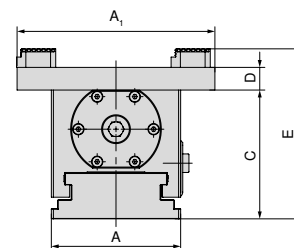

| A mm | A ₁ mm | C mm | D mm | E mm |
|---------|----------------------|---------|---------|---------|
| - | - | - | - | - |
| 125 | 192 | 125 | 40 | 165 |

с 6-позиционна челюстна система

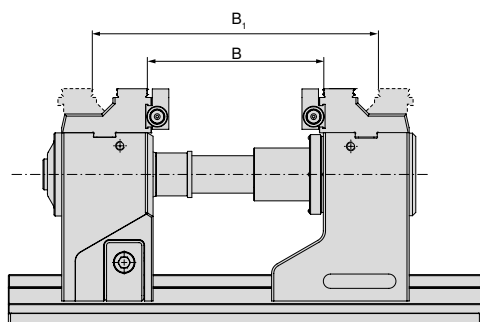

| Вариант | B mm | B ₁ mm | Артикулен номер Системни челюсти |
|---------|----------|----------------------|-------------------------------------|
| H5G-Z | 52 - 177 | 152 - 277 | 80 898 230 |
| H5G-Z-S | 42 - 167 | 142 - 267 | 80 898 230 |

H5G-Z

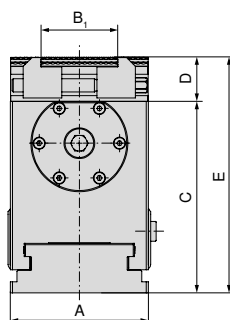

| A mm | B ₁ mm | C mm | D mm | E mm |
|---------|----------------------|---------|---------|---------|
| 125 | 37 - 101 | 174 | 40 | 214 |
| - | - | - | - | - |

H5G-Z-S

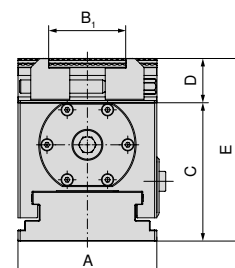

| A mm | B ₁ mm | C mm | D mm | E mm |
|---------|----------------------|---------|---------|---------|
| - | - | - | - | - |
| 125 | 37 - 101 | 125 | 40 | 165 |



Диапазоните на затягане важат също за основни корпуси 500 мм и 630 мм. Възможни са разширени диапазони на затягане с удължител на опъващата щанга. Посочените диапазони на затягане отчасти могат да бъдат постигнати само с горните челюсти.

Преглед на челюстите на системата

5-осна горна стъпаловидна челюст

- ▲ вкл. надставка 125/65 мм и 3 мм стъпаловидна челюст рифелована
- ▲ Цена за бройка

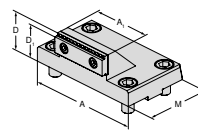

| за ширина на ръчно менгеме | A | A ₁ | D | D ₁ | D ₂ | E | M | M ₁ | M ₂ |
|----------------------------|-----|----------------|----|----------------|----------------|---|----|----------------|----------------|
| 125 | 125 | 65 | 45 | 42 | | | 76 | | |

EUR 377,00

Y4

80 898 325

| | | | | | | | | | | |
|-----|---------------|------------|-------|-------|-------|-------|----------|-------|-------|-----|
| NCG | H5G / -S / -Z | X5G-Z / -S | ESG 4 | ESG 5 | HDG 2 | ZSG 4 | ZSG mini | DSG 4 | Verso | HSG |
| | ● | | | | | | | | | |

5-осна горна челюст

- ▲ подобрена достъпност чрез скосена задна страна
- ▲ Цена за бройка

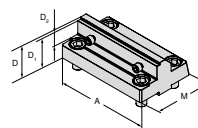

| за ширина на ръчно менгеме | A | A ₁ | D | D ₁ | D ₂ | E | M | M ₁ | M ₂ |
|----------------------------|-----|----------------|----|----------------|----------------|---|----|----------------|----------------|
| 125 | 125 | | 40 | 37 | 18 | | 78 | | |

EUR 354,00

Y4

80 907 300

| | | | | | | | | | | |
|-----|---------------|------------|-------|-------|-------|-------|----------|-------|-------|-----|
| NCG | H5G / -S / -Z | X5G-Z / -S | ESG 4 | ESG 5 | HDG 2 | ZSG 4 | ZSG mini | DSG 4 | Verso | HSG |
| | ● | | | | | | | | | |

Комбинирана сменяема челюст

- ▲ за разширяване на диапазона на затягане
- ▲ Цена за бройка

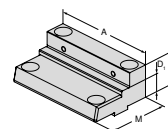

| за ширина на ръчно менгеме | A | A ₁ | D | D ₁ | D ₂ | E | M | M ₁ | M ₂ |
|----------------------------|-----|----------------|----|----------------|----------------|---|----|----------------|----------------|
| 125 | 125 | | 40 | 22 | | | 76 | | |

EUR 377,00

Y4

80 898 225

| | | | | | | | | | | |
|-----|---------------|------------|-------|-------|-------|-------|----------|-------|-------|-----|
| NCG | H5G / -S / -Z | X5G-Z / -S | ESG 4 | ESG 5 | HDG 2 | ZSG 4 | ZSG mini | DSG 4 | Verso | HSG |
| | ● | | | | | | | | | |

Мека алуминиева челюст

- ▲ за изработка на формовъчни челюсти
- ▲ Цена за бройка

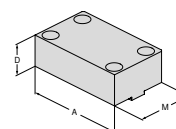

| за ширина на ръчно менгеме | A | A ₁ | D | D ₁ | D ₂ | E | M | M ₁ | M ₂ |
|----------------------------|-----|----------------|----|----------------|----------------|---|----|----------------|----------------|
| 125 | 125 | | 40 | | | | 76 | | |

EUR 111,00

Y4

80 898 625

| | | | | | | | | | | |
|-----|---------------|------------|-------|-------|-------|-------|----------|-------|-------|-----|
| NCG | H5G / -S / -Z | X5G-Z / -S | ESG 4 | ESG 5 | HDG 2 | ZSG 4 | ZSG mini | DSG 4 | Verso | HSG |
| | ● | | | | | | | | | |

Преглед на челюстите на системата

Сменяема челюст, рифелована 3 мм, стъпало гладко 16 мм, двустранно

▲ Цена за бройка

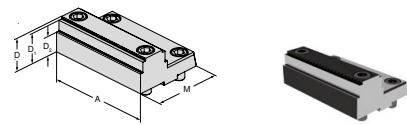

| за ширина на ръчно менгеме | A | A ₁ | D | D ₁ | D ₂ | E | M | M ₁ | M ₂ |
|----------------------------|-----|----------------|----|----------------|----------------|---|------|----------------|----------------|
| 125 | 125 | | 40 | 37 | 24 | | 82,5 | | |

EUR

Y4

399,00

80 898 35000

| NCG | H5G / -S / -Z | X5G-Z / -S | ESG 4 | ESG 5 | HDG 2 | ZSG 4 | ZSG mini | DSG 4 | Verso | HSG |
|-----|---------------|------------|-------|-------|-------|-------|----------|-------|-------|-----|
| | ● | | | | | | | | | |

Подвижна челюст, плаваца

▲ за закрепване на 6-позиционни сменяеми челюсти

▲ Цена за бройка

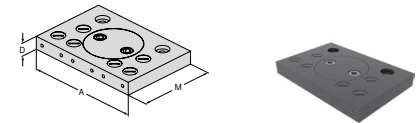

| за ширина на ръчно менгеме | A | A ₁ | D | D ₁ | D ₂ | E | M | M ₁ | M ₂ |
|----------------------------|-----|----------------|----|----------------|----------------|---|-----|----------------|----------------|
| 125 | 192 | | 22 | | | | 130 | | |

EUR

Y4

491,00

80 898 525

| NCG | H5G / -S / -Z | X5G-Z / -S | ESG 4 | ESG 5 | HDG 2 | ZSG 4 | ZSG mini | DSG 4 | Verso | HSG |
|-----|---------------|------------|-------|-------|-------|-------|----------|-------|-------|-----|
| | ● | | | | | | | | | |

Адаптивна плоча, неподвижна

▲ за закрепване на 6-позиционни сменяеми челюсти

▲ Цена за бройка

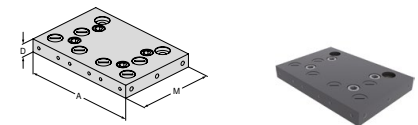

| за ширина на ръчно менгеме | A | A ₁ | D | D ₁ | D ₂ | E | M | M ₁ | M ₂ |
|----------------------------|-----|----------------|----|----------------|----------------|---|-----|----------------|----------------|
| 125 | 192 | | 22 | | | | 130 | | |

EUR

Y4

414,00

80 898 425

| NCG | H5G / -S / -Z | X5G-Z / -S | ESG 4 | ESG 5 | HDG 2 | ZSG 4 | ZSG mini | DSG 4 | Verso | HSG |
|-----|---------------|------------|-------|-------|-------|-------|----------|-------|-------|-----|
| | ● | | | | | | | | | |

6-позиционна сменяема челюст

▲ 1 = гладък, с волфрамово карбидно покритие

▲ 2 = рифеловано стъпало 3 мм

▲ 3 = рифеловано стъпало 8 мм

▲ 4 = рифеловано стъпало 18 мм

▲ 5 = рифеловано стъпало закръглено 8 мм

▲ 6 = рифеловано стъпало закръглено

▲ M_{max} = 60 Nm

▲ вкл. закрепващи винтове

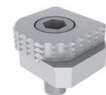
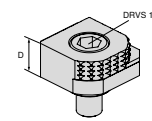

| за ширина на ръчно менгеме | A | A ₁ | D | D ₁ | D ₂ | E | M | M ₁ | M ₂ |
|----------------------------|---|----------------|----|----------------|----------------|---|---|----------------|----------------|
| | | | 18 | | | | | | |

EUR

Y4

80,60

80 892 246

| NCG | H5G / -S / -Z | X5G-Z / -S | ESG 4 | ESG 5 | HDG 2 | ZSG 4 | ZSG mini | DSG 4 | Verso | HSG |
|-----|---------------|------------|-------|-------|-------|-------|----------|-------|-------|-----|
| ● | ● | ● | ● | | | ● | | ● | ● | |

Преглед на челюстите на системата

6-позиционна сменяема челюст, карбидна, рифелована

- ▲ 1 = гладка
- ▲ 2 = карбидна рифелована
- ▲ 3 = карбидна рифелована със стъпало 3 мм
- ▲ 4 = карбидна рифелована със стъпало 8 мм
- ▲ 5 = карбидна рифелована кръгла със стъпало 8 мм
- ▲ 6 = карбидна рифелована кръгла
- ▲ вкл. закрепващи винтове

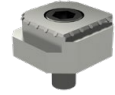
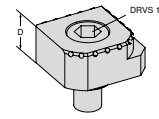

| | | | | | | | | | | | | | | | | | | | | | | |
|----------------------------|---|----------------|----|----------------|----------------|---|---|----------------|----------------|--------|--------------|-----|---------------|------------|-------|-------|-------|-------|----------|-------|-------|-----|
| за ширина на ръчно менгеме | A | A ₁ | D | D ₁ | D ₂ | E | M | M ₁ | M ₂ | EUR | Y4 | NCG | H5G / -S / -Z | X5G-Z / -S | ESG 4 | ESG 5 | HDG 2 | ZSG 4 | ZSG mini | DSG 4 | Verso | H5G |
| | | | 18 | | | | | | | 117,00 | 80 890 35300 | ● | ● | ● | ● | | | ● | | ● | ● | |

6-позиционна челюстна система за ширина на челюстта 125 мм

Обхват на доставка:

2 системни челюсти с 2 чифта напречни челюсти в направляваща с T-образен канал, вкл. закрепващи винтове

H5G
-S

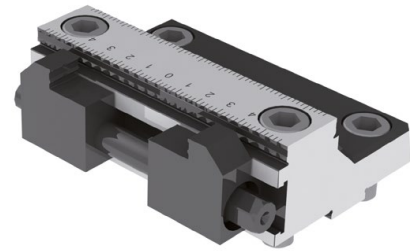
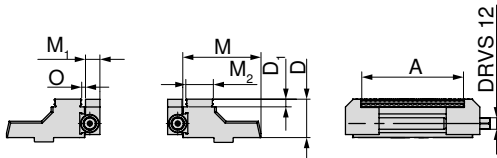

| | | | | | | | | | |
|-----------|----------|----|----------------|------|----------------|----------------|-----|-----|------------|
| за ширина | A | D | D ₁ | M | M ₁ | M ₂ | O | WT | 80 898 ... |
| mm | mm | mm | mm | mm | mm | mm | mm | kg | EUR |
| 125 | 37 - 101 | 40 | 8 | 81,5 | 15 | 28,7 | 3,2 | 4,5 | Y4 |
| | | | | | | | | | 1.760,00 |
| | | | | | | | | | 230 |

Преглед на аксесоарите на системата

Удължител за опъваща щанга

▲ вкл. защита срещу усукване

H5G

H5G-S

H5G-Z

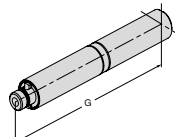



80 898 ...

| | | | |
|-----|----|--------|-----|
| G | mm | EUR | Y4 |
| 125 | | 360,00 | 826 |
| 250 | | 408,00 | 827 |

Тапа

▲ Цена за бройка

H5G-Z



80 907 ...

| | | | |
|----------------|----|------|-----|
| D ₁ | mm | EUR | Y4 |
| 19 | | 1,20 | 501 |

Основна плоча към удължението

H5G

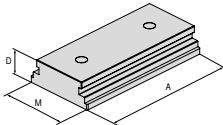

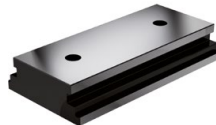

80 898 ...

| | | | |
|-----|----|--------|-----|
| A | mm | EUR | Y4 |
| 250 | | 644,00 | 725 |

Затегателен лост

▲ вкл. принадлежности за управление

NCG

NCG 5A

H5G



80 890 ...

| | | | |
|------|----|--------|-----|
| DRVS | mm | EUR | Y4 |
| 14 | | 128,00 | 501 |

Защита против усукване

H5G

H5G-S

H5G-Z

H5G-Z-S

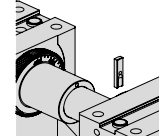



80 898 ...

| | |
|-------|-----|
| EUR | Y4 |
| 12,40 | 024 |

Затегателен лост с шарнир

▲ без накрайник

H5G-Z

H5G-Z-S

ESG 4

ESG mini

ZSG 4



80 891 ...

| | | | |
|---------|------|-------|-----|
| Квадрат | 1/2" | EUR | Y4 |
| | | 76,10 | 600 |

Манивела

▲ за бързо регулиране



| | | | |
|-------------------|-------------------|-------------------|-------------------|
| | H5G-Z X5G-Z | H5G-S H5G-Z-S | H5G |
| 80 907 ... | 80 898 ... | 80 898 ... | 80 898 ... |
| EUR | EUR | EUR | EUR |
| Y4 | Y4 | Y4 | Y4 |
| 81,00 | 81,00 | 81,00 | 81,00 |
| 500 | 026 | 025 | |

Накрайник

▲ подходящи за квадрат 1/2" или 3/8"

H5G-Z

ESG mini

MSG 2

Verso

MNG



80 877 ...

| | | | |
|---------|------|-------|-----|
| Квадрат | DRVS | EUR | Y4 |
| 1/2" | mm | 18,20 | 214 |

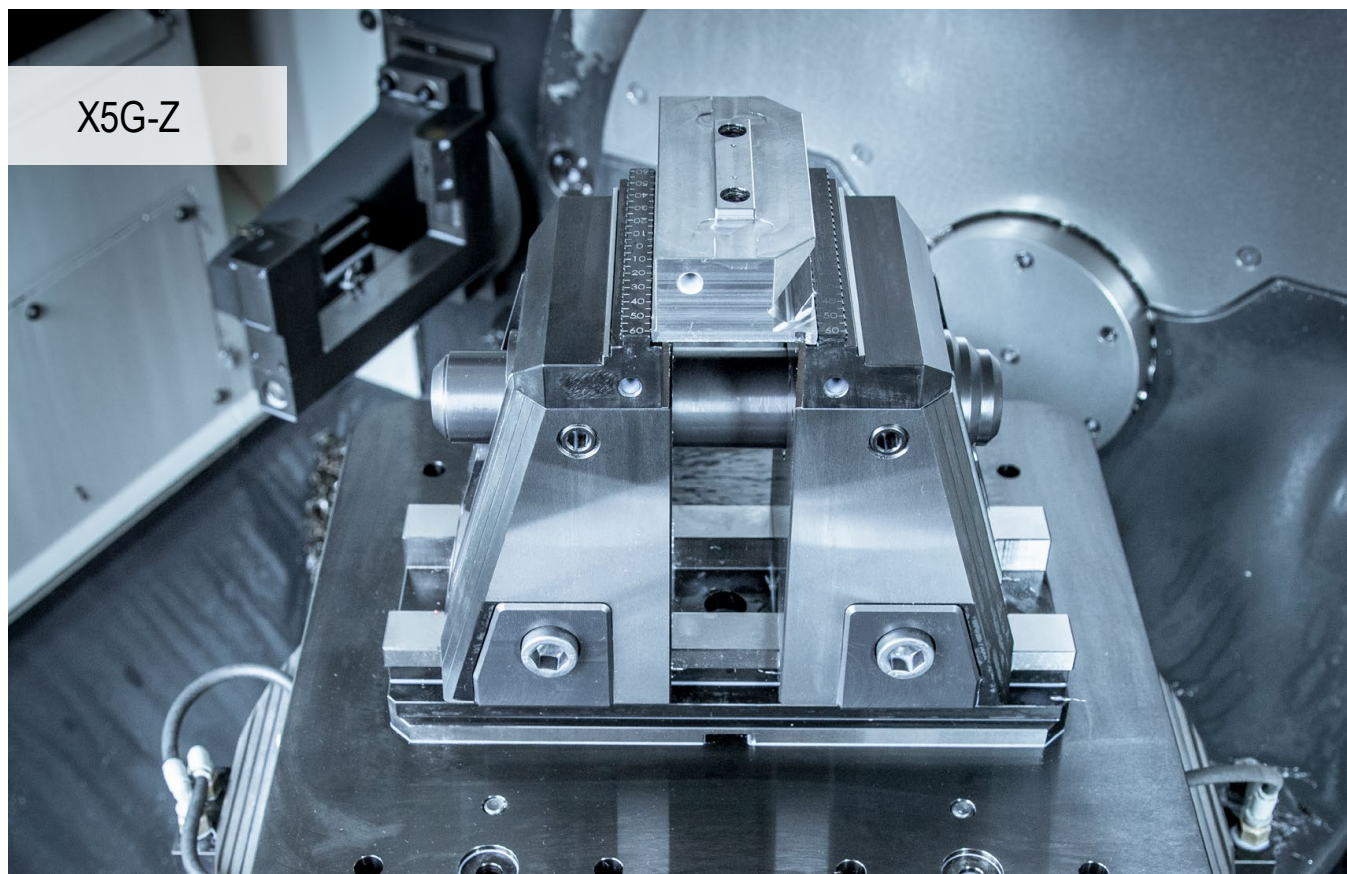

5 осова обработка до съвършенство

Лесна употреба и интегрирано спускане за 6-странна обработка. X5G-Z е новият 5-осен гаечен ключ от CERATIZIT. Всички предимства за оптимална и лесна 5- и 6-странна обработка, комбинирани в едно затегателно приспособление.

Вашите нужди:

- ▲ възможност за 5- и 6-странна обработка чрез затягане на едната или двете носещи челюсти
- ▲ бърза смяна на челюсти без инструмент
- ▲ най-добра достъпност от всички страни и голям основен ход на затягане от 130 mm
- ▲ напълно капсулован, механичен шпиндел
- ▲ интегриран вътрешен еластомерен демпфер за минимизиране на вибрациите
- ▲ обширна модулна програма на челюстите



Затягане/подравняване



Затягане с два монтажни винта $\varnothing 12_{H7}$ /M12 и затегателни винтове арт.номер 80 895 019



Подравняване чрез прецизни центриращи шпонки 20^{H7} в основния корпус в Т-образния канал на машинната маса. Затягане с притискащи втулки.



Подравняване и затягане със система за затягане на нулева точка MNG (2-3 захващащи болта).
Опционално: Позициониране и монтажни отвори по заявка на клиента.

Сила на затягане:

| Размер | | макс. затыгащ момент в Nm | макс. сила на затыгане в kN |
|---------|-----------------------|---------------------------|-----------------------------|
| X5G-Z | Затыгане на заготовки | 100 | 50 |
| X5G-Z | Прецизно затыгане | 120 | 40 |
| X5G-Z-S | Затыгане на заготовки | 100 | 50 |
| X5G-Z-S | Прецизно затыгане | 120 | 34 |

Затыгащ момент/сила на затыгане X5G-Z

Затыгане на заготовки

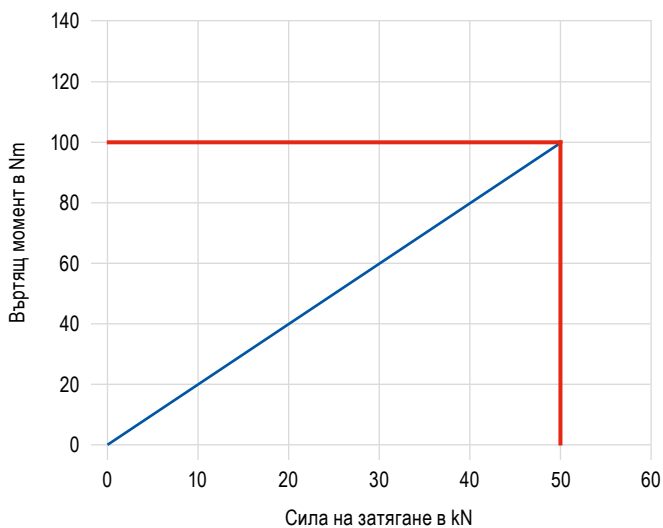

Прецизно затыгане

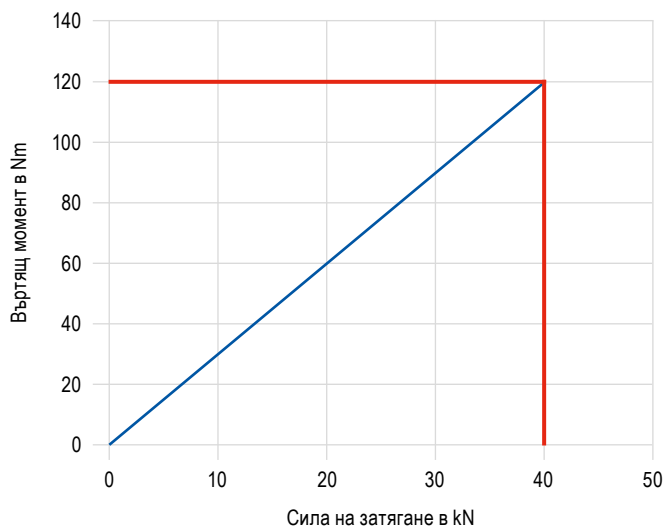

Затыгащ момент/сила на затыгане X5G-Z-S

Затыгане на заготовки

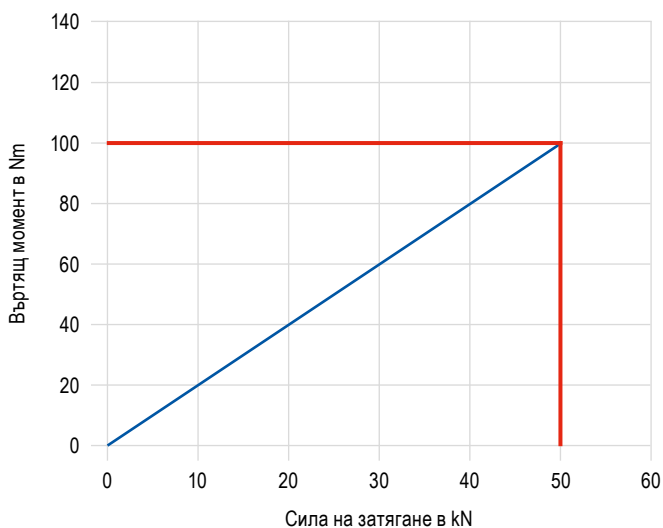

Прецизно затыгане

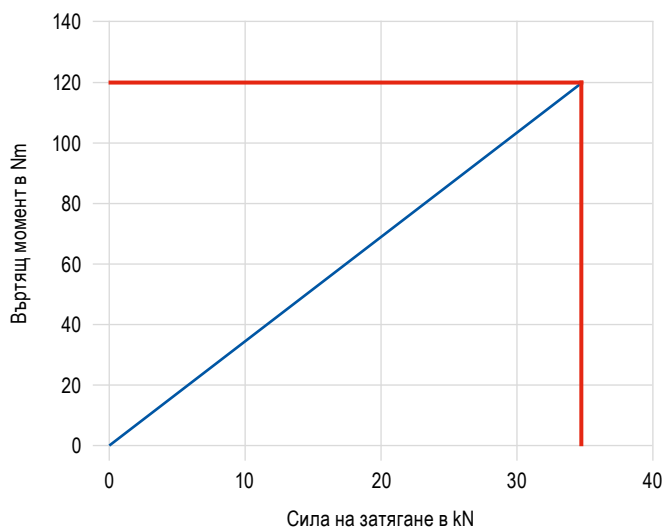

SoloClamp – X5G-Z

- ▲ механичен 5-осен затегач с мобилни фиксирани челюсти, обща височина 181 мм
- ▲ без челюсти
- ▲ най-добра достъпност
- ▲ възможност за 5- и 6-странна обработка
- ▲ Бърза смяна на челюстите
- ▲ Затягането върху машинната маса е възможно чрез MNG/PNG или директно чрез основното тяло

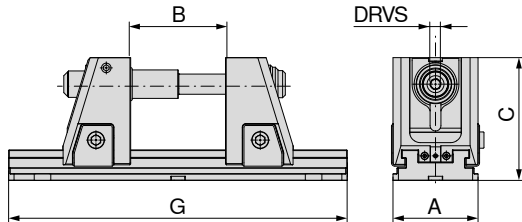
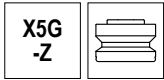

| A | B | C | G | DRVS | MXC | WT | 80 908 ... | |
|-----|---------|-----|-----|------|-----|------|------------|-------|
| mm | mm | mm | mm | mm | kN | kg | EUR | Y4 |
| 125 | 4 - 134 | 181 | 330 | 14 | 40 | 33.2 | 3.170,00 | 52500 |
| 125 | 4 - 234 | 181 | 430 | 14 | 40 | 36.1 | 3.400,00 | 52600 |
| 125 | 4 - 304 | 181 | 500 | 14 | 40 | 38.1 | 3.540,00 | 52700 |
| 125 | 4 - 434 | 181 | 630 | 14 | 40 | 41.8 | 3.800,00 | 52800 |
| 125 | 4 - 604 | 181 | 800 | 14 | 40 | 46.6 | 4.140,00 | 52900 |



Основен ход на затягане 130 мм



→ Страна 48

Тук ще намерите удължители на опъващата щанга, които трябва да се използват, за да се постигнат максималните диапазони на затягане.



→ Страна 42–44

Тук ще намерите таблици с размерите на различните челюсти.

Ръководство за ръчно менгеме

| | | | |
|--------------------------------------|---------|-------------------------|---------|
| Размери на долната страна | 41 | Системни принадлежности | 45 |
| MNG-/PNG за затягане на нулева точка | 134–163 | Общи принадлежности | 164–183 |

SoloClamp – X5G-Z-S

- ▲ механичен 5-осен затегач с мобилни фиксирани челюсти, височина 142 мм
- ▲ без челюсти
- ▲ най-добра достъпност
- ▲ възможност за 5- и 6-странна обработка
- ▲ бърза смяна на челюстите
- ▲ затягането върху машинната маса е възможно чрез MNG/PNG или директно чрез основното тяло

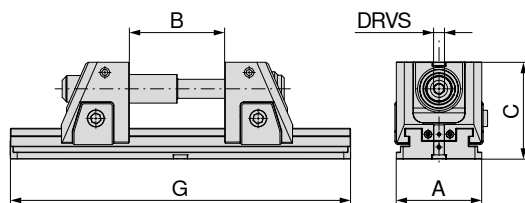
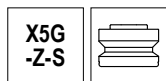

| A | B | C | G | DRVS | MXC | WT | 80 908 ... | |
|-----|---------|-----|-----|------|-----|------|------------|-------|
| mm | mm | mm | mm | mm | kN | kg | EUR | |
| 125 | 4 - 134 | 142 | 330 | 14 | 40 | 27.3 | 2.880,00 | 42500 |
| 125 | 4 - 234 | 142 | 430 | 14 | 40 | 30.2 | 3.110,00 | 42600 |
| 125 | 4 - 304 | 142 | 500 | 14 | 40 | 32.2 | 3.250,00 | 42700 |
| 125 | 4 - 434 | 142 | 630 | 14 | 40 | 35.9 | 3.510,00 | 42800 |
| 125 | 4 - 604 | 142 | 800 | 14 | 40 | 40.7 | 3.860,00 | 42900 |

Основен ход на затягане 130 мм

→ Страна 48
Тук ще намерите удължители на опъващата щанга, които трябва да се използват, за да се постигнат максималните диапазони на затягане.

→ Страна 42–44
Тук ще намерите таблици с размерите на различните челюсти.

Ръководство за ръчно менгеме

| | | | |
|--------------------------------------|---------|-------------------------|---------|
| Размери на долната страна | 41 | Системни принадлежности | 45 |
| MNG-/PNG за затягане на нулева точка | 134–163 | Общи принадлежности | 164–183 |

Размери на долната страна на X5G-Z/-S

Ширина на основния корпус 125 мм
и дължина 330 мм

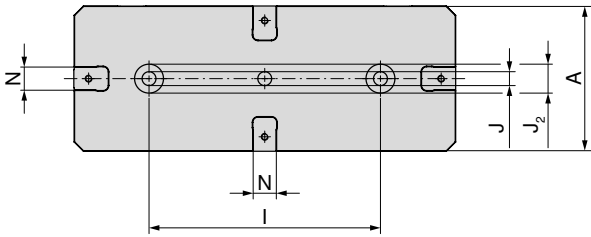

| A | I _{±0,02} | J _{H7} | J _{2 H6} | N _{H7} |
|-----|--------------------|-----------------|-------------------|-----------------|
| mm | mm | mm | mm | mm |
| 125 | 200 | 12 | 25 | 20 |

Ширина на основния корпус 125 мм
и дължина 630 мм

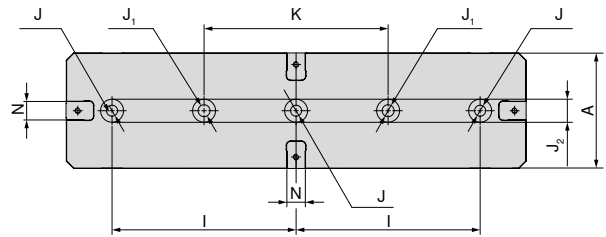

| A | I _{±0,02} | J _{H7} | J ₁ | J _{2 H6} | K _{±0,02} | N _{H7} |
|-----|--------------------|-----------------|----------------|-------------------|--------------------|-----------------|
| mm | mm | mm | mm | mm | mm | mm |
| 125 | 200 | 12 | 13 | 25 | 200 | 20 |

Ширина на основния корпус 125 мм
и дължина 430 мм

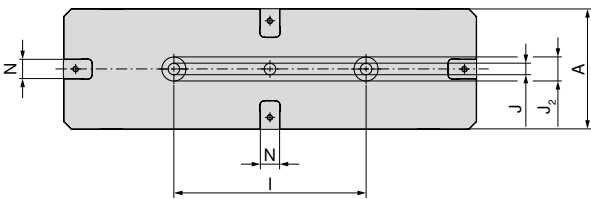

| A | I _{±0,02} | J _{H7} | J _{2 H6} | N _{H7} |
|-----|--------------------|-----------------|-------------------|-----------------|
| mm | mm | mm | mm | mm |
| 125 | 200 | 12 | 25 | 20 |

Ширина на основния корпус 125 мм
и дължина 800 мм

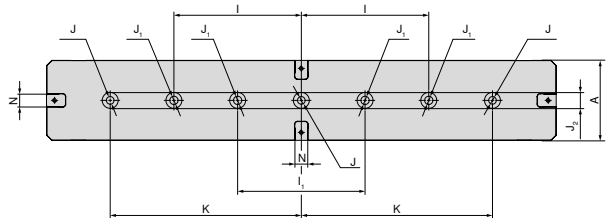

| A | I _{±0,02} | I _{1 ±0,02} | J _{H7} | J ₁ | J _{2 H6} | K _{±0,02} | N _{H7} |
|-----|--------------------|----------------------|-----------------|----------------|-------------------|--------------------|-----------------|
| mm | mm | mm | mm | mm | mm | mm | mm |
| 125 | 200 | 200 | 12 | 13 | 25 | 300 | 20 |

Ширина на основния корпус 125 мм
и дължина 500 мм

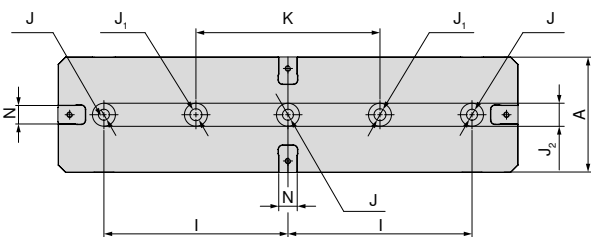

| A | I _{±0,02} | J _{H7} | J ₁ | J _{2 H6} |
|-----|--------------------|-----------------|----------------|-------------------|
| mm | mm | mm | mm | mm |
| 125 | 200 | 12 | 13 | 25 |

X5G-Z/-S – таблица с размерите на различните челюсти

със сменяеми челюсти, рифеловани 3 мм

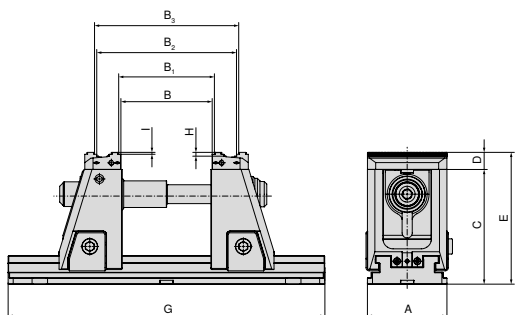

| Тип | Удължител на опъващата щанга 430 мм 80 908 80000 | Удължител на опъващата щанга 500 мм 80 908 80100 | Удължител на опъващата щанга 630 мм 80 908 80200 | Удължител на опъващата щанга 800 мм 80 908 80300 | A | B | B ₁ | B ₂ | B ₃ | C | D | E | G | H | I |
|--------------|---|---|---|---|-----|-------|----------------|----------------|----------------|-----|----|-----|-----|---|---|
| 80 908 52500 | | | | | 125 | 5-134 | 12-141 | 80-210 | 88-217 | 181 | 27 | 208 | 330 | 6 | 3 |
| 80 908 42500 | | | | | 125 | 5-134 | 12-141 | 80-210 | 88-217 | 142 | 27 | 169 | 330 | 6 | 3 |
| 80 908 52600 | 1 x | | | | 125 | 5-234 | 12-241 | 80-310 | 88-317 | 181 | 27 | 208 | 430 | 6 | 3 |
| 80 908 42600 | 1 x | | | | 125 | 5-234 | 12-241 | 80-310 | 88-317 | 142 | 27 | 169 | 430 | 6 | 3 |
| 80 908 52700 | 1 x | 1 x | | | 125 | 5-304 | 12-311 | 80-380 | 88-387 | 181 | 27 | 208 | 500 | 6 | 3 |
| 80 908 42700 | 1 x | 1 x | | | 125 | 5-304 | 12-311 | 80-380 | 88-387 | 142 | 27 | 169 | 500 | 6 | 3 |
| 80 908 52800 | 1 x | 1 x | 1 x | | 125 | 5-434 | 12-441 | 80-510 | 88-517 | 181 | 27 | 208 | 630 | 6 | 3 |
| 80 908 42800 | 1 x | 1 x | 1 x | | 125 | 5-434 | 12-441 | 80-510 | 88-517 | 142 | 27 | 169 | 630 | 6 | 3 |
| 80 908 52900 | 1 x | 1 x | 1 x | 1 x | 125 | 5-604 | 12-611 | 80-680 | 88-687 | 181 | 27 | 208 | 800 | 6 | 3 |
| 80 908 42900 | 1 x | 1 x | 1 x | 1 x | 125 | 5-604 | 12-611 | 80-680 | 88-687 | 142 | 27 | 169 | 800 | 6 | 3 |

със сменяеми челюсти, рифеловани 5 мм

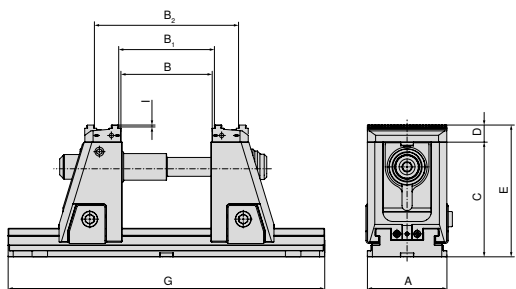

| Тип | Удължител на опъващата щанга 430 мм 80 908 80000 | Удължител на опъващата щанга 500 мм 80 908 80100 | Удължител на опъващата щанга 630 мм 80 908 80200 | Удължител на опъващата щанга 800 мм 80 908 80300 | A | B | B ₁ | B ₂ | C | D | E | G | I |
|--------------|---|---|---|---|-----|-------|----------------|----------------|-----|----|-----|-----|---|
| 80 908 52500 | | | | | 125 | 5-134 | 12-141 | 88-217 | 181 | 27 | 208 | 330 | 5 |
| 80 908 42500 | | | | | 125 | 5-134 | 12-141 | 88-217 | 142 | 27 | 169 | 330 | 5 |
| 80 908 52600 | 1 x | | | | 125 | 5-234 | 12-241 | 88-317 | 181 | 27 | 208 | 430 | 5 |
| 80 908 42600 | 1 x | | | | 125 | 5-234 | 12-241 | 88-317 | 142 | 27 | 169 | 430 | 5 |
| 80 908 52700 | 1 x | 1 x | | | 125 | 5-304 | 12-311 | 88-387 | 181 | 27 | 208 | 500 | 5 |
| 80 908 42700 | 1 x | 1 x | | | 125 | 5-304 | 12-311 | 88-387 | 142 | 27 | 169 | 500 | 5 |
| 80 908 52800 | 1 x | 1 x | 1 x | | 125 | 5-434 | 12-441 | 88-517 | 181 | 27 | 208 | 630 | 5 |
| 80 908 42800 | 1 x | 1 x | 1 x | | 125 | 5-434 | 12-441 | 88-517 | 142 | 27 | 169 | 630 | 5 |
| 80 908 52900 | 1 x | 1 x | 1 x | 1 x | 125 | 5-604 | 12-611 | 88-687 | 181 | 27 | 208 | 800 | 5 |
| 80 908 42900 | 1 x | 1 x | 1 x | 1 x | 125 | 5-604 | 12-611 | 88-687 | 142 | 27 | 169 | 800 | 5 |



→ Страна 48

Тук можете да намерите подходящите удължители на опъващата щанга.

X5G-Z/-S – таблица с размерите на различните челюсти

със стъпаловидна челюст, карбидна рифелована 5 мм

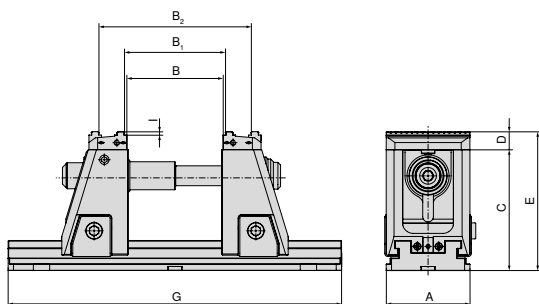

| Тип | Удължител на опъващата щанга 430 мм 80 908 80000 | Удължител на опъващата щанга 500 мм 80 908 80100 | Удължител на опъващата щанга 630 мм 80 908 80200 | Удължител на опъващата щанга 800 мм 80 908 80300 | A | B | B ₁ | B ₂ | C | D | E | G | I |
|--------------|---|---|---|---|-----|-------|----------------|----------------|-----|----|-----|-----|---|
| 80 908 52500 | | | | | 125 | 5-134 | 12-141 | 88-217 | 181 | 27 | 208 | 330 | 5 |
| 80 908 42500 | | | | | 125 | 5-134 | 12-141 | 88-217 | 142 | 27 | 169 | 330 | 5 |
| 80 908 52600 | 1 x | | | | 125 | 5-234 | 12-241 | 88-317 | 181 | 27 | 208 | 430 | 5 |
| 80 908 42600 | 1 x | | | | 125 | 5-234 | 12-241 | 88-317 | 142 | 27 | 169 | 430 | 5 |
| 80 908 52700 | 1 x | 1 x | | | 125 | 5-304 | 12-311 | 88-387 | 181 | 27 | 208 | 500 | 5 |
| 80 908 42700 | 1 x | 1 x | | | 125 | 5-304 | 12-311 | 88-387 | 142 | 27 | 169 | 500 | 5 |
| 80 908 52800 | 1 x | 1 x | 1 x | | 125 | 5-434 | 12-441 | 88-517 | 181 | 27 | 208 | 630 | 5 |
| 80 908 42800 | 1 x | 1 x | 1 x | | 125 | 5-434 | 12-441 | 88-517 | 142 | 27 | 169 | 630 | 5 |
| 80 908 52900 | 1 x | 1 x | 1 x | 1 x | 125 | 5-604 | 12-611 | 88-687 | 181 | 27 | 208 | 800 | 5 |
| 80 908 42900 | 1 x | 1 x | 1 x | 1 x | 125 | 5-604 | 12-611 | 88-687 | 142 | 27 | 169 | 800 | 5 |

с меки челюсти, стоманена

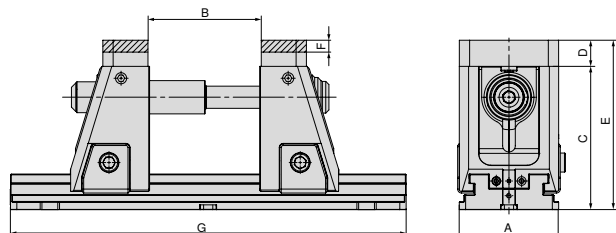
Артикулен номер
Системни челюсти

2 x 80 909 31200

| Тип | Удължител на опъващата щанга 430 мм 80 908 80000 | Удължител на опъващата щанга 500 мм 80 908 80100 | Удължител на опъващата щанга 630 мм 80 908 80200 | Удължител на опъващата щанга 800 мм 80 908 80300 | A | B | C | D | E | F | G |
|--------------|---|---|---|---|-----|-------|-----|----|-----|----|-----|
| 80 908 52500 | | | | | 125 | 4-134 | 181 | 33 | 214 | 15 | 330 |
| 80 908 42500 | | | | | 125 | 4-134 | 142 | 33 | 175 | 15 | 330 |
| 80 908 52600 | 1 x | | | | 125 | 4-234 | 181 | 33 | 214 | 15 | 430 |
| 80 908 42600 | 1 x | | | | 125 | 4-234 | 142 | 33 | 175 | 15 | 430 |
| 80 908 52700 | 1 x | 1 x | | | 125 | 4-304 | 181 | 33 | 214 | 15 | 500 |
| 80 908 42700 | 1 x | 1 x | | | 125 | 4-304 | 142 | 33 | 175 | 15 | 500 |
| 80 908 52800 | 1 x | 1 x | 1 x | | 125 | 4-434 | 181 | 33 | 214 | 15 | 630 |
| 80 908 42800 | 1 x | 1 x | 1 x | | 125 | 4-434 | 142 | 33 | 175 | 15 | 630 |
| 80 908 52900 | 1 x | 1 x | 1 x | 1 x | 125 | 4-604 | 181 | 33 | 214 | 15 | 800 |
| 80 908 42900 | 1 x | 1 x | 1 x | 1 x | 125 | 4-604 | 142 | 33 | 175 | 15 | 800 |



→ Страна 48

Тук можете да намерите подходящите удължители на опъващата щанга.

X5G-Z/-S – таблица с размерите на различните челюсти

със сменяеми челюсти щанцован профил

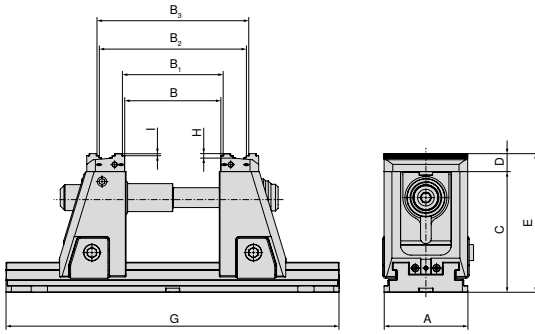

Артикулен номер
Системни челюсти
2 x **80 908 31200**

| Тип | Удължител на опъващата щанга 430 мм 80 908 80000 | Удължител на опъващата щанга 500 мм 80 908 80100 | Удължител на опъващата щанга 630 мм 80 908 80200 | Удължител на опъващата щанга 800 мм 80 908 80300 | A | B | B ₁ | B ₂ | B ₃ | C | D | E | G | H | I |
|---------------------|--|--|--|--|-----|-------|----------------|----------------|----------------|-----|----|-----|-----|---|---|
| 80 908 52500 | | | | | 125 | 5-134 | 12-141 | 82-210 | 89-217 | 181 | 27 | 208 | 330 | 6 | 3 |
| 80 908 42500 | | | | | 125 | 5-134 | 12-141 | 82-210 | 89-217 | 142 | 27 | 169 | 330 | 6 | 3 |
| 80 908 52600 | 1 x | | | | 125 | 5-234 | 12-241 | 82-310 | 89-317 | 181 | 27 | 208 | 430 | 6 | 3 |
| 80 908 42600 | 1 x | | | | 125 | 5-234 | 12-241 | 82-310 | 89-317 | 142 | 27 | 169 | 430 | 6 | 3 |
| 80 908 52700 | 1 x | 1 x | | | 125 | 5-304 | 12-311 | 82-380 | 89-387 | 181 | 27 | 208 | 500 | 6 | 3 |
| 80 908 42700 | 1 x | 1 x | | | 125 | 5-304 | 12-311 | 82-380 | 89-387 | 142 | 27 | 169 | 500 | 6 | 3 |
| 80 908 52800 | 1 x | 1 x | 1 x | | 125 | 5-434 | 12-441 | 82-510 | 89-517 | 181 | 27 | 208 | 630 | 6 | 3 |
| 80 908 42800 | 1 x | 1 x | 1 x | | 125 | 5-434 | 12-441 | 82-510 | 89-517 | 142 | 27 | 169 | 630 | 6 | 3 |
| 80 908 52900 | 1 x | 1 x | 1 x | 1 x | 125 | 5-604 | 12-611 | 82-680 | 89-687 | 181 | 27 | 208 | 800 | 6 | 3 |
| 80 908 42900 | 1 x | 1 x | 1 x | 1 x | 125 | 5-604 | 12-611 | 82-680 | 89-687 | 142 | 27 | 169 | 800 | 6 | 3 |

с подвижна и адаптерна плоча

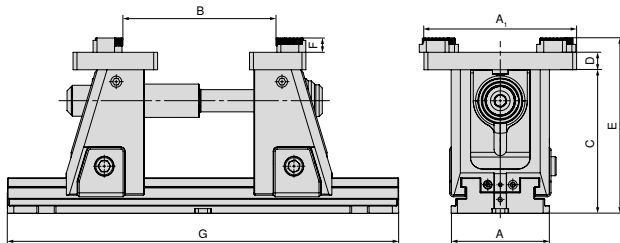

Артикулен номер
Системни челюсти
80 909 31500 + 80 909 31300

| Тип | Удължител на опъващата щанга 430 мм 80 908 80000 | Удължител на опъващата щанга 500 мм 80 908 80100 | Удължител на опъващата щанга 630 мм 80 908 80200 | Удължител на опъващата щанга 800 мм 80 908 80300 | A | B | C | D | E | F | G |
|---------------------|--|--|--|--|-----|--------|-----|----|-----|----|-----|
| 80 908 52500 | | | | | 125 | 42-210 | 181 | 22 | 221 | 18 | 330 |
| 80 908 42500 | | | | | 125 | 42-210 | 142 | 22 | 182 | 18 | 330 |
| 80 908 52600 | 1 x | | | | 125 | 42-310 | 181 | 22 | 221 | 18 | 430 |
| 80 908 42600 | 1 x | | | | 125 | 42-310 | 142 | 22 | 182 | 18 | 430 |
| 80 908 52700 | 1 x | 1 x | | | 125 | 42-380 | 181 | 22 | 221 | 18 | 500 |
| 80 908 42700 | 1 x | 1 x | | | 125 | 42-380 | 142 | 22 | 182 | 18 | 500 |
| 80 908 52800 | 1 x | 1 x | 1 x | | 125 | 42-510 | 181 | 22 | 221 | 18 | 630 |
| 80 908 42800 | 1 x | 1 x | 1 x | | 125 | 42-510 | 142 | 22 | 182 | 18 | 630 |
| 80 908 52900 | 1 x | 1 x | 1 x | 1 x | 125 | 42-680 | 181 | 22 | 221 | 18 | 800 |
| 80 908 42900 | 1 x | 1 x | 1 x | 1 x | 125 | 42-680 | 142 | 22 | 182 | 18 | 800 |



→ Страна 48

Тук можете да намерите подходящите удължители на опъващата щанга.

Преглед на челюстите на системата

Сменяема челюст, рифелована 3 мм

▲ Цена за бройка

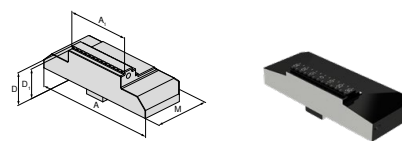

| за ширина на ръчно менгеме | A | A ₁ | D | D ₁ | D ₂ | E | M | M ₁ | M ₂ | EUR | Y4 | NCG | H5G / -S / -Z | X5G-Z / -S | ESG 4 | ESG 5 | HDG 2 | ZSG 4 | ZSG mini | DSG 4 | Veriso | HSG | | |
|----------------------------|-----|----------------|----|----------------|----------------|---|----|----------------|----------------|--------|--------------|-----|---------------|------------|-------|-------|-------|-------|----------|-------|--------|-----|--|--|
| 125 | 125 | 40 | 27 | 24 | | | 57 | | | 302,00 | 80 908 30300 | | | ● | | | | | | | | | | |
| 125 | 125 | 65 | 27 | 24 | | | 57 | | | 314,00 | 80 908 30200 | | | ● | | | | | | | | | | |
| 125 | 125 | 80 | 27 | 24 | | | 57 | | | 314,00 | 80 908 30100 | | | ● | | | | | | | | | | |
| 125 | 125 | 125 | 27 | 24 | | | 57 | | | 324,00 | 80 908 30000 | | | ● | | | | | | | | | | |

Сменяема челюст, рифелована 5 мм

▲ Цена за бройка

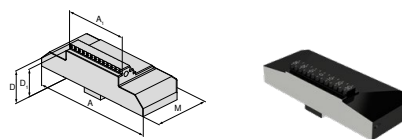

| за ширина на ръчно менгеме | A | A ₁ | D | D ₁ | D ₂ | E | M | M ₁ | M ₂ | EUR | Y4 | NCG | H5G / -S / -Z | X5G-Z / -S | ESG 4 | ESG 5 | HDG 2 | ZSG 4 | ZSG mini | DSG 4 | Veriso | HSG | | |
|----------------------------|-----|----------------|----|----------------|----------------|---|----|----------------|----------------|--------|--------------|-----|---------------|------------|-------|-------|-------|-------|----------|-------|--------|-----|--|--|
| 125 | 125 | 40 | 27 | 22 | | | 57 | | | 302,00 | 80 908 30700 | | | ● | | | | | | | | | | |
| 125 | 125 | 65 | 27 | 22 | | | 57 | | | 314,00 | 80 908 30600 | | | ● | | | | | | | | | | |
| 125 | 125 | 80 | 27 | 22 | | | 57 | | | 314,00 | 80 908 30500 | | | ● | | | | | | | | | | |
| 125 | 125 | 125 | 27 | 22 | | | 57 | | | 324,00 | 80 908 30400 | | | ● | | | | | | | | | | |

Сменяема челюст, гладка

▲ Цена за бройка

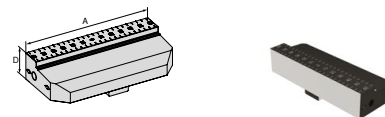

| за ширина на ръчно менгеме | A | A ₁ | D | D ₁ | D ₂ | E | M | M ₁ | M ₂ | EUR | Y4 | NCG | H5G / -S / -Z | X5G-Z / -S | ESG 4 | ESG 5 | HDG 2 | ZSG 4 | ZSG mini | DSG 4 | Veriso | HSG | | |
|----------------------------|-----|----------------|----|----------------|----------------|---|---|----------------|----------------|--------|--------------|-----|---------------|------------|-------|-------|-------|-------|----------|-------|--------|-----|--|--|
| 125 | 125 | | 27 | | | | | | | 324,00 | 80 908 31400 | | | ● | | | | | | | | | | |

Стъпаловидна челюст, карбидна 5 mm

▲ Цена за бройка

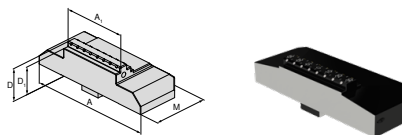

| за ширина на ръчно менгеме | A | A ₁ | D | D ₁ | D ₂ | E | M | M ₁ | M ₂ | EUR | Y4 | NCG | H5G / -S / -Z | X5G-Z / -S | ESG 4 | ESG 5 | HDG 2 | ZSG 4 | ZSG mini | DSG 4 | Veriso | HSG | | |
|----------------------------|-----|----------------|----|----------------|----------------|---|----|----------------|----------------|--------|--------------|-----|---------------|------------|-------|-------|-------|-------|----------|-------|--------|-----|--|--|
| 125 | 125 | 40 | 27 | 22 | | | 57 | | | 358,00 | 80 908 31100 | | | ● | | | | | | | | | | |
| 125 | 125 | 65 | 27 | 22 | | | 57 | | | 370,00 | 80 908 31000 | | | ● | | | | | | | | | | |
| 125 | 125 | 80 | 27 | 22 | | | 57 | | | 380,00 | 80 908 30900 | | | ● | | | | | | | | | | |
| 125 | 125 | 125 | 27 | 22 | | | 57 | | | 392,00 | 80 908 30800 | | | ● | | | | | | | | | | |

Преглед на челюстите на системата

Мека челюст, стоманена

- ▲ Материал: 16MnCr5
- ▲ Цена за бройка

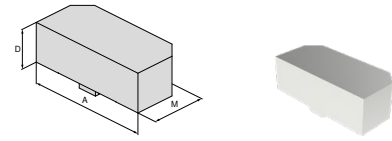

| за ширина на ръчно менгеме | A | A ₁ | D | D ₁ | D ₂ | E | M | M ₁ | M ₂ | EUR | Y4 | NCG | H5G / -S / -Z | X5G-Z / -S | ESG 4 | ESG 5 | HDG 2 | ZSG 4 | ZSG mini | DSG 4 | Verzo | HSG | |
|----------------------------|-----|----------------|----|----------------|----------------|---|----|----------------|----------------|--------|----|-----|---------------|------------|-------|-------|-------|-------|----------|-------|-------|-----|--|
| 125 | 125 | | 33 | | | | 57 | | | 140,00 | | | | ● | | | | | | | | | |

Сменяема челюст щанцован профил

- ▲ Цена за бройка
- ▲ подходящи за щанцован профил LANG

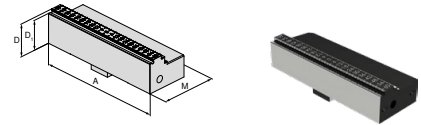

| за ширина на ръчно менгеме | A | A ₁ | D | D ₁ | D ₂ | E | M | M ₁ | M ₂ | EUR | Y4 | NCG | H5G / -S / -Z | X5G-Z / -S | ESG 4 | ESG 5 | HDG 2 | ZSG 4 | ZSG mini | DSG 4 | Verzo | HSG | |
|----------------------------|-----|----------------|----|----------------|----------------|---|----|----------------|----------------|--------|----|-----|---------------|------------|-------|-------|-------|-------|----------|-------|-------|-----|--|
| 125 | 125 | | 27 | 24 | | | 57 | | | 324,00 | | | | ● | | | | | | | | | |

Адаптивна плоча

- ▲ за закрепване на 6-позиционни сменяеми челюсти
- ▲ Цена за бройка
- ▲ вкл. защитни винтове

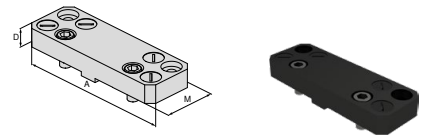

| за ширина на ръчно менгеме | A | A ₁ | D | D ₁ | D ₂ | E | M | M ₁ | M ₂ | EUR | Y4 | NCG | H5G / -S / -Z | X5G-Z / -S | ESG 4 | ESG 5 | HDG 2 | ZSG 4 | ZSG mini | DSG 4 | Verzo | HSG | |
|----------------------------|-----|----------------|----|----------------|----------------|---|-----|----------------|----------------|--------|----|-----|---------------|------------|-------|-------|-------|-------|----------|-------|-------|-----|--|
| 125 | 180 | | 22 | | | | 104 | | | 414,00 | | | | ● | | | | | | | | | |

Подвижна челюст

- ▲ за закрепване на 6-позиционни сменяеми челюсти
- ▲ Цена за бройка
- ▲ вкл. защитни винтове

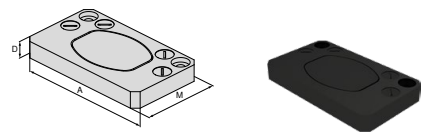

| за ширина на ръчно менгеме | A | A ₁ | D | D ₁ | D ₂ | E | M | M ₁ | M ₂ | EUR | Y4 | NCG | H5G / -S / -Z | X5G-Z / -S | ESG 4 | ESG 5 | HDG 2 | ZSG 4 | ZSG mini | DSG 4 | Verzo | HSG | |
|----------------------------|-----|----------------|----|----------------|----------------|---|----|----------------|----------------|--------|----|-----|---------------|------------|-------|-------|-------|-------|----------|-------|-------|-----|--|
| 125 | 180 | | 22 | | | | 62 | | | 553,00 | | | | ● | | | | | | | | | |

Преглед на челюстите на системата

6-позиционна сменяема челюст

- ▲ 1 = гладък, с волфрамово карбидно покритие
- ▲ 2 = рифеловано стъпало 3 мм
- ▲ 3 = рифеловано стъпало 8 мм
- ▲ 4 = рифеловано стъпало 18 мм
- ▲ 5 = рифеловано стъпало закръглено 8 мм
- ▲ 6 = рифеловано стъпало закръглено
- ▲ $M_{max} = 60 \text{ Nm}$
- ▲ вкл. закрепващи винтове

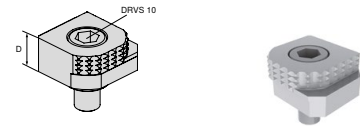

| за ширина на ръчно менгеме | A | A ₁ | D | D ₁ | D ₂ | E | M | M ₁ | M ₂ | EUR | Y4 | NCG | H5G / -S / -Z | X5G-Z / -S | ESG 4 | ESG 5 | HDC 2 | ZSG 4 | ZSG mini | DSG 4 | Verso | HSG | |
|----------------------------|---|----------------|----|----------------|----------------|---|---|----------------|----------------|-------|------------|-----|---------------|------------|-------|-------|-------|-------|----------|-------|-------|-----|--|
| | | | 18 | | | | | | | 80,60 | 80 892 246 | ● | ● | ● | ● | | | | ● | ● | ● | ● | |

6-позиционна сменяема челюст, карбидна, рифелована

- ▲ 1 = гладка
- ▲ 2 = карбидна рифелована
- ▲ 3 = карбидна рифелована със стъпало 3 мм
- ▲ 4 = карбидна рифелована със стъпало 8 мм
- ▲ 5 = карбидна рифелована кръгла със стъпало 8 мм
- ▲ 6 = карбидна рифелована кръгла
- ▲ вкл. закрепващи винтове

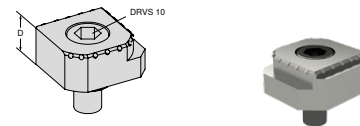

| за ширина на ръчно менгеме | A | A ₁ | D | D ₁ | D ₂ | E | M | M ₁ | M ₂ | EUR | Y4 | NCG | H5G / -S / -Z | X5G-Z / -S | ESG 4 | ESG 5 | HDC 2 | ZSG 4 | ZSG mini | DSG 4 | Verso | HSG | |
|----------------------------|---|----------------|----|----------------|----------------|---|---|----------------|----------------|--------|--------------|-----|---------------|------------|-------|-------|-------|-------|----------|-------|-------|-----|--|
| | | | 18 | | | | | | | 117,00 | 80 890 35300 | ● | ● | ● | ● | | | | ● | ● | ● | ● | |

Прецизна челюст

- ▲ Цена на комплект

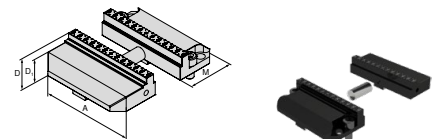

| за ширина на ръчно менгеме | A | A ₁ | D | D ₁ | D ₂ | E | M | M ₁ | M ₂ | EUR | Y4 | NCG | H5G / -S / -Z | X5G-Z / -S | ESG 4 | ESG 5 | HDC 2 | ZSG 4 | ZSG mini | DSG 4 | Verso | HSG | |
|----------------------------|-----|----------------|----|----------------|----------------|---|----|----------------|----------------|--------|--------------|-----|---------------|------------|-------|-------|-------|-------|----------|-------|-------|-----|--|
| 125 | 125 | | 27 | 24 | | | 57 | | | 490,00 | 80 908 31300 | | | ● | | | | | | | | | |

Процедура за закален прецизен комплект челюсти

X5G-Z убеждава с много висока прецизност, всички компоненти са шлифовани или твърдо фрезовани с висока точност. Въпреки това има приложения, при които изискваната точност не е напълно постигната поради веригата на допуските на бързосменяемите челюсти. За тези случаи предлагаме закален прецизен комплект челюсти (арт. номер **80 908 31300**), който може да бъде твърдо фрезован по повърхността на затягане (от двете страни) от клиента.

Твърдата обработка се извършва при прецизно затягане (двамата винта на носещите челюсти са затегнати до 140 Nm). Прецизните челюсти трябва да се фрезоват твърдо съгласно показаните изгледи (1+2). За затягане в стандартна позиция (1) се използва доставеният референтен накрайник. За затягане в положение VS (2) може да се използва блок за измерване.

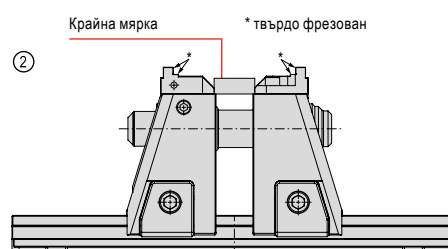
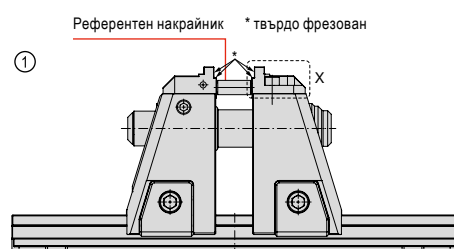

Преглед на аксесоарите на системата

Вретенен възел X5G-Z

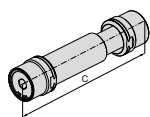

| C mm | WT kg |
|---------|----------|
| 227,5 | 2.5 |

80 908 ...

EUR
Y4
392,00 50100

Удължител за опъваща щанга

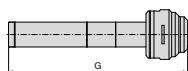

| за ширина mm | G mm |
|-----------------|---------|
| 125 | 430 |
| 125 | 500 |
| 125 | 630 |
| 125 | 800 |

80 908 ...

EUR
Y4
164,00 80000
177,00 80100
205,00 80200
235,00 80300

Динамометричен ключ

▲ без накрайник



| Квадрат | TQX Nm |
|---------|-----------|
| 1/2" | 10 - 100 |

80 884 ...

EUR
Y4
280,00 502

Манивела

- ▲ Изпълнение като външен шестостен
- ▲ за бързо регулиране

H5G-Z
X5G-Z

80 907 ...

EUR
Y4
81,00 500

| за ширина mm | DRVS mm |
|-----------------|------------|
| 125 | 14 |

Накрайник



80 877 ...

EUR
Y4
18,20 214

| Квадрат | DRVS mm |
|---------|------------|
| 1/2" | 14 |

ESG 4

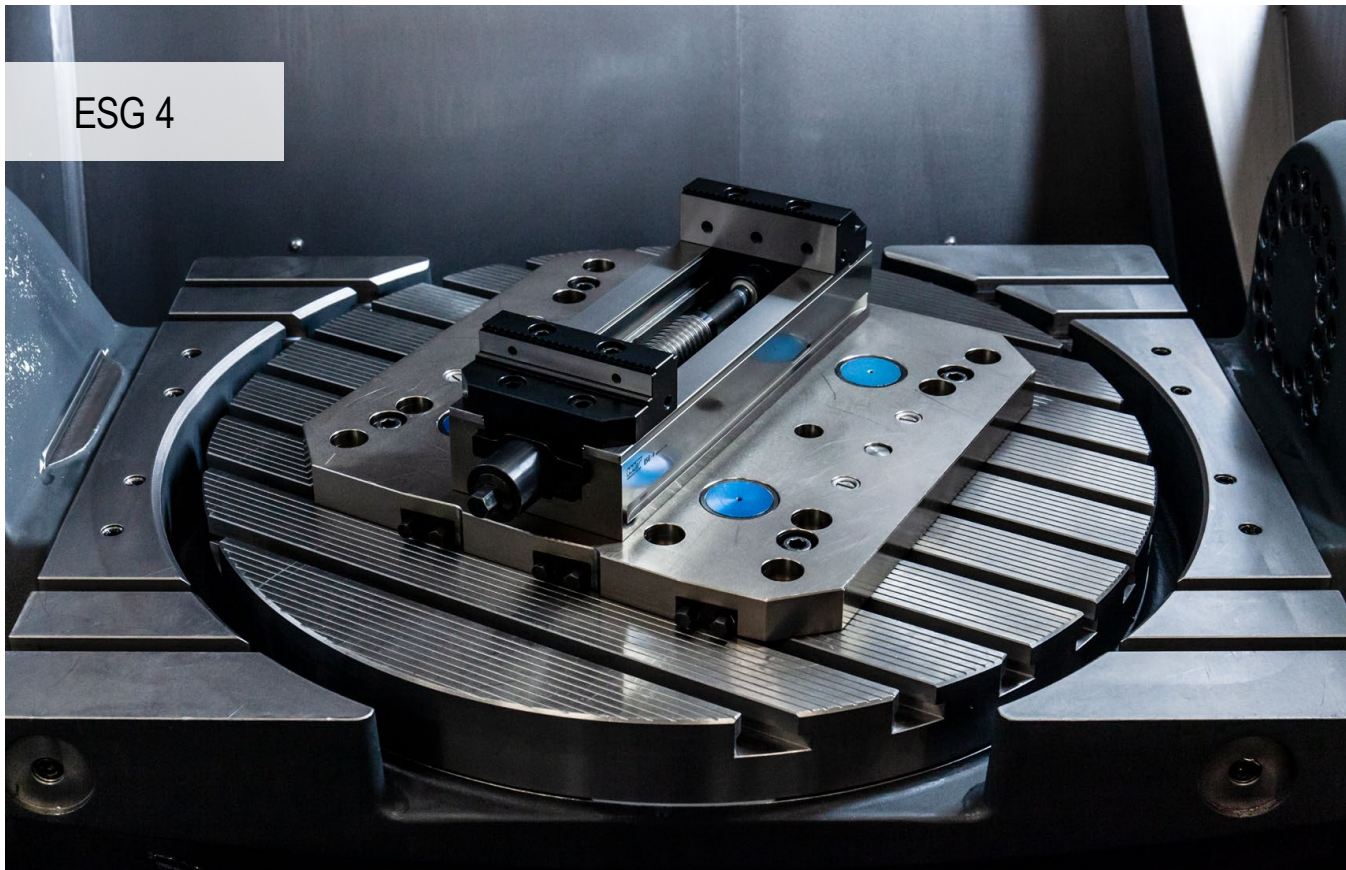

Високоэффективен универсален инструмент за обработка на необработени и готови детайли

Обикновеният затегач ESG 4 убеждава с поста за бързо затягане, бързото регулиране на диапазона на затягане, плоския си дизайн и малкото си тегло.

Вашите нужди:

- ▲ няколко дренажа за охлаждаща течност за безпроблемна работа и контролирано изхвърляне
- ▲ лесно и бързо позициониране в системата за затягане нанулева точка MNG
- ▲ високи сили на затягане между 5 и 50 kN с нисък затягащ момент
- ▲ лесна и бърза смяна на челюстите с 2 винта
- ▲ бързо и лесно разглобяване на шпиндела
- ▲ обширна модулна програма на челюстите

Затягане/подравняване



ESG 4 - 80 мм = закрепване с винтове M8 през основния корпус
ESG 4 – 125 мм/160 мм = закрепване с винтове M12 и монтажни винтове през основния корпус



Закрепване с 4 притискащи втулки
арт. номер 80 890 315



Закрепване със система за затягане на нулева точка
ESG 4 – 80 мм = 1 захващащ болт + блокировка против превъртане
ESG 4 – 125/160 мм = 2 захващащи болта пробивен размер 200 мм

Сила на затягане:

Затягащ момент/сила на затягане ESG 4 – 80 мм

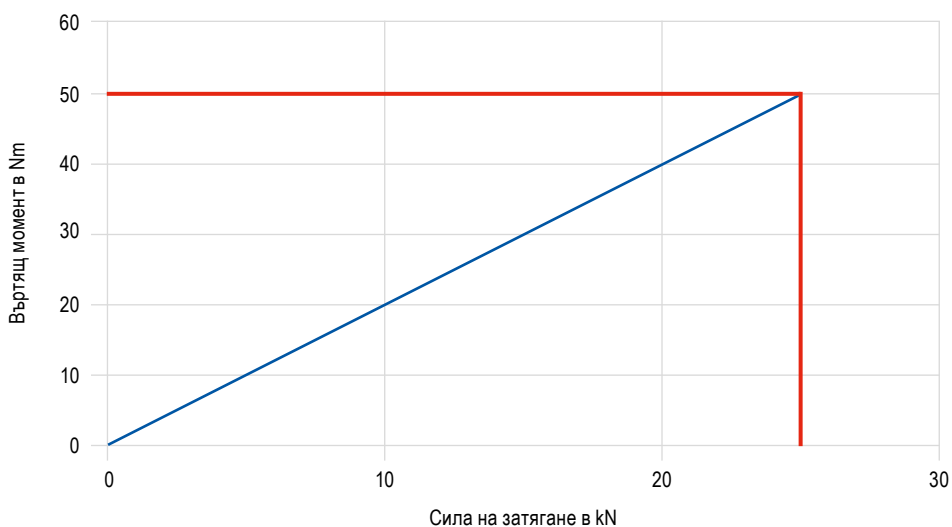

Затягащ момент/сила на затягане ESG 4 – 125 мм

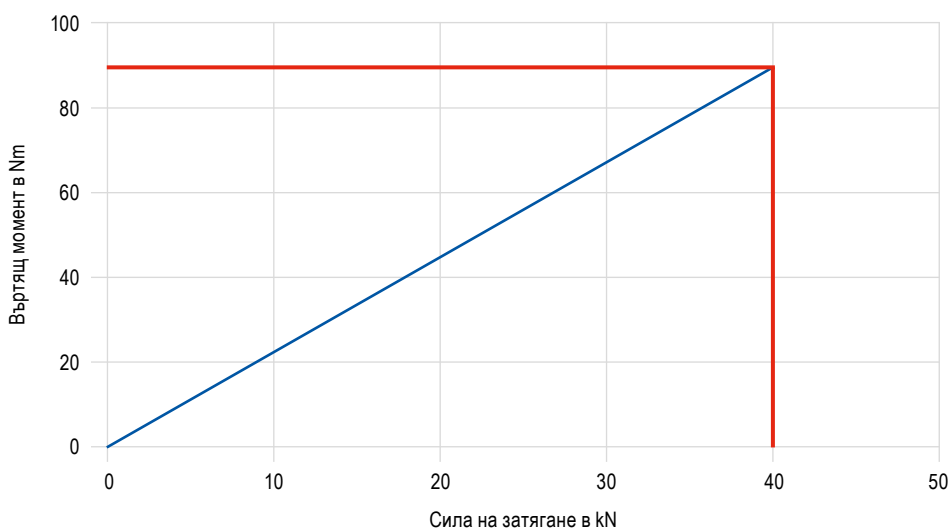

Затягащ момент/сила на затягане ESG 4 – 160 мм

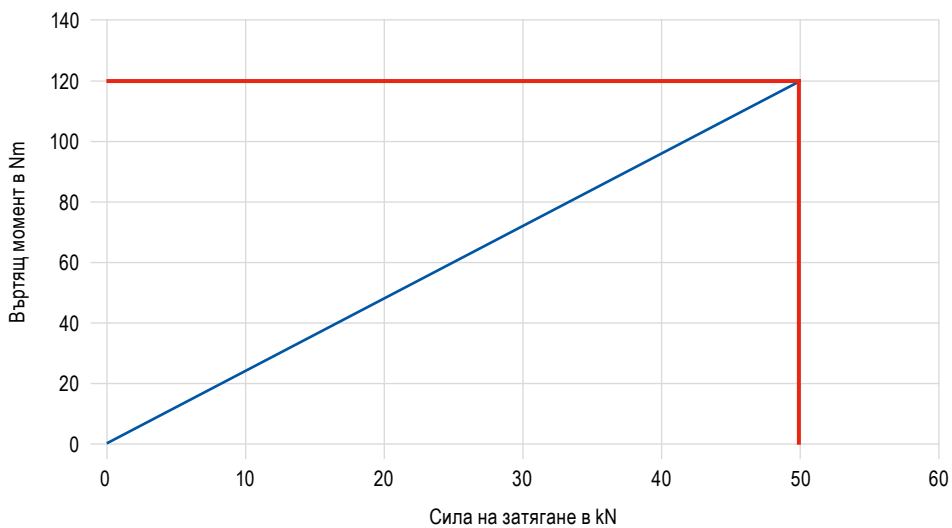

SoloClamp – ESG 4

- ▲ Обикновен затегач без челюсти
- ▲ бързо 160° затягане с лост с динамометричен гаечен ключ
- ▲ бърз монтаж и демонтаж на монтажния възел на шпиндела
- ▲ $\pm 0,01$ мм стабилност при повтаряемост ($\pm 0,015$ мм при A = 160 мм)

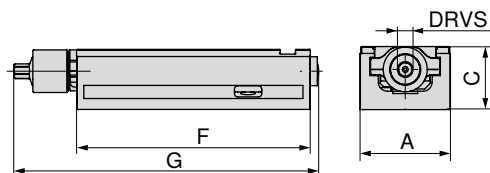
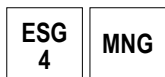

| A | C ^{-0.02} | F | G | DRVS | MXC | WT | Диапазон на затягане |
|-----|--------------------|-----|-----|------|-----|------|----------------------|
| mm | mm | mm | mm | mm | kN | kg | mm |
| 80 | 55 | 214 | 284 | 12 | 25 | 5.0 | 0-192 |
| 125 | 60 | 362 | 433 | 14 | 40 | 15.0 | 0-308 |
| 160 | 70 | 480 | 559 | 14 | 50 | 28.5 | 0-434 |

80 901 ...

EUR
Y4

| | |
|----------|-----|
| 1.230,00 | 080 |
| 1.520,00 | 125 |
| 2.220,00 | 160 |

Ръководство за ръчно менге

| | | | |
|---------------------------|---------|---|---------|
| Размери на долната страна | 52 | Таблицы с размери на различните челюсти | 53+54 |
| Системни принадлежности | 55–58 | MNG-/PNG за затягане на нулева точка | 134–163 |
| Общи принадлежности | 164–183 | | |

Размери на долната страна на ESG 4

Ширина на основния корпус 80 мм
и дължина 214 мм

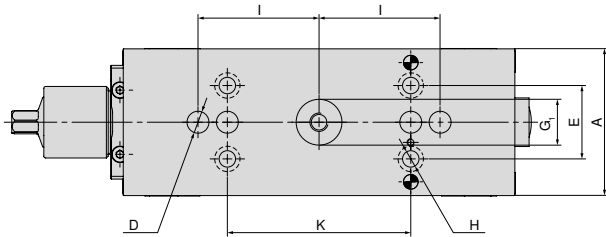

| A | D | E | G ₁ | H | I | K |
|----|----|----|----------------|----|----|-----|
| mm | mm | mm | mm | mm | mm | mm |
| 80 | 12 | 40 | 25 | 9 | 66 | 100 |

Ширина на основния корпус 125 мм
и дължина 362 мм

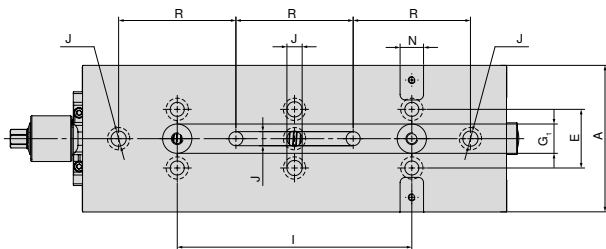

| A | E | G ₁ | I | J | N _{H7} | R |
|-----|----|----------------|-----|----|-----------------|-----|
| mm | mm | mm | mm | mm | mm | mm |
| 125 | 50 | 25 | 200 | 13 | 20 | 100 |

Ширина на основния корпус 160 мм
и дължина 480 мм

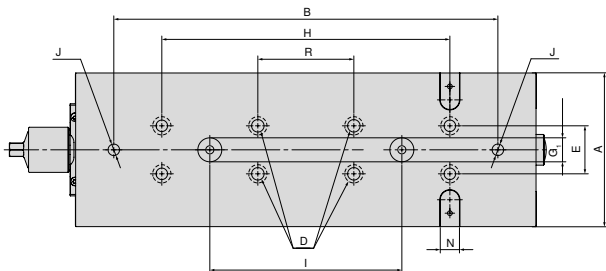

| A | B | D | E | G ₁ | H | I | J | N _{H7} | R |
|-----|-----|----|----|----------------|-----|-----|----|-----------------|-----|
| mm | mm | mm | mm | mm | mm | mm | mm | mm | mm |
| 160 | 400 | 13 | 50 | 25 | 300 | 200 | 12 | 20 | 100 |

ESG 4 – таблица с размерите на различните челюсти

с блок челюсти

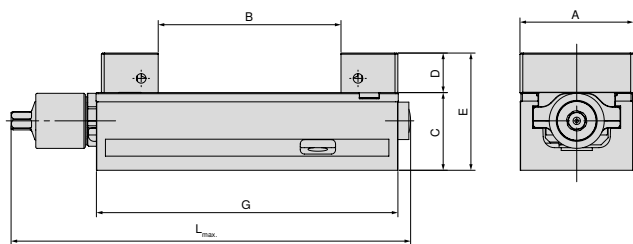

| A mm | B mm | C mm | D mm | E mm | G mm | L _{max} mm | Артикулен номер Системни челюсти | | |
|---------|---------|---------|---------|---------|---------|------------------------|-------------------------------------|---|--------------|
| 80 | 0 - 130 | 55 | 28 | 83 | 214 | 308 | 80 901 31200 | + | 80 901 31300 |
| 125 | 0 - 231 | 60 | 40 | 100 | 362 | 432 | 80 901 31400 | + | 80 901 31500 |
| 160 | 0 - 312 | 70 | 50 | 120 | 480 | 559 | 80 901 31600 | + | 80 901 31700 |

с меки алуминиеви челюсти

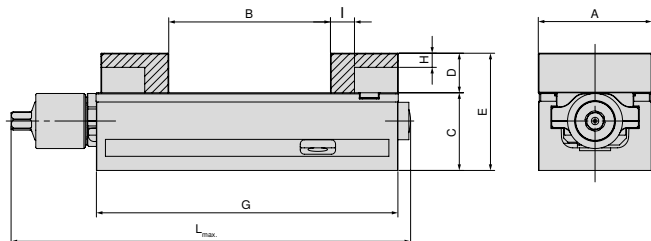

| A mm | B mm | C mm | D mm | E mm | G mm | H mm | I mm | L _{max} mm | Артикулен номер Системни челюсти | |
|---------|---------|---------|---------|---------|---------|---------|---------|------------------------|-------------------------------------|--------------|
| 80 | 0 - 115 | 55 | 28 | 83 | 214 | 10 | 17 | 284 | 80 901 307 | + 80 878 850 |
| 125 | 0 - 219 | 60 | 40 | 100 | 362 | 23 | 27 | 432 | 80 901 304 | + 80 878 550 |
| 160 | 0 - 309 | 70 | 50 | 120 | 480 | 23 | 30 | 559 | 80 901 301 | + 80 878 305 |

с подвижна и адаптерна плоча

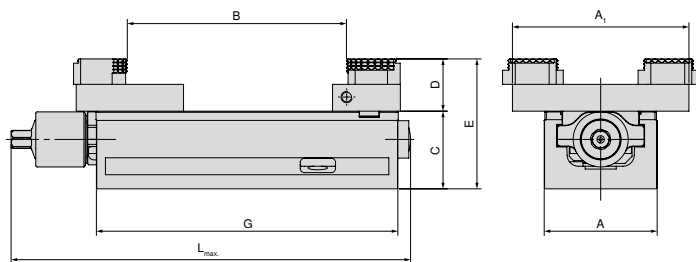

| A mm | A ₁ mm | B mm | C mm | D mm | E mm | G mm | L _{max} mm | Артикулен номер Системни челюсти | | |
|---------|----------------------|----------|---------|---------|---------|---------|------------------------|-------------------------------------|---|------------|
| 80 | 125 | 5 - 155 | 55 | 19 | 92 | 214 | 284 | 80 878 870 | + | 80 901 501 |
| 125 | 180 | 4 - 306 | 60 | 22 | 100 | 362 | 432 | 80 878 570 | + | 80 901 502 |
| 160 | 256 | 11 - 463 | 70 | 22 | 110 | 480 | 559 | 80 878 670 | + | 80 901 503 |

ESG 4 – таблица с размерите на различните челюсти

със сменяеми челюсти, рифеловани 3 мм

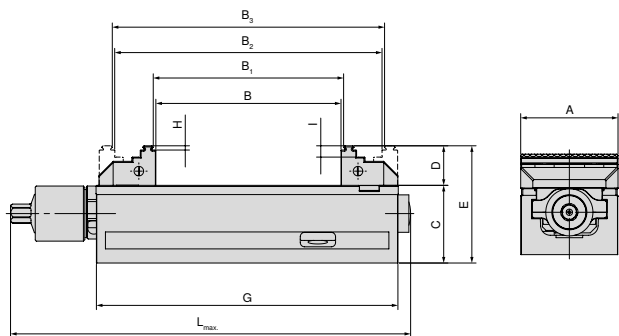

| A mm | B mm | B ₁ mm | B ₂ mm | B ₃ mm | C mm | D mm | E mm | G mm | H mm | I mm | L _{max} mm | Артикулен номер Системни челюсти | |
|---------|---------|----------------------|----------------------|----------------------|---------|---------|---------|---------|---------|---------|------------------------|-------------------------------------|--------------|
| 80 | 0 - 130 | 4 - 134 | 59 - 188 | 63 - 192 | 55 | 28 | 83 | 214 | 3 | 8 | 284 | 80 901 306 | + 80 878 810 |
| 125 | 0 - 231 | 8 - 238 | 71 - 301 | 78 - 308 | 60 | 40 | 100 | 362 | 3 | 18 | 433 | 80 901 302 | + 80 901 303 |
| 160 | 0 - 310 | 8 - 317 | 117 - 427 | 125 - 434 | 70 | 50 | 120 | 480 | 3 | 10 | 559 | 80 901 300 | + 80 878 610 |

със сменяеми челюсти, рифеловани 3 мм, ширина 40 мм

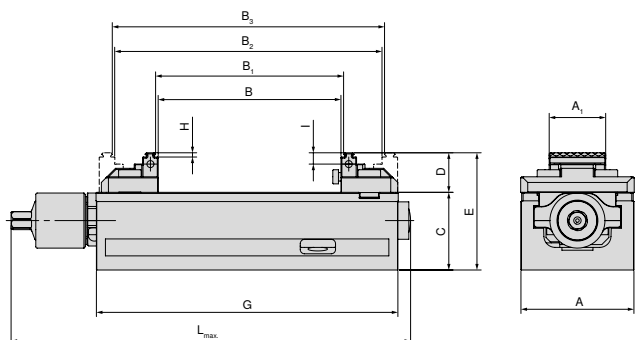

| A mm | A ₁ mm | B mm | B ₁ mm | B ₂ mm | B ₃ mm | C mm | D mm | E mm | G mm | H mm | I mm | L _{max} mm | Артикулен номер Системни челюсти | |
|---------|----------------------|---------|----------------------|----------------------|----------------------|---------|---------|---------|---------|---------|---------|------------------------|-------------------------------------|----------------|
| 80 | 40 | 0 - 130 | 4 - 134 | 59 - 188 | 63 - 192 | 55 | 28 | 83 | 214 | 3 | 8 | 284 | 80 901 308 | + 80 878 81900 |

със сменяеми челюсти, рифеловани 3 мм, ширина 65 мм

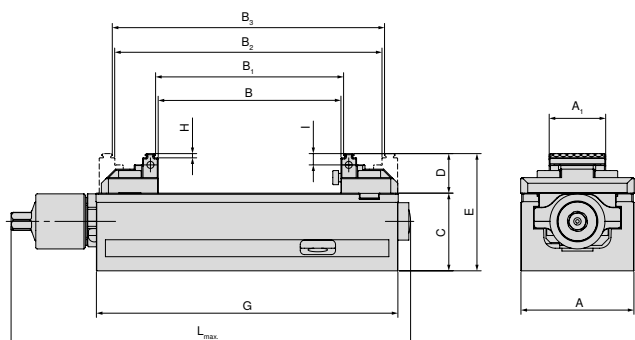

| A mm | A ₁ mm | B mm | B ₁ mm | B ₂ mm | B ₃ mm | C mm | D mm | E mm | G mm | H mm | I mm | L _{max} mm | Артикулен номер Системни челюсти | |
|---------|----------------------|---------|----------------------|----------------------|----------------------|---------|---------|---------|---------|---------|---------|------------------------|-------------------------------------|----------------|
| 125 | 65 | 0 - 240 | 8 - 247 | 77 - 317 | 84 - 324 | 60 | 33 | 93 | 362 | 3 | 9 | 432 | 80 901 305 | + 80 878 51900 |

Преглед на челюстите на системата

Сменяема челюст, рифелована 3 мм, неподвижна

▲ Цена за бройка

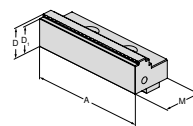

| за ширина на ръчно менгеме | A | A ₁ | D | D ₁ | D ₂ | E | M | M ₁ | M ₂ | EUR | Y4 | NCG | H5G / -S / -Z | X5G-Z / -S | ESG 4 | ESG 5 | HDG 2 | ZSG 4 | ZSG mini | DSG 4 | Verso | HSG | |
|----------------------------|-----|----------------|----|----------------|----------------|---|----|----------------|----------------|--------|------------|-----|---------------|------------|-------|-------|-------|-------|----------|-------|-------|-----|--|
| 80 | 80 | | 28 | 25 | | | 40 | | | 163,00 | 80 901 306 | | | | ● | ● | | | | | | | |
| 125 | 125 | | 40 | 37 | | | 66 | | | 224,00 | 80 901 302 | | | | ● | ● | | | | | ● | | |
| 160 | 160 | | 50 | 47 | | | 81 | | | 404,00 | 80 901 300 | | | | ● | ● | | | | | | | |

Сменяема челюст, рифелована 3 мм, подвижна

▲ Цена за бройка

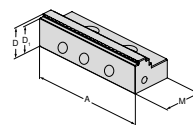

| за ширина на ръчно менгеме | A | A ₁ | D | D ₁ | D ₂ | E | M | M ₁ | M ₂ | EUR | Y4 | NCG | H5G / -S / -Z | X5G-Z / -S | ESG 4 | ESG 5 | HDG 2 | ZSG 4 | ZSG mini | DSG 4 | Verso | HSG | |
|----------------------------|-----|----------------|----|----------------|----------------|---|----|----------------|----------------|--------|------------|-----|---------------|------------|-------|-------|-------|-------|----------|-------|-------|-----|--|
| 80 | 80 | | 28 | 25 | | | 40 | | | 135,00 | 80 878 810 | | | | ● | ● | | | ● | | ● | | |
| 125 | 125 | | 40 | 37 | | | 66 | | | 224,00 | 80 901 303 | | | | ● | ● | | | | ● | | | |
| 160 | 160 | | 50 | 47 | | | 81 | | | 404,00 | 80 878 610 | | | | ● | ● | | ● | | | | | |

Блок челюст, неподвижна

▲ Цена за бройка

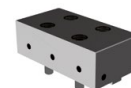
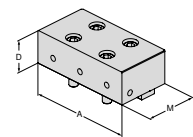

| за ширина на ръчно менгеме | A | A ₁ | D | D ₁ | D ₂ | E | M | M ₁ | M ₂ | EUR | Y4 | NCG | H5G / -S / -Z | X5G-Z / -S | ESG 4 | ESG 5 | HDG 2 | ZSG 4 | ZSG mini | DSG 4 | Verso | HSG | |
|----------------------------|-----|----------------|----|----------------|----------------|---|----|----------------|----------------|--------|--------------|-----|---------------|------------|-------|-------|-------|-------|----------|-------|-------|-----|--|
| 80 | 80 | | 28 | | | | 40 | | | 251,00 | 80 901 31200 | | | | ● | ● | | | | | | | |
| 125 | 125 | | 40 | | | | 66 | | | 349,00 | 80 901 31400 | | | | ● | ● | | | | | | | |
| 160 | 160 | | 50 | | | | 81 | | | 441,00 | 80 901 31600 | | | | ● | ● | | | | | | | |

Блок челюст, подвижна

▲ Цена за бройка

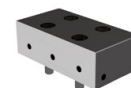
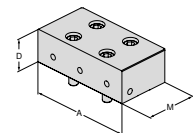

| за ширина на ръчно менгеме | A | A ₁ | D | D ₁ | D ₂ | E | M | M ₁ | M ₂ | EUR | Y4 | NCG | H5G / -S / -Z | X5G-Z / -S | ESG 4 | ESG 5 | HDG 2 | ZSG 4 | ZSG mini | DSG 4 | Verso | HSG | |
|----------------------------|-----|----------------|----|----------------|----------------|---|----|----------------|----------------|--------|--------------|-----|---------------|------------|-------|-------|-------|-------|----------|-------|-------|-----|--|
| 80 | 80 | | 28 | | | | 40 | | | 244,00 | 80 901 31300 | | | | ● | ● | | ● | | ● | | | |
| 125 | 125 | | 40 | | | | 66 | | | 342,00 | 80 901 31500 | | | | ● | ● | | | | ● | | | |
| 160 | 160 | | 50 | | | | 81 | | | 430,00 | 80 901 31700 | | | | ● | ● | | ● | | | | | |

Преглед на челюстите на системата

Алуминиева челюст, неподвижна

- ▲ за изработка на формовъчни челюсти
- ▲ Цена за бройка

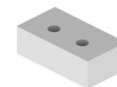
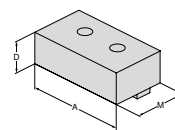

| за ширина на ръчно менгеме | A | A ₁ | D | D ₁ | D ₂ | E | M | M ₁ | M ₂ | EUR | Y4 | NCG | H5G / -S / -Z | X5G-Z / -S | ESG 4 | ESG 5 | HDC 2 | ZSG 4 | ZSG mini | DSG 4 | Verzo | HSG | | |
|----------------------------|-----|----------------|----|----------------|----------------|---|----|----------------|----------------|--------|------------|-----|---------------|------------|-------|-------|-------|-------|----------|-------|-------|-----|--|--|
| 80 | 80 | | 28 | | | | 48 | | | 101,00 | 80 901 307 | | | | ● | ● | | | | | | | | |
| 125 | 125 | | 40 | | | | 68 | | | 110,00 | 80 901 304 | | | | ● | ● | | | | | | | | |
| 160 | 160 | | 50 | | | | 85 | | | 124,00 | 80 901 301 | | | | ● | ● | | | | | | | | |

Алуминиева челюст, подвижна

- ▲ за изработка на формовъчни челюсти
- ▲ Цена за бройка

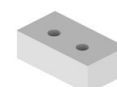
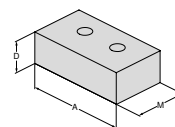

| за ширина на ръчно менгеме | A | A ₁ | D | D ₁ | D ₂ | E | M | M ₁ | M ₂ | EUR | Y4 | NCG | H5G / -S / -Z | X5G-Z / -S | ESG 4 | ESG 5 | HDC 2 | ZSG 4 | ZSG mini | DSG 4 | Verzo | HSG | | |
|----------------------------|-----|----------------|----|----------------|----------------|---|----|----------------|----------------|--------|------------|-----|---------------|------------|-------|-------|-------|-------|----------|-------|-------|-----|--|--|
| 80 | 80 | | 28 | | | | 48 | | | 86,40 | 80 878 850 | | | | ● | ● | | ● | | | ● | | | |
| 125 | 125 | | 40 | | | | 68 | | | 98,30 | 80 878 550 | | | | ● | ● | | | | | ● | | | |
| 160 | 160 | | 50 | | | | 85 | | | 124,00 | 80 878 305 | | | | ● | ● | | ● | | | | | | |

Мека челюст, стоманена, неподвижна

- ▲ Материал: 16MnCr5
- ▲ за изработка на формовъчни челюсти
- ▲ Цена за бройка

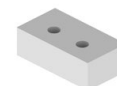
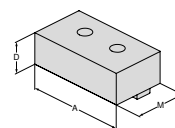

| за ширина на ръчно менгеме | A | A ₁ | D | D ₁ | D ₂ | E | M | M ₁ | M ₂ | EUR | Y4 | NCG | H5G / -S / -Z | X5G-Z / -S | ESG 4 | ESG 5 | HDC 2 | ZSG 4 | ZSG mini | DSG 4 | Verzo | HSG | | |
|----------------------------|-----|----------------|----|----------------|----------------|---|----|----------------|----------------|--------|--------------|-----|---------------|------------|-------|-------|-------|-------|----------|-------|-------|-----|--|--|
| 80 | 80 | | 28 | | | | 48 | | | 104,00 | 80 901 31800 | | | | ● | ● | | | | | | | | |
| 125 | 125 | | 40 | | | | 68 | | | 125,00 | 80 901 31900 | | | | ● | ● | | | | | | | | |

Мека челюст, стоманена, подвижна

- ▲ Материал: 16MnCr5
- ▲ за изработка на формовъчни челюсти
- ▲ Цена за бройка

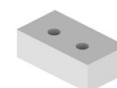
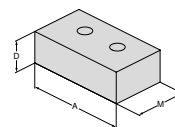

| за ширина на ръчно менгеме | A | A ₁ | D | D ₁ | D ₂ | E | M | M ₁ | M ₂ | EUR | Y4 | NCG | H5G / -S / -Z | X5G-Z / -S | ESG 4 | ESG 5 | HDC 2 | ZSG 4 | ZSG mini | DSG 4 | Verzo | HSG | | |
|----------------------------|-----|----------------|----|----------------|----------------|---|----|----------------|----------------|--------|--------------|-----|---------------|------------|-------|-------|-------|-------|----------|-------|-------|-----|--|--|
| 80 | 80 | | 28 | | | | 48 | | | 89,10 | 80 878 32000 | | | | ● | ● | | ● | | | | | | |
| 125 | 125 | | 40 | | | | 68 | | | 112,00 | 80 878 32100 | | | | ● | ● | | ● | | | | | | |

Преглед на челюстите на системата

Сменяема челюст, рифелована, ширина 40 мм, неподвижна

- ▲ Цена за бройка
- ▲ Двустранно рифеловано стъпало

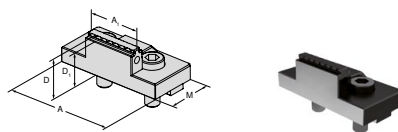

| за ширина на ръчно менгеме | A | A ₁ | D | D ₁ | D ₂ | E | M | M ₁ | M ₂ |
|----------------------------|----|----------------|----|----------------|----------------|---|----|----------------|----------------|
| 80 | 80 | 40 | 28 | 25 | | | 40 | | |

EUR

Y4

196,00

80 901 308

| | | | | | | | | | | |
|-----|---------------|------------|-------|-------|-------|-------|----------|-------|-------|-----|
| NCG | H5G / -S / -Z | X5G-Z / -S | ESG 4 | ESG 5 | HDG 2 | ZSG 4 | ZSG mini | DSG 4 | Verso | HSG |
| | | | ● | | | | | | | |

Сменяема челюст, рифелована 3 мм, ширина 40 мм, подвижна

- ▲ Цена за бройка

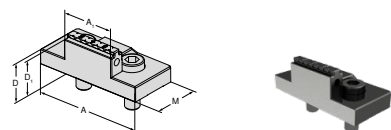

| за ширина на ръчно менгеме | A | A ₁ | D | D ₁ | D ₂ | E | M | M ₁ | M ₂ |
|----------------------------|----|----------------|----|----------------|----------------|---|----|----------------|----------------|
| 80 | 80 | 40 | 28 | 25 | | | 40 | | |

EUR

Y4

180,00

80 878 81900

| | | | | | | | | | | |
|-----|---------------|------------|-------|-------|-------|-------|----------|-------|-------|-----|
| NCG | H5G / -S / -Z | X5G-Z / -S | ESG 4 | ESG 5 | HDG 2 | ZSG 4 | ZSG mini | DSG 4 | Verso | HSG |
| | | | ● | | | ● | | | | |

5-осна сменяема челюст, рифелована, ширина 65 мм, неподвижна

- ▲ Цена за бройка
- ▲ Двустранно рифеловано стъпало

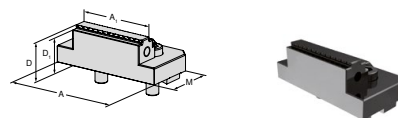

| за ширина на ръчно менгеме | A | A ₁ | D | D ₁ | D ₂ | E | M | M ₁ | M ₂ |
|----------------------------|----|----------------|----|----------------|----------------|---|----|----------------|----------------|
| 125 | 95 | 65 | 33 | 30 | | | 57 | | |

EUR

Y4

214,00

80 901 305

| | | | | | | | | | | |
|-----|---------------|------------|-------|-------|-------|-------|----------|-------|-------|-----|
| NCG | H5G / -S / -Z | X5G-Z / -S | ESG 4 | ESG 5 | HDG 2 | ZSG 4 | ZSG mini | DSG 4 | Verso | HSG |
| | | | ● | | | | | | | |

5-осна сменяема челюст, рифелована 3 мм, ширина 65 мм, подвижна

- ▲ Двустранно рифеловано стъпало
- ▲ Цена за бройка

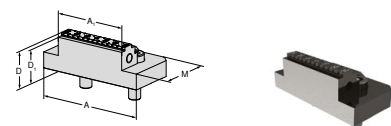

| за ширина на ръчно менгеме | A | A ₁ | D | D ₁ | D ₂ | E | M | M ₁ | M ₂ |
|----------------------------|----|----------------|----|----------------|----------------|---|----|----------------|----------------|
| 125 | 95 | 65 | 33 | 30 | | | 57 | | |

EUR

Y4

196,00

80 878 51900

| | | | | | | | | | | |
|-----|---------------|------------|-------|-------|-------|-------|----------|-------|-------|-----|
| NCG | H5G / -S / -Z | X5G-Z / -S | ESG 4 | ESG 5 | HDG 2 | ZSG 4 | ZSG mini | DSG 4 | Verso | HSG |
| | | | | | | ● | | | | |

Преглед на челюстите на системата

Подвижна челюст, плаваща

- ▲ за закрепване на 6-позиционни сменяеми челюсти
- ▲ Цена за бройка

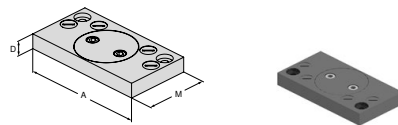

| за ширина на ръчно менгеме | A | A ₁ | D | D ₁ | D ₂ | E | M | M ₁ | M ₂ | EUR | Y4 | NCG | H5G / -S / -Z | X5G-Z / -S | ESG 4 | ESG 5 | HDG 2 | ZSG 4 | ZSG mini | DSG 4 | Verso | HSG | |
|----------------------------|-----|----------------|----|----------------|----------------|---|-----|----------------|----------------|--------|------------|-----|---------------|------------|-------|-------|-------|-------|----------|-------|-------|-----|--|
| 80 | 125 | | 19 | | | | 76 | | | 409,00 | 80 878 870 | | | | ● | | | ● | | ● | | | |
| 125 | 180 | | 22 | | | | 95 | | | 426,00 | 80 878 570 | | | | ● | | | ● | | ● | | | |
| 160 | 256 | | 22 | | | | 170 | | | 726,00 | 80 878 670 | | | | ● | | | ● | | ● | | | |

Адапторна челюст

- ▲ за закрепване на 6-позиционни сменяеми челюсти
- ▲ Цена за бройка

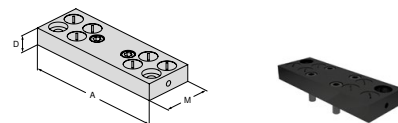

| за ширина на ръчно менгеме | A | A ₁ | D | D ₁ | D ₂ | E | M | M ₁ | M ₂ | EUR | Y4 | NCG | H5G / -S / -Z | X5G-Z / -S | ESG 4 | ESG 5 | HDG 2 | ZSG 4 | ZSG mini | DSG 4 | Verso | HSG | |
|----------------------------|-----|----------------|----|----------------|----------------|---|-----|----------------|----------------|--------|------------|-----|---------------|------------|-------|-------|-------|-------|----------|-------|-------|-----|--|
| 80 | 125 | | 19 | | | | 48 | | | 291,00 | 80 901 501 | | | | ● | | | | | | | | |
| 125 | 180 | | 22 | | | | 62 | | | 346,00 | 80 901 502 | | | | ● | | | | | | | | |
| 160 | 256 | | 22 | | | | 125 | | | 484,00 | 80 901 503 | | | | ● | | | | | | | | |

6-позиционна сменяема челюст

- ▲ 1 = гладък, с волфрамово карбидно покритие
- ▲ 2 = рифеловано стъпало 3 мм
- ▲ 3 = рифеловано стъпало 8 мм
- ▲ 4 = рифеловано стъпало 18 мм
- ▲ 5 = рифеловано стъпало закръглено 8 мм
- ▲ 6 = рифеловано стъпало закръглено
- ▲ M_{max} = 60 Nm
- ▲ вкл. закрепващи винтове

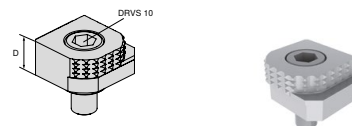

| за ширина на ръчно менгеме | A | A ₁ | D | D ₁ | D ₂ | E | M | M ₁ | M ₂ | EUR | Y4 | NCG | H5G / -S / -Z | X5G-Z / -S | ESG 4 | ESG 5 | HDG 2 | ZSG 4 | ZSG mini | DSG 4 | Verso | HSG | |
|----------------------------|---|----------------|----|----------------|----------------|---|---|----------------|----------------|-------|------------|-----|---------------|------------|-------|-------|-------|-------|----------|-------|-------|-----|--|
| | | | 18 | | | | | | | 80,60 | 80 892 246 | ● | ● | ● | ● | | | ● | | ● | ● | | |

6-позиционна сменяема челюст, карбидна, рифелована

- ▲ 1 = гладка
- ▲ 2 = карбидна рифелована
- ▲ 3 = карбидна рифелована със стъпало 3 мм
- ▲ 4 = карбидна рифелована със стъпало 8 мм
- ▲ 5 = карбидна рифелована кръгла със стъпало 8 мм
- ▲ 6 = карбидна рифелована кръгла
- ▲ вкл. закрепващи винтове

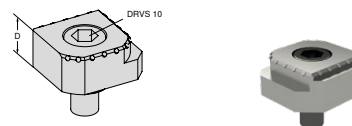

| за ширина на ръчно менгеме | A | A ₁ | D | D ₁ | D ₂ | E | M | M ₁ | M ₂ | EUR | Y4 | NCG | H5G / -S / -Z | X5G-Z / -S | ESG 4 | ESG 5 | HDG 2 | ZSG 4 | ZSG mini | DSG 4 | Verso | HSG | |
|----------------------------|---|----------------|----|----------------|----------------|---|---|----------------|----------------|--------|--------------|-----|---------------|------------|-------|-------|-------|-------|----------|-------|-------|-----|--|
| | | | 18 | | | | | | | 117,00 | 80 890 35300 | ● | ● | ● | ● | | | ● | | ● | ● | | |

ESG 5

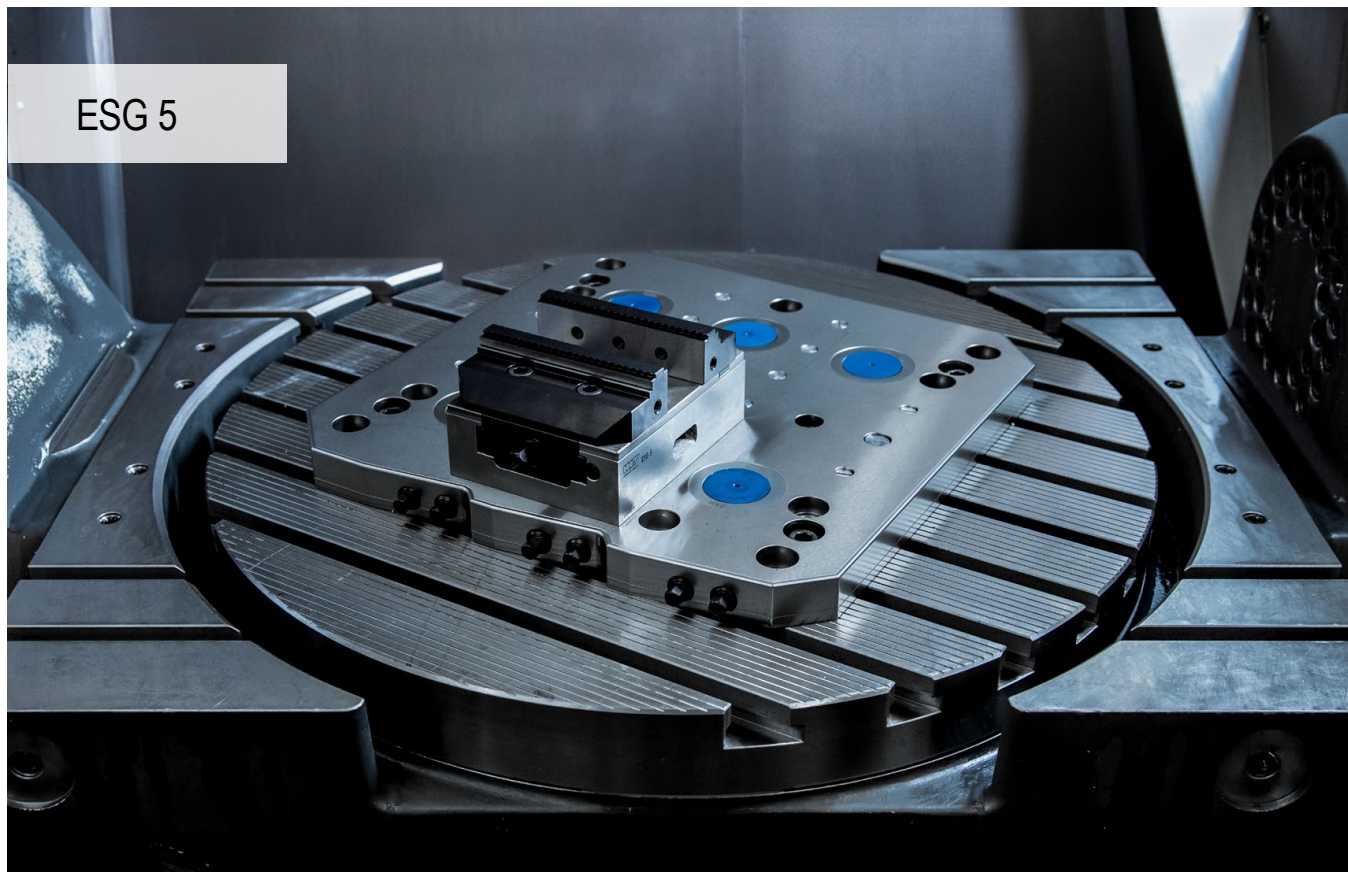

Оптимизираният ESG 5 – максимална прецизност и надеждност на процеса

Новият ESG 5 наследява всички познати функции на своя предшественик и вдига летвата по отношение на удобството за потребителя и издръжливостта. Оптимизираното боравене и подобрената експлоатационна издръжливост бяха основните приоритети при обновяването на обикновения затегач.

Вашите нужди:

- ▲ защитен шпиндел – затворена система, висока надеждност на процеса
- ▲ компактен дизайн с най-добра достъпност
- ▲ смяна на челюсти лесно и бързо, с два винта
- ▲ висока точност благодарение на лагера без луфт
- ▲ едни и същи диапазони на затягане, много по-добър контур на смущенията, широка модулна програма на челюстите
- ▲ устойчив модел с никелиран основен корпус, който осигурява дълъг експлоатационен живот

Затягане/подравняване



Закрепване със система за затягане на нулева точка
ESG 5 – 80 мм L-130 мм + L-190 мм
ESG 5 – 125 мм L-160 мм + L-235 мм

1 захващащ болт + MNG индексирани болтове



Закрепване със система за затягане на нулева точка
ESG 5 – 125 мм + L-300 мм
ESG 5 – 160 мм + L-280 мм + L-480 мм

2 захващащи болта



Всички версии имат прецизни отвори $\varnothing 12^{JS}$, с които ESG 5 може да се позиционира точно. Всички варианти могат да се фиксират с винтове отгоре през основния корпус.

Затягане/подравняване



ESG 5 – 125 мм L-235 мм + L-300 мм
ESG 5 – 160 мм L-280 мм + L-480 мм

Тези 4 варианта могат също така да бъдат алтернативно захванати с притискащи втулки.

Сила на затягане:

Затягащ момент/сила на затягане ESG 5 – 80 мм

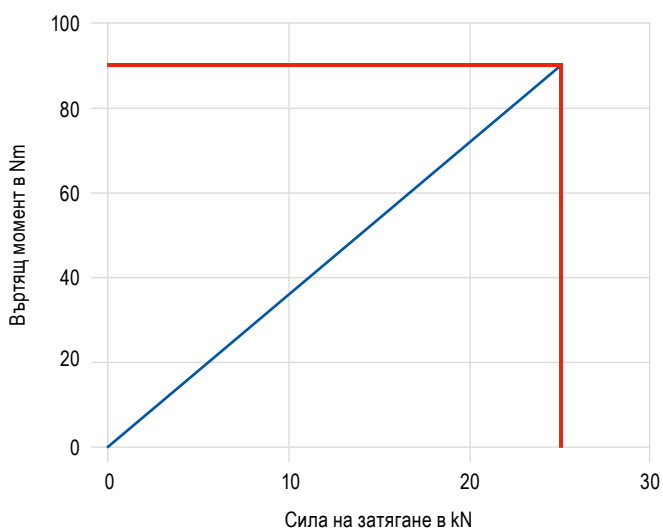

Затягащ момент/сила на затягане ESG 5 – 125 мм

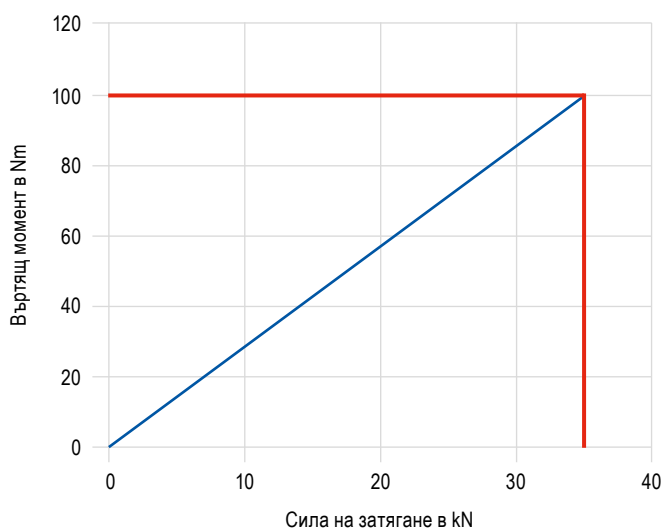

Затягащ момент/сила на затягане ESG 5 – 160 мм

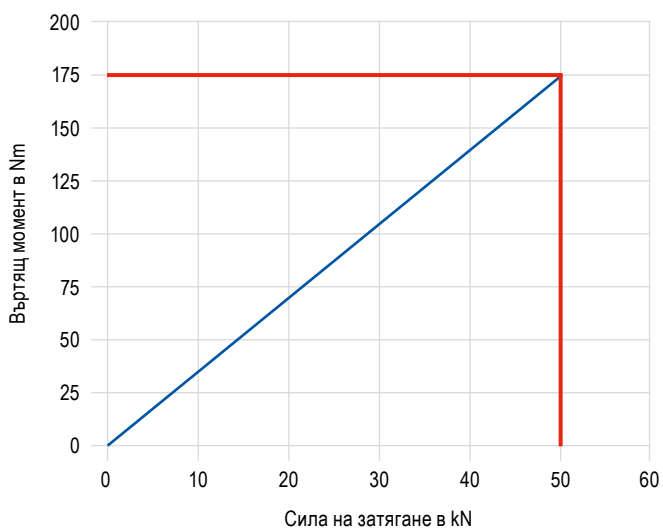

SoloClamp – ESG 5

- ▲ Обикновен затегащ без челюсти
- ▲ с монтиран на сферични опори шпиндел
- ▲ $\pm 0,01$ мм стабилност при повтаряемост между операциите на затягане
- ▲ подходящ за PNG и MNG

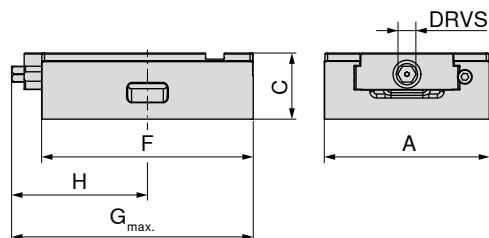
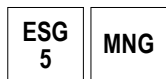

| A | C _{±0.01} | F | G _{max.} | H | DRVS | MXC | WT | 80 857 ... | |
|-----|--------------------|-----|-------------------|-----|------|-----|------|------------|-------|
| mm | mm | mm | mm | mm | mm | kN | kg | EUR | Y4 |
| 80 | 50 | 130 | 155.0 | 82 | 12 | 25 | 2.9 | 553,00 | 08500 |
| 80 | 50 | 190 | 203.0 | 102 | 12 | 25 | 4.4 | 665,00 | 08600 |
| 125 | 50 | 160 | 169.0 | 103 | 12 | 35 | 6.0 | 726,00 | 15000 |
| 125 | 50 | 235 | 235.0 | 132 | 12 | 35 | 8.4 | 927,00 | 15100 |
| 125 | 50 | 300 | 300.0 | 170 | 12 | 35 | 10.5 | 1.230,00 | 15200 |
| 160 | 70 | 280 | 309.0 | 169 | 14 | 50 | 25.0 | 1.710,00 | 26100 |
| 160 | 70 | 480 | 512.5 | 267 | 14 | 50 | 30.0 | 2.040,00 | 26200 |

| подходящ за система за затягане на нулева точка | | | | MNG | MNG mini | PNG | LANG Quick Point | LANG Quick Point |
|---|-------|-------------|---------------|-----|----------|-----|------------------|------------------|
| Артикулен номер | Тип | ширина в мм | височина в мм | | | | 96 x 96 | 52 x 52 |
| 80 857 08500 | ESG 5 | 80 | 130 | ✓ | ✓ | ✗ | ✗ | ✓ |
| 80 857 08600 | | 80 | 190 | ✓ | ✗ | ✓ | ✗ | ✓ |
| 80 857 15000 | | 125 | 160 | ✓ | ✗ | ✓ | ✓ | ✓ |
| 80 857 15100 | | 125 | 235 | ✓ | ✗ | ✓ | ✓ | ✗ |
| 80 857 15200 | | 125 | 300 | ✓ | ✗ | ✓ | ✓ | ✗ |
| 80 857 26100 | | 160 | 280 | ✓ | ✗ | ✓ | ✓ | ✗ |
| 80 857 26200 | | 160 | 480 | ✓ | ✗ | ✓ | ✗ | ✗ |

Ръководство за ръчно менгеме

| | | | |
|---------------------------|---------|---|---------|
| Размери на долната страна | 63+64 | Таблицы с размери на различните челюсти | 65 |
| Системни принадлежности | 66 | MNG-/PNG за затягане на нулева точка | 134–163 |
| Общи принадлежности | 164–183 | | |

SoloClamp – ESG 5

- ▲ капсулован обикновен затегач за Erowa ITS 148
- ▲ без челюсти
- ▲ с монтиран на сферични опори шпиндел
- ▲ $\pm 0,01$ мм стабилност при повтаряемост между операциите на затягане

ESG
5

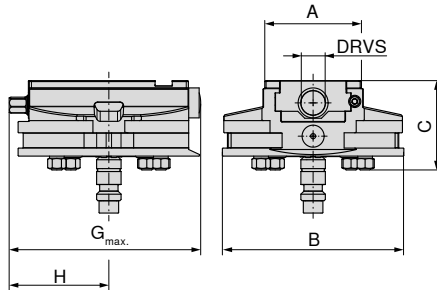

80 857 ...

EUR
Y4

1.370,00 08900

| A | B | C | G _{max.} | H | DRVS | MXC | WT |
|----|-----|----|-------------------|----|------|-----|-----|
| mm | mm | mm | mm | mm | mm | kN | kg |
| 80 | 148 | 73 | 157 | 81 | 12 | 25 | 5.6 |

Ръководство за ръчно менгеме

| | | | |
|---------------------------|---------|---|---------|
| Размери на долната страна | 63+64 | Таблицы с размери на различните челюсти | 65 |
| Системни принадлежности | 66 | MNG-/PNG за затягане на нулева точка | 134-163 |
| Общи принадлежности | 164-183 | | |

Размери на долната страна на ESG 5

Ширина на основния корпус 80 мм
и дължина 130 мм

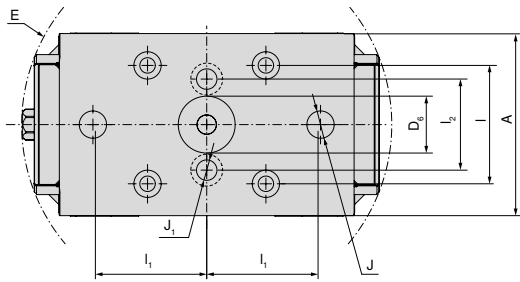

| A | D ₆ H ₆ | E | I _{±0,015} | I _{1 ±0,015} | I ₂ | J H ₇ | J ₁ |
|----|-------------------------------|-----|---------------------|-----------------------|----------------|------------------|----------------|
| mm | mm | mm | mm | mm | mm | mm | mm |
| 80 | 25 | 163 | 52 | 50 | 40 | 12 | 9 |

Ширина на основния корпус 80 мм
и дължина 190 мм

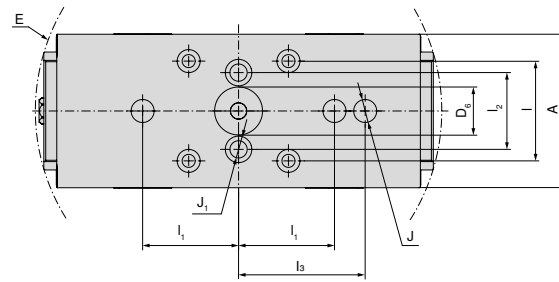

| A | D ₆ H ₆ | E | I _{±0,015} | I _{1 ±0,015} | I ₂ | I _{3 ±0,015} | J H ₇ | J ₁ |
|----|-------------------------------|-----|---------------------|-----------------------|----------------|-----------------------|------------------|----------------|
| mm | mm | mm | mm | mm | mm | mm | mm | mm |
| 80 | 25 | 213 | 52 | 50 | 40 | 66 | 12 | 9 |

Ширина на основния корпус 125 мм
и дължина 160 мм

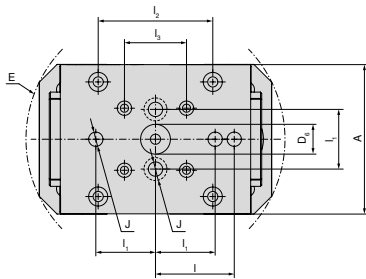

| A | D ₆ H ₆ | E | I _{±0,015} | I _{1 ±0,015} | I ₂ | I _{3 ±0,015} | J H ₇ |
|-----|-------------------------------|-----|---------------------|-----------------------|----------------|-----------------------|------------------|
| mm | mm | mm | mm | mm | mm | mm | mm |
| 125 | 25 | 218 | 66 | 50 | 96 | 52 | 12 |

Ширина на основния корпус 125 мм
и дължина 235 мм

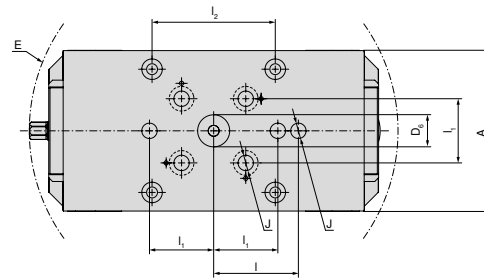

| A | D ₆ H ₆ | E | I _{±0,015} | I _{1 ±0,015} | I ₂ | J H ₇ |
|-----|-------------------------------|-----|---------------------|-----------------------|----------------|------------------|
| mm | mm | mm | mm | mm | mm | mm |
| 125 | 25 | 288 | 66 | 50 | 96 | 12 |

Ширина на основния корпус 125 мм
и дължина 300 мм

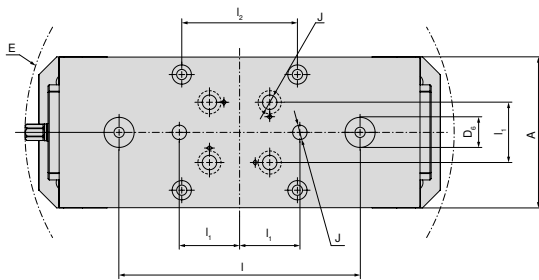

| A | D ₆ H ₆ | E | I _{±0,015} | I _{1 ±0,015} | I ₂ | J H ₇ |
|-----|-------------------------------|-----|---------------------|-----------------------|----------------|------------------|
| mm | mm | mm | mm | mm | mm | mm |
| 125 | 25 | 357 | 200 | 50 | 96 | 12 |

Размери на долната страна на ESG 5

Ширина на основния корпус 160 мм
и дължина 280 мм

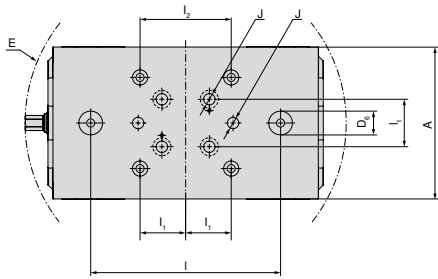

| A | D ₆ H6 | E | I _{±0,015} | I _{1 ±0,015} | I ₂ | J H7 |
|-----|-------------------|-----|---------------------|-----------------------|----------------|------|
| mm | mm | mm | mm | mm | mm | mm |
| 160 | 25 | 339 | 200 | 50 | 96 | 12 |

Ширина на основния корпус 160 мм
и дължина 480 мм

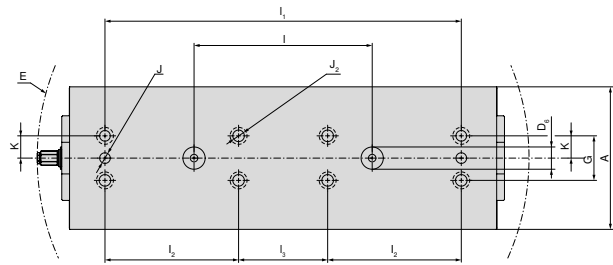

| A | D ₆ H6 | E | I _{±0,015} | I _{1 ±0,015} | I ₂ | I _{3 ±0,015} | J H7 | J _{2 F7} | K _{±0,02} | G |
|-----|-------------------|-----|---------------------|-----------------------|----------------|-----------------------|------|-------------------|--------------------|----|
| mm | mm | mm | mm | mm | mm | mm | mm | mm | mm | mm |
| 160 | 25 | 553 | 200 | 400 | 150 | 100 | 12 | 12 | 25 | 50 |

ESG 5 – таблица с размерите на различните челюсти

със сменяеми челюсти, рифеловани 3 мм, неподвижна и подвижна

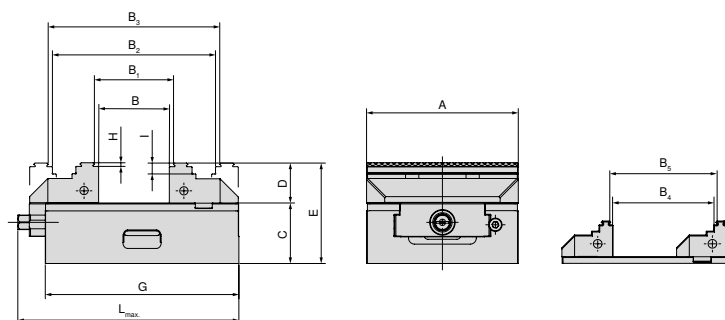

| A mm | B mm | B ₁ mm | B ₂ mm | B ₃ mm | B ₄ mm | B ₅ mm | C mm | D mm | E mm | G mm | H mm | I mm | L _{max} mm | Артикулен номер Системни челюсти |
|---------|---------|----------------------|----------------------|----------------------|----------------------|----------------------|---------|---------|---------|---------|---------|---------|------------------------|-------------------------------------|
| 80 | 0-49 | 4-53 | 59-107 | 63-111 | 30-78 | 34-82 | 50 | 28 | 78 | 130 | 3 | 8 | 155 | 80 901 306 + 80 878 810 |
| 80 | 0-109 | 4-113 | 59-167 | 63-171 | 29-134 | 35-136 | 50 | 28 | 78 | 190 | 3 | 8 | 206 | 80 901 306 + 80 878 810 |
| 125 | 0-57 | 8-64 | 77-134 | 84-141 | 40-95 | 47-102 | 50 | 33 | 83 | 160 | 3 | 9 | 183 | 80 857 30000 + 80 878 510 |
| 125 | 0-127 | 8-134 | 77-204 | 84-211 | 40-165 | 47-172 | 50 | 33 | 83 | 235 | 3 | 9 | 250 | 80 857 30000 + 80 878 510 |
| 125 | 0-197 | 8-204 | 77-274 | 84-281 | 40-235 | 47-242 | 50 | 33 | 83 | 300 | 3 | 9 | 320 | 80 857 30000 + 80 878 510 |
| 160 | 0-121 | 8-128 | 118-238 | 125-245 | - | - | 70 | 50 | 120 | 280 | 3 | 10 | 328 | 80 901 300 + 80 878 610 |
| 160 | 0-324 | 8-331 | 118-441 | 125-448 | - | - | 70 | 50 | 120 | 480 | 3 | 10 | 506 | 80 901 300 + 80 878 610 |

с 5-осови челюсти

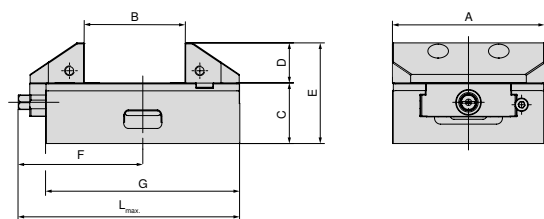

| A mm | B mm | C mm | D mm | E mm | F mm | G mm | L _{max} mm | Артикулен номер Системни челюсти |
|---------|---------|---------|---------|---------|---------|---------|------------------------|-------------------------------------|
| 125 | 25-82 | 50 | 33 | 83 | 103 | 160 | 183 | 80 857 30200 + 80 857 30100 |
| 125 | 25-152 | 50 | 33 | 83 | 132 | 235 | 250 | 80 857 30200 + 80 857 30100 |
| 125 | 25-222 | 50 | 33 | 83 | 170 | 300 | 320 | 80 857 30200 + 80 857 30100 |

Преглед на челюстите на системата

Сменяема челюст, гладка, неподвижна

▲ Цена за бройка

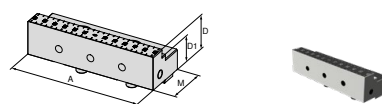

| за ширина на ръчно менгеме | A | A ₁ | D | D ₁ | D ₂ | E | M | M ₁ | M ₂ | EUR | Y4 | NCG | H5G / -S / -Z | X5G-Z / -S | ESG 4 | ESG 5 | HDG 2 | ZSG 4 | ZSG mini | DSG 4 | Verso | HSG | |
|----------------------------|-----|----------------|----|----------------|----------------|---|----|----------------|----------------|--------|----|-----|---------------|------------|-------|-------|-------|-------|----------|-------|-------|-----|--|
| 80 | 80 | | 28 | 20 | | | 40 | | | 195,00 | | | | | | ● | | | | | | | |
| 125 | 125 | | 33 | 25 | | | 57 | | | 378,00 | | | | | | ● | | | | | | | |

Сменяема челюст, гладка, подвижна

▲ Цена за бройка

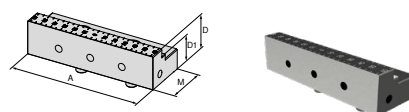

| за ширина на ръчно менгеме | A | A ₁ | D | D ₁ | D ₂ | E | M | M ₁ | M ₂ | EUR | Y4 | NCG | H5G / -S / -Z | X5G-Z / -S | ESG 4 | ESG 5 | HDG 2 | ZSG 4 | ZSG mini | DSG 4 | Verso | HSG | |
|----------------------------|-----|----------------|----|----------------|----------------|---|----|----------------|----------------|--------|----|-----|---------------|------------|-------|-------|-------|-------|----------|-------|-------|-----|--|
| 80 | 80 | | 28 | 20 | | | 40 | | | 195,00 | | | | | | ● | | | | | | | |
| 125 | 125 | | 33 | 25 | | | 57 | | | 378,00 | | | | | | ● | | ● | | | | | |

Сменяема челюст, рифелована 3 мм, неподвижна

▲ Цена за бройка

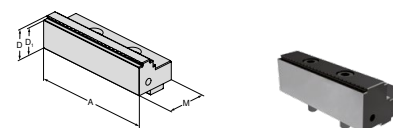

| за ширина на ръчно менгеме | A | A ₁ | D | D ₁ | D ₂ | E | M | M ₁ | M ₂ | EUR | Y4 | NCG | H5G / -S / -Z | X5G-Z / -S | ESG 4 | ESG 5 | HDG 2 | ZSG 4 | ZSG mini | DSG 4 | Verso | HSG | |
|----------------------------|-----|----------------|----|----------------|----------------|---|----|----------------|----------------|--------|----|-----|---------------|------------|-------|-------|-------|-------|----------|-------|-------|-----|--|
| 80 | 80 | | 28 | 25 | | | 40 | | | 163,00 | | | | | ● | ● | | | | | | | |
| 125 | 125 | | 33 | 30 | | | 57 | | | 222,00 | | | | | ● | ● | | | | | | | |
| 160 | 160 | | 50 | 47 | | | 81 | | | 404,00 | | | | | ● | ● | | | | | | | |

Сменяема челюст, рифелована 3 мм, подвижна

▲ Цена за бройка

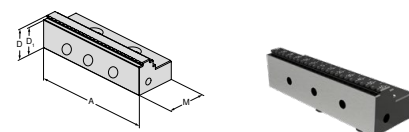

| за ширина на ръчно менгеме | A | A ₁ | D | D ₁ | D ₂ | E | M | M ₁ | M ₂ | EUR | Y4 | NCG | H5G / -S / -Z | X5G-Z / -S | ESG 4 | ESG 5 | HDG 2 | ZSG 4 | ZSG mini | DSG 4 | Verso | HSG | |
|----------------------------|-----|----------------|----|----------------|----------------|---|----|----------------|----------------|--------|----|-----|---------------|------------|-------|-------|-------|-------|----------|-------|-------|-----|--|
| 80 | 80 | | 28 | 25 | | | 40 | | | 135,00 | | | | | ● | ● | | | | | | | |
| 125 | 125 | | 33 | 30 | | | 57 | | | 151,00 | | | | | ● | ● | | | | | | | |
| 160 | 160 | | 50 | 47 | | | 81 | | | 404,00 | | | | | ● | ● | | | | | | | |

Преглед на челюстите на системата

5-осна сменяема челюст, неподвижна

▲ Цена за бройка

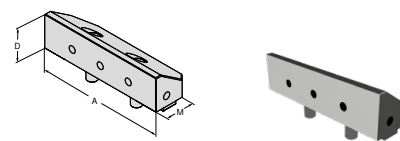

| за ширина на ръчно менгеме | A | A ₁ | D | D ₁ | D ₂ | E | M | M ₁ | M ₂ | EUR | Y4 | NCG | H5G / -S / -Z | X5G-Z / -S | ESG 4 | ESG 5 | HDG 2 | ZSG 4 | ZSG mini | DSG 4 | Verso | HSG | |
|----------------------------|-----|----------------|----|----------------|----------------|---|------|----------------|----------------|--------|----|-----|---------------|------------|-------|-------|-------|-------|----------|-------|-------|-----|--|
| 125 | 125 | | 33 | | | | 44,5 | | | 224,00 | | | | | | ● | | | | | | | |
| | | | | | | | | | | | | | | | | | | | | | | | |

5-осна сменяема челюст, рифелована, неподвижна

▲ Цена за бройка

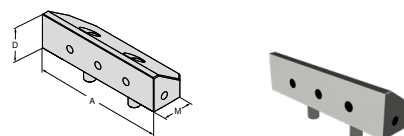

| за ширина на ръчно менгеме | A | A ₁ | D | D ₁ | D ₂ | E | M | M ₁ | M ₂ | EUR | Y4 | NCG | H5G / -S / -Z | X5G-Z / -S | ESG 4 | ESG 5 | HDG 2 | ZSG 4 | ZSG mini | DSG 4 | Verso | HSG | |
|----------------------------|-----|----------------|----|----------------|----------------|---|------|----------------|----------------|--------|----|-----|---------------|------------|-------|-------|-------|-------|----------|-------|-------|-----|--|
| 125 | 125 | | 33 | | | | 44,5 | | | 224,00 | | | | | | ● | | | | | | | |
| | | | | | | | | | | | | | | | | | | | | | | | |

Мека челюст, стоманена, неподвижна

- ▲ Материал: 16MnCr5
- ▲ за изработка на формовъчни челюсти
- ▲ Цена за бройка

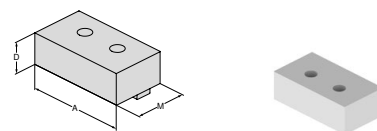

| за ширина на ръчно менгеме | A | A ₁ | D | D ₁ | D ₂ | E | M | M ₁ | M ₂ | EUR | Y4 | NCG | H5G / -S / -Z | X5G-Z / -S | ESG 4 | ESG 5 | HDG 2 | ZSG 4 | ZSG mini | DSG 4 | Verso | HSG | |
|----------------------------|-----|----------------|----|----------------|----------------|---|----|----------------|----------------|--------|----|-----|---------------|------------|-------|-------|-------|-------|----------|-------|-------|-----|--|
| 80 | 80 | | 28 | | | | 48 | | | 104,00 | | | | | ● | ● | | | | | | | |
| 125 | 125 | | 40 | | | | 68 | | | 125,00 | | | | | ● | ● | | | | | | | |
| | | | | | | | | | | | | | | | | | | | | | | | |

Мека челюст, стоманена, подвижна

- ▲ Материал: 16MnCr5
- ▲ за изработка на формовъчни челюсти
- ▲ Цена за бройка

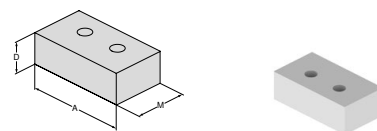

| за ширина на ръчно менгеме | A | A ₁ | D | D ₁ | D ₂ | E | M | M ₁ | M ₂ | EUR | Y4 | NCG | H5G / -S / -Z | X5G-Z / -S | ESG 4 | ESG 5 | HDG 2 | ZSG 4 | ZSG mini | DSG 4 | Verso | HSG | |
|----------------------------|-----|----------------|----|----------------|----------------|---|----|----------------|----------------|--------|----|-----|---------------|------------|-------|-------|-------|-------|----------|-------|-------|-----|--|
| 80 | 80 | | 28 | | | | 48 | | | 89,10 | | | | | ● | ● | | | | | | | |
| 125 | 125 | | 40 | | | | 68 | | | 112,00 | | | | | ● | ● | | ● | | | | | |
| | | | | | | | | | | | | | | | | | | | | | | | |

HDG 2

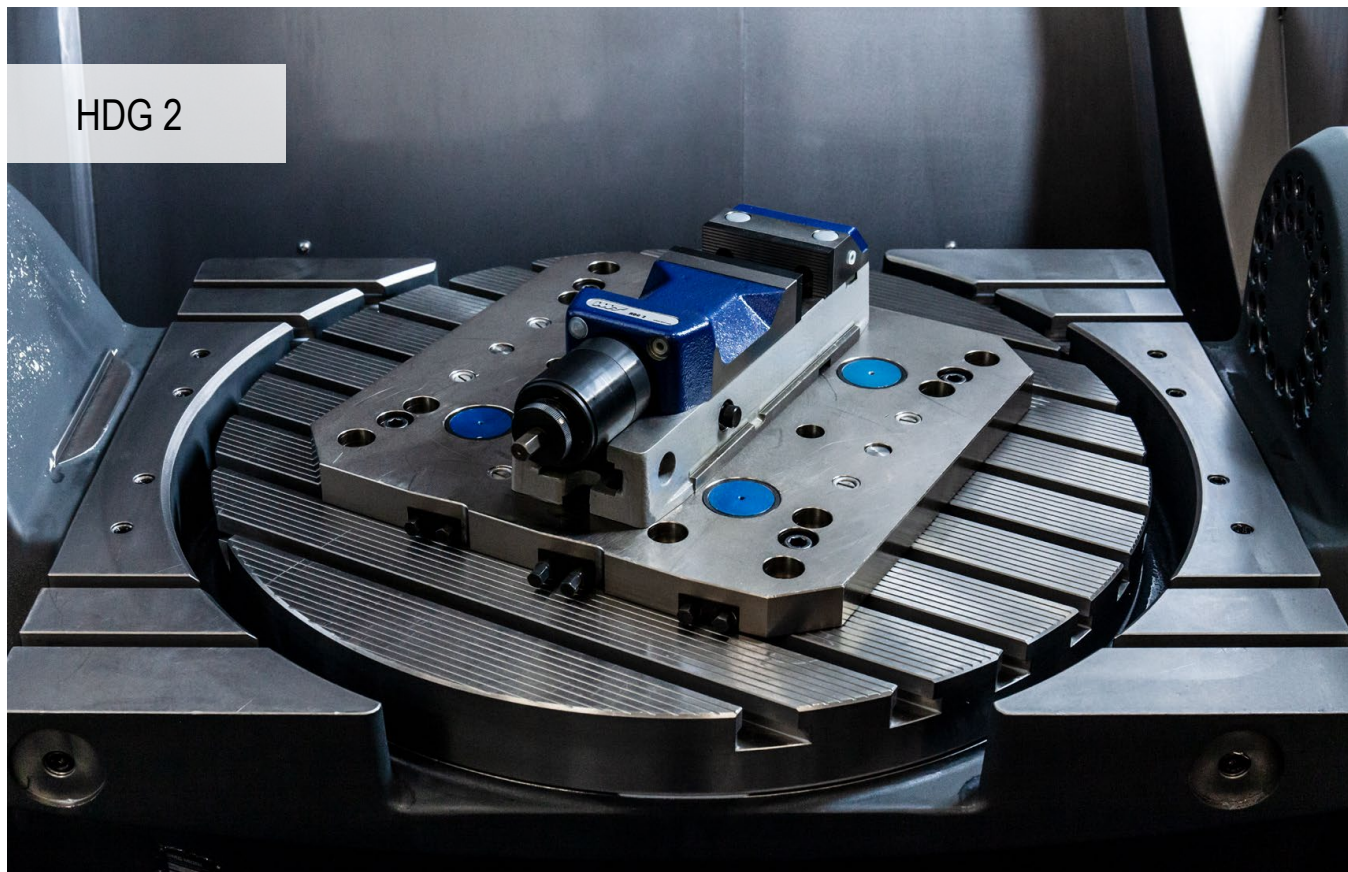

Доказана система за затягане за високо налягане

Механичен машинно менгеме с безстепенно регулиране на силата на затягане от 10% до 100% от силата на затягане само с едно завъртане на манивелата и винаги едно и също крайно положение на манивелата. Бързо регулиране на диапазона на затягане чрез фиксиращ болт.

Вашите нужди:

- ▲ спестете време и енергия – само 1 завъртане на манивелата
- ▲ време на затягане < 1 сек.
- ▲ лесно обслужване
- ▲ безстепенно регулиране без инструменти
- ▲ висока прецизност на обработката

Затягане/подравняване



Подравняване чрез прецизни центриращи шпонки върху маса с канал с надлъжен или напречен канал 20^{H7} в основния корпус



Затягане с винтове през основния корпус или странично с притискащи втулки

SoloClamp – HDG 2

- ▲ Затегач за високо налягане
- ▲ безстепенна настройка на силата
- ▲ Механичен усилвател на мощността
- ▲ Сила на затягане само с едно завъртане на манивелата
- ▲ подвижни челюсти, предварително обработени за закрепване на челюсти за разширение на диапазона на затягане

Обхват на доставка:

Затегач за високо налягане, вкл. 4 притискача, манивела, 2 горни челюсти профилирани и закалени

**HDG
2**

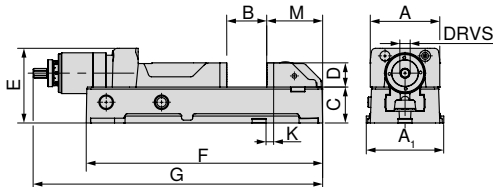

| A | A ₁ | B | C _{+0/-0.02} | D | E | F | G _{max.} | K _{±0.015} | M | DRVS | MXC | WT | 80 892 ... |
|-----|----------------|---------|-----------------------|----|-----|-----|-------------------|---------------------|-----|------|--------|----|--------------|
| mm | mm | mm | mm | mm | mm | mm | mm | mm | mm | mm | kN | kg | EUR Y4 |
| 100 | 112 | 0 - 159 | 52 | 35 | 108 | 342 | 521 | 11 | 81 | 12 | 4 - 30 | 20 | 2.050,00 100 |
| 125 | 140 | 0 - 201 | 62 | 40 | 118 | 400 | 584 | 28 | 85 | 12 | 4 - 40 | 27 | 2.340,00 125 |
| 160 | 176 | 0 - 300 | 78 | 50 | 149 | 544 | 784 | 40 | 112 | 12 | 5 - 60 | 55 | 3.470,00 160 |

Ръководство за ръчно менгеме

| | | | |
|---------------------------|---------|-------------------------|-------|
| Размери на долната страна | 71 | Системни принадлежности | 69-71 |
| Общи принадлежности | 164-183 | | |

Преглед на челюстите на системата

Челюсти за разширение на диапазона на затягане

- ▲ Цена на комплект (1 неподвижна и 1 подвижна челюст)

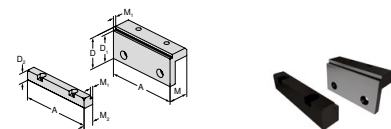

| за ширина на ръчно менгеме | A | A ₁ | D | D ₁ | D ₂ | E | M | M ₁ | M ₂ | EUR | Y4 | NCG | H5G / +S / -Z | X5G-Z / -S | ESG 4 | ESG 5 | HDG 2 | ZSG 4 | ZSG mini | DSG 4 | Verso | HSG | |
|----------------------------|---|----------------|----|----------------|----------------|---|----|----------------|----------------|--------|------------|-----|---------------|------------|-------|-------|-------|-------|----------|-------|-------|-----|--|
| 100 | | | 56 | 50 | 22 | | 37 | 5 | 19 | 366,00 | 80 892 225 | | | | | | | ● | | | | | |
| 125 | | | 56 | 50 | 22 | | 37 | 5 | 19 | 494,00 | 80 892 226 | | | | | | | ● | | | | | |
| 160 | | | 71 | 65 | 23 | | 47 | 5 | 23,5 | 537,00 | 80 892 227 | | | | | | | ● | | | | | |

Представяне с разширен диапазон на затягане

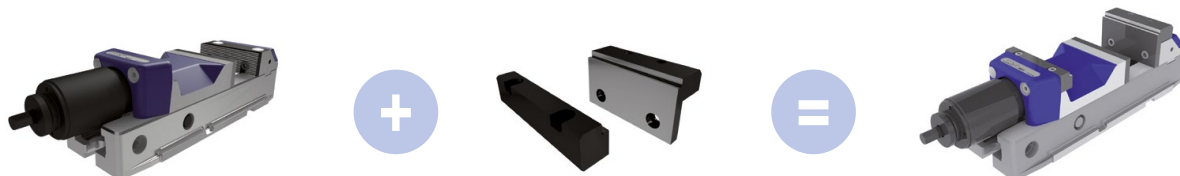

| A | B | D | Арт. номер менгеме | Арт. номер челюсти |
|-----|-----------|----|--------------------|--------------------|
| 100 | 118 - 278 | 56 | 80 892 100 | 80 892 225 |
| 125 | 137 - 338 | 56 | 80 892 125 | 80 892 226 |
| 160 | 169 - 470 | 71 | 80 892 160 | 80 892 227 |

SoloClamp – HDG 2

▲ Удължител на основно тяло

HDG
2

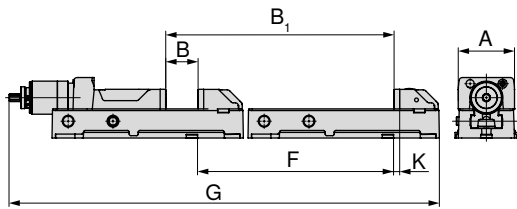

| A | B | B ₁ | F | G | K |
|-----|-------|----------------|-----|---------|----|
| mm | mm | mm | mm | mm | mm |
| 100 | 0-159 | 350-509 | 450 | 871,3 | 11 |
| 125 | 0-201 | 410-611 | 410 | 994,1 | 28 |
| 160 | 0-300 | 550-850 | 550 | 1334,15 | 40 |

80 892 ...

EUR
Y4

1.160,00 51000
1.280,00 51100
1.740,00 51200

Представяне с разширение на основния корпус

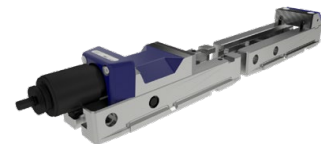

| A | B | D | Арт. номер менгеме | Арт. номер удължаване |
|-----|-----------|----|--------------------|-----------------------|
| 100 | 350 - 509 | 35 | 80 892 100 | 80 892 51000 |
| 125 | 410 - 611 | 40 | 80 892 125 | 80 892 51100 |
| 160 | 550 - 850 | 50 | 80 892 160 | 80 892 51200 |

Размери на долната страна на HDG 2

Ширина на основния корпус

100 мм, 125 мм, 160 мм

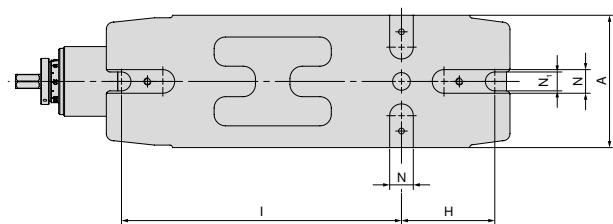

| A mm | H mm | I mm | N _{H7} mm | N ₁ mm |
|---------|---------|---------|-----------------------|----------------------|
| 100 | 80 | 240 | 20 | 15 |
| 125 | 100 | 280 | 20 | 18 |
| 160 | 130 | 380 | 20 | 22 |

Преглед на аксесоарите на системата

Ъглова предавка

HDG
2



80 892 ...

| за ширина mm | EUR Y4 | |
|-----------------|-----------|-----|
| 100/125 | 460.00 | 314 |
| 160 | 499.00 | 315 |

Манивела

▲ за бързо регулиране

HDG
2



80 892 ...

| за ширина mm | DRVS mm | EUR Y4 | |
|-----------------|------------|-----------|-----|
| 100/125 | 12 | 76.60 | 124 |
| 160 | 12 | 95.00 | 164 |

ZSG 4



Оптимизираният ZSG 4 – максимална прецизност и надеждност на процеса

Новият ZSG 4 наследява всички познати функции на своя предшественик и вдига летвата по отношение на удобството за потребителя и издръжливостта. Оптимизираното боравене и подобрената експлоатационна издръжливост бяха основните приоритети при обновяването на популярния центриращ затегащ.

Вашите нужди:

- ▲ защитен шпиндел – затворена система, висока надеждност на процеса
- ▲ компактен дизайн с най-добра достъпност
- ▲ смяна на челюсти лесно и бързо, с два винта
- ▲ висока точност благодарение на лагера без луфт
- ▲ едни и същи диапазони на затягане, много по-добър контур на смущенията, широка модулна програма на челюстите
- ▲ устойчив модел с никелиран основен корпус, който осигурява дълъг експлоатационен живот



Затягане/подравняване



Закрепване със система за затягане на нулева точка
ZSG 4 – 80 мм L-130 мм + L-190 мм
ZSG 4 – 125 мм L-160 мм + L-235 мм

1 захващащ болт + MNG индексирани болтове



Закрепване със система за затягане на нулева точка
ZSG 4 – 125 мм + L-300 мм
ZSG 4 – 160 мм + L-280 мм + L-480 мм

2 захващащи болта



Във всички варианти има прецизни отвори $\varnothing 12^{H6}$, с които ZSG 4 може да се позиционира точно. Всички варианти могат да се фиксират с винтове отгоре през основния корпус.

Затягане/подравняване



ZSG 4 – 125 мм L-235 мм + L-300 мм
ZSG 4 – 160 мм L-280 мм + L-480 мм

Тези 4 варианта могат също така да бъдат алтернативно захванати с притискащи втулки.



ZSG 4 – 80 мм L-130 мм + L-190 мм
ZSG 4 – 125 мм L-160 мм + L-235 мм + L-300 мм
ZSG 4 – 160 мм L-280 мм

Всички 5 варианта се предлагат и с отвори на държача за системата за затягане на нулева точка LANG.

Сила на затягане:

Затягащ момент/сила на затягане ZSG 4 – 80 мм

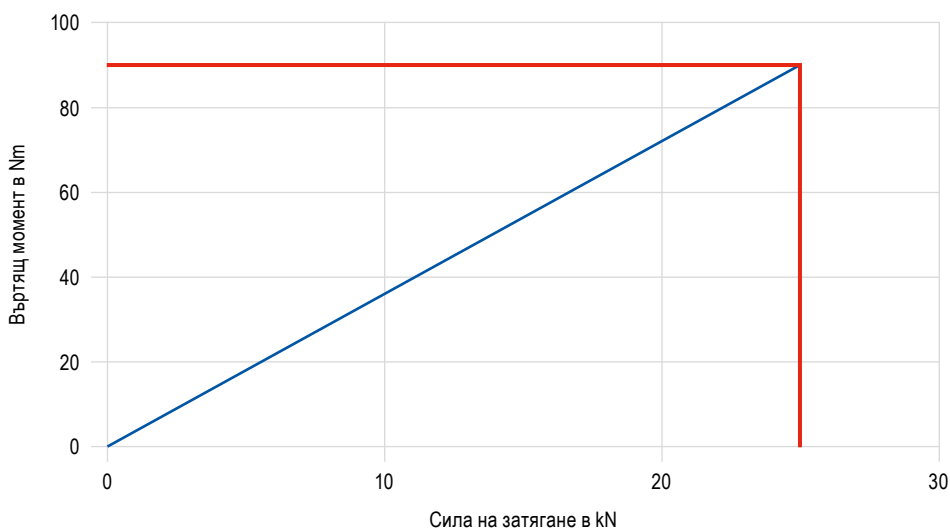

Сила на затягане:

Затягащ момент/сила на затягане ZSG 4 – 125 мм

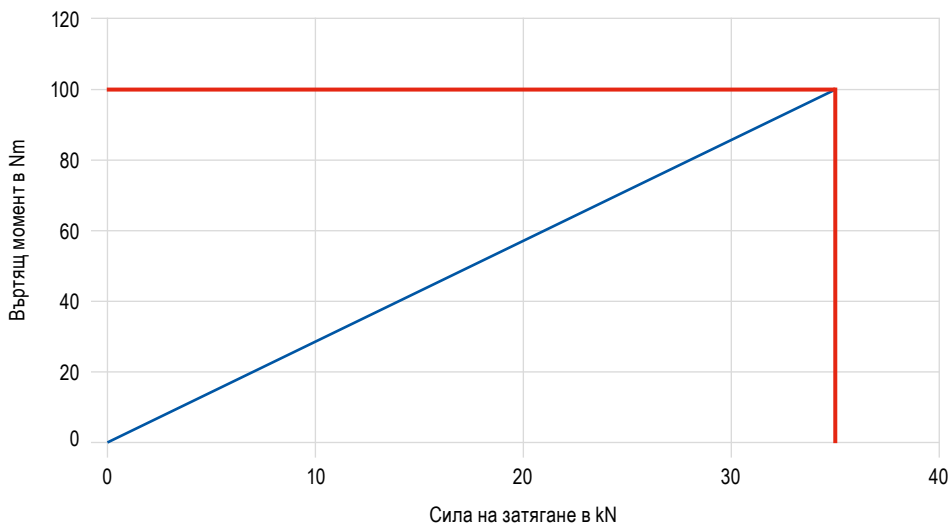

Затягащ момент/сила на затягане ZSG 4 – 160 мм

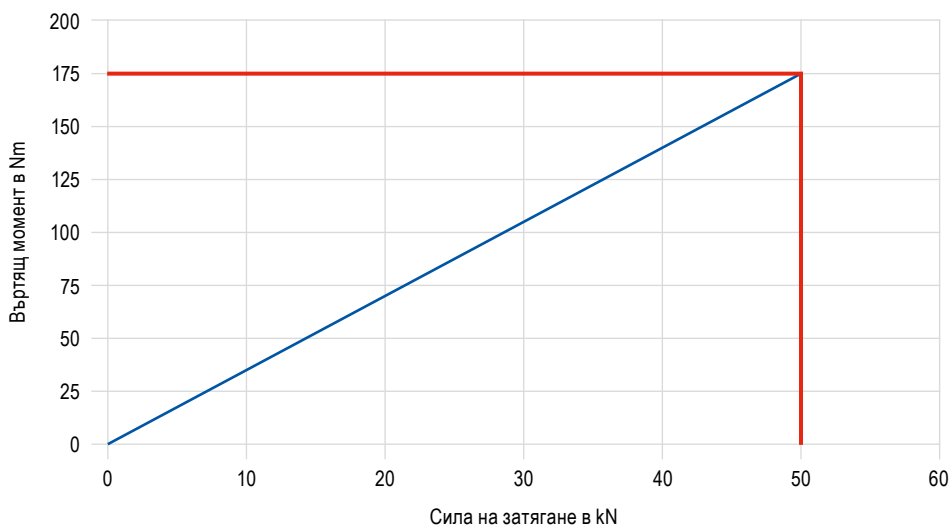

CentriClamp – ZSG 4

- ▲ капсулован центриращ затегащ
- ▲ без челюсти
- ▲ с монтиран на сферични опори шпиндел
- ▲ ±0,01 мм стабилност при повтаряемост между операциите на затягане
- ▲ подходящ за PNG и MNG

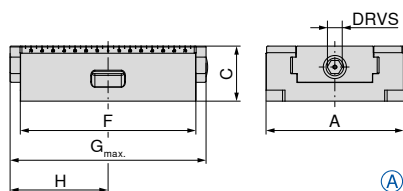
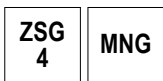

Вътрешен задвижващ шпиндел

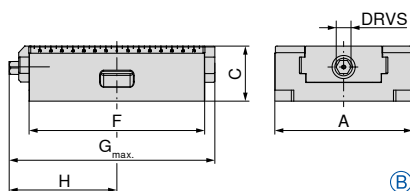

Външен задвижващ шпиндел



| A | C _{±0,01} | F | G _{max.} | H | DRVS | MXC | WT | Обозначение | 80 878 ... |
|-----|--------------------|-----|-------------------|-------|------|-----|------|-------------|----------------|
| mm | mm | mm | mm | mm | mm | kN | kg | | EUR Y4 |
| 80 | 50 | 130 | 157 | 81 | 12 | 25 | 3.1 | A | 553,00 08500 |
| 80 | 50 | 190 | 206 | 104 | 12 | 25 | 4.5 | B | 665,00 08600 |
| 125 | 50 | 160 | 200 | 111,5 | 12 | 35 | 6.3 | A | 726,00 15000 |
| 125 | 50 | 235 | 272 | 143,5 | 12 | 35 | 9.5 | B | 927,00 15100 |
| 125 | 50 | 300 | 340 | 181 | 12 | 35 | 12.5 | B | 1.130,00 15200 |
| 160 | 70 | 280 | 315 | 172 | 14 | 50 | 25.0 | A | 1.710,00 26100 |
| 160 | 70 | 480 | 524 | 276 | 14 | 50 | 35.0 | B | 3.230,00 26200 |

| подходящ за система за затягане на нулева точка | | | | MNG | MNG mini | PNG | LANG Quick Point | LANG Quick Point |
|---|-------|-------------|--------------|-----|----------|-----|------------------|------------------|
| Артикулен номер | Тип | ширина в мм | Дължина в мм | | | | 96 x 96 | 52 x 52 |
| 80 878 08500 | ZSG 4 | 80 | 130 | ✓ | ✓ | ✗ | ✗ | ✓ |
| 80 878 08600 | | 80 | 190 | ✓ | ✗ | ✓ | ✗ | ✓ |
| 80 878 15000 | | 125 | 160 | ✓ | ✗ | ✓ | ✓ | ✓ |
| 80 878 15100 | | 125 | 235 | ✓ | ✗ | ✓ | ✓ | ✗ |
| 80 878 15200 | | 125 | 300 | ✓ | ✗ | ✓ | ✓ | ✗ |
| 80 878 26100 | | 160 | 280 | ✓ | ✗ | ✓ | ✓ | ✗ |
| 80 878 26200 | | 160 | 480 | ✓ | ✗ | ✓ | ✗ | ✗ |

Ръководство за ръчно менгеме

| | | | |
|---------------------------|---------|---|---------|
| Размери на долната страна | 78-79 | Таблицы с размери на различните челюсти | 80-83 |
| Системни принадлежности | 85-90 | MNG-/PNG за затягане на нулева точка | 134-163 |
| Общи принадлежности | 164-183 | | |

CentriClamp – ZSG 4

- ▲ капсулован центриращ затегащ
- ▲ със затягащи челюсти рифеловани 3 мм
- ▲ с монтиран на сферични опори шпиндел
- ▲ $\pm 0,01$ мм стабилност при повтаряемост между операциите на затягане
- ▲ подходящ за PNG и MNG

| | |
|----------|-----|
| ZSG 4 | MNG |
|----------|-----|

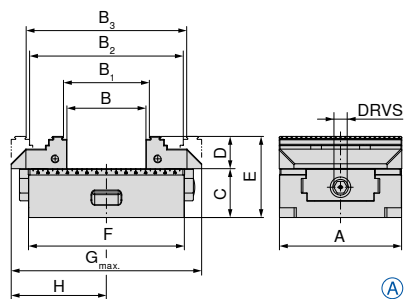

Вътрешен задвижващ шпиндел

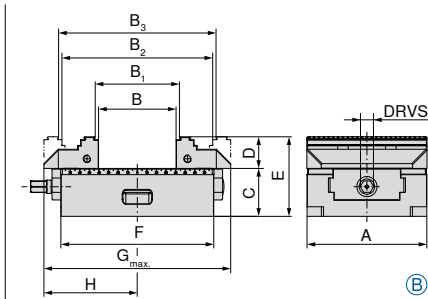

Външен задвижващ шпиндел



80 878 ...

| A | B | B ₁ | B ₂ | B ₃ | C _{±0,01} | D | E | F | G _{max} | H | DRVS | MXC | WT | Обозначение | EUR |
|-----|---------|----------------|----------------|----------------|--------------------|----|----|-----|------------------|-------|------|-----|------|-------------|----------------|
| mm | mm | mm | mm | mm | mm | mm | mm | mm | mm | mm | mm | kN | kg | | Y4 |
| 80 | 0 - 59 | 4 - 63 | 59 - 117 | 63 - 121 | 50 | 28 | 78 | 130 | 157 | 81 | 12 | 25 | 3.9 | A | 777,00 08700 |
| 80 | 0 - 123 | 4 - 127 | 59 - 181 | 63 - 185 | 50 | 28 | 78 | 190 | 206 | 104 | 12 | 25 | 5.5 | B | 889,00 08800 |
| 125 | 0 - 80 | 8 - 87 | 77 - 156 | 84 - 163 | 50 | 33 | 83 | 160 | 208 | 111,5 | 12 | 35 | 8.7 | A | 980,00 15300 |
| 125 | 0 - 155 | 8 - 162 | 77 - 218 | 84 - 225 | 50 | 33 | 83 | 235 | 272 | 143,5 | 12 | 35 | 12.0 | B | 1.180,00 15400 |
| 125 | 0 - 220 | 8 - 227 | 77 - 296 | 84 - 303 | 50 | 33 | 83 | 300 | 348 | 181 | 12 | 35 | 14.0 | B | 1.390,00 15500 |



Горните челюсти с височина 40 мм не пасват тук, ако са необходими, моля, използвайте сменяеми челюсти D = 40 мм (80 878 520).

| подходящ за система за затягане на нулева точка | | | | MNG | MNG mini | PNG | LANG Quick Point | LANG Quick Point |
|---|-------|-------------|--------------|-----|----------|-----|------------------|------------------|
| Артикулен номер | Тип | ширина в мм | Дължина в мм | | | | 96 x 96 | 52 x 52 |
| 80 878 08700 | ZSG 4 | 80 | 130 | ✓ | ✓ | ✗ | ✗ | ✓ |
| 80 878 08800 | | 80 | 190 | ✓ | ✗ | ✓ | ✗ | ✓ |
| 80 878 15300 | | 125 | 160 | ✓ | ✗ | ✓ | ✓ | ✓ |
| 80 878 15400 | | 125 | 235 | ✓ | ✗ | ✓ | ✓ | ✗ |
| 80 878 15500 | | 125 | 300 | ✓ | ✗ | ✓ | ✓ | ✗ |

Ръководство за ръчно менгаме

| | | | |
|---------------------------|---------|---|---------|
| Размери на долната страна | 78-79 | Таблицы с размери на различните челюсти | 80-83 |
| Системни принадлежности | 85-90 | MNG-/PNG за затягане на нулева точка | 134-163 |
| Общи принадлежности | 164-183 | | |

CentriClamp – ZSG 4

- ▲ капсулован центриращ затегач за Erowa ITS 148
- ▲ без челюсти
- ▲ с монтиран на сферични опори шпиндел
- ▲ $\pm 0,01$ мм стабилност при повтаряемост между операциите на затягане

| | |
|----------|-----|
| ZSG 4 | MNG |
|----------|-----|

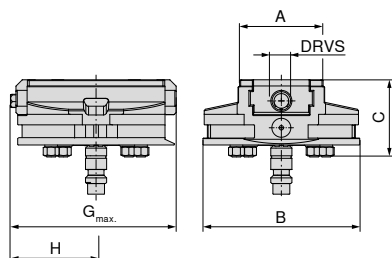

| A | B | C | G _{max.} | H | DRVS | MXC | WT |
|----|-----|----|-------------------|----|------|-----|-----|
| mm | mm | mm | mm | mm | mm | kN | kg |
| 80 | 148 | 73 | 157 | 81 | 12 | 25 | 5.6 |

80 878 ...

EUR
Y4

1.370,00 08900

Ръководство за ръчно менгеме

| | | | |
|---------------------------|---------|---|---------|
| Размери на долната страна | 78+79 | Таблицы с размери на различните челюсти | 80-83 |
| Системни принадлежности | 85-90 | MNG-/PNG за затягане на нулева точка | 134-163 |
| Общи принадлежности | 164-183 | | |

Размери на долната страна на ZSG 4

Ширина на основния корпус 80 мм
и дължина 130 мм

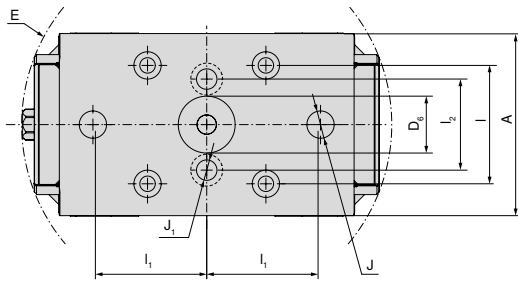

| A | D ₆ H ₆ | E | I ±0,015 | I ₁ ±0,015 | I ₂ | J H ₇ | J ₁ |
|----|-------------------------------|-----|----------|-----------------------|----------------|------------------|----------------|
| mm | mm | mm | mm | mm | mm | mm | mm |
| 80 | 25 | 163 | 52 | 50 | 40 | 12 | 9 |

Ширина на основния корпус 80 мм
и дължина 190 мм

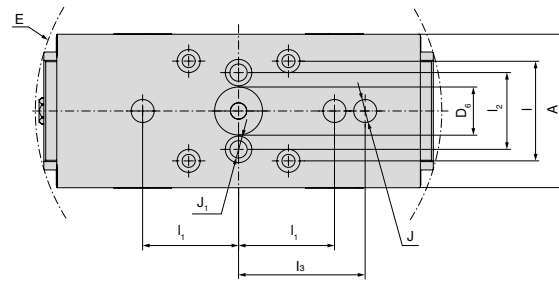

| A | D ₆ H ₆ | E | I ±0,015 | I ₁ ±0,015 | I ₂ | I ₃ ±0,015 | J H ₇ | J ₁ |
|----|-------------------------------|-----|----------|-----------------------|----------------|-----------------------|------------------|----------------|
| mm | mm | mm | mm | mm | mm | mm | mm | mm |
| 80 | 25 | 213 | 52 | 50 | 40 | 66 | 12 | 9 |

Ширина на основния корпус 125 мм
и дължина 160 мм

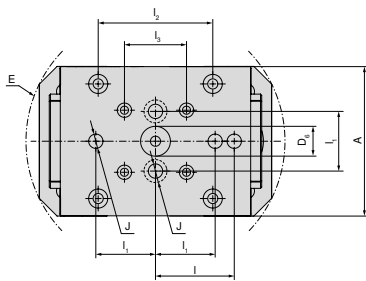

| A | D ₆ H ₆ | E | I ±0,015 | I ₁ ±0,015 | I ₂ | I ₃ ±0,015 | J H ₇ |
|-----|-------------------------------|-----|----------|-----------------------|----------------|-----------------------|------------------|
| mm | mm | mm | mm | mm | mm | mm | mm |
| 125 | 25 | 218 | 66 | 50 | 96 | 52 | 12 |

Ширина на основния корпус 125 мм
и дължина 235 мм

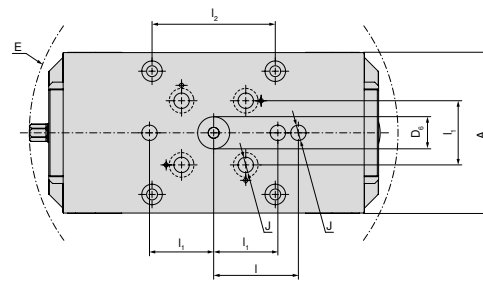

| A | D ₆ H ₆ | E | I ±0,015 | I ₁ ±0,015 | I ₂ | J H ₇ |
|-----|-------------------------------|-----|----------|-----------------------|----------------|------------------|
| mm | mm | mm | mm | mm | mm | mm |
| 125 | 25 | 288 | 66 | 50 | 96 | 12 |

Ширина на основния корпус 125 мм
и дължина 300 мм

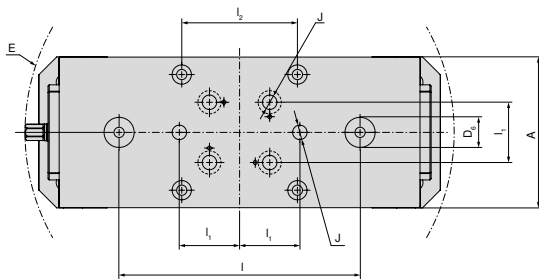

| A | D ₆ H ₆ | E | I ±0,015 | I ₁ ±0,015 | I ₂ | J H ₇ |
|-----|-------------------------------|-----|----------|-----------------------|----------------|------------------|
| mm | mm | mm | mm | mm | mm | mm |
| 125 | 25 | 357 | 200 | 50 | 96 | 12 |

Размери на долната страна на ZSG 4

Ширина на основния корпус 160 мм
и дължина 280 мм

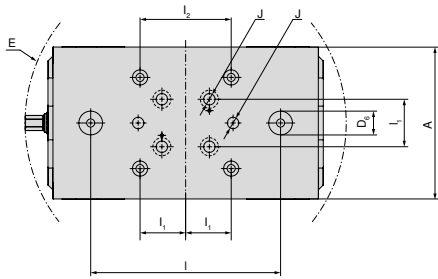

| A | D ₆ H6 | E | I _{±0,015} | I _{1 ±0,015} | I ₂ | J H7 |
|-----|-------------------|-----|---------------------|-----------------------|----------------|------|
| mm | mm | mm | mm | mm | mm | mm |
| 160 | 25 | 339 | 200 | 50 | 96 | 12 |

Ширина на основния корпус 160 мм
и дължина 480 мм

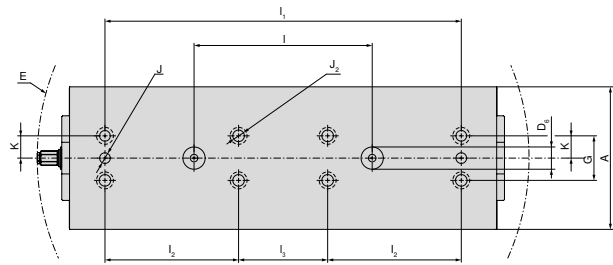

| A | D ₆ H6 | E | I _{±0,015} | I _{1 ±0,015} | I ₂ | I _{3 ±0,015} | J H7 | J ₂ F7 | K _{±0,02} | G |
|-----|-------------------|-----|---------------------|-----------------------|----------------|-----------------------|------|-------------------|--------------------|----|
| mm | mm | mm | mm | mm | mm | mm | mm | mm | mm | mm |
| 160 | 25 | 553 | 200 | 400 | 150 | 100 | 12 | 12 | 25 | 50 |

ZSG 4 – таблица с размерите на различните челюсти

с комбинирани челюсти

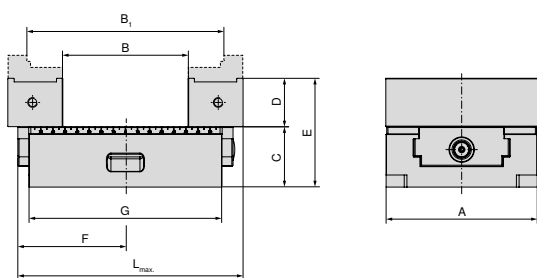

| A mm | B mm | B ₁ mm | C mm | D mm | E mm | F mm | G mm | L _{max} mm | Артикулен номер Системни челюсти |
|---------|----------|----------------------|---------|---------|---------|---------|---------|------------------------|-------------------------------------|
| 125 | 23 - 103 | 82 - 161 | 50 | 40 | 90 | 111,5 | 160 | 208 | 2 x 80 878 530 |
| 125 | 23 - 165 | 82 - 223 | 50 | 40 | 90 | 143,5 | 235 | 272 | 2 x 80 878 530 |
| 125 | 23 - 241 | 82 - 300 | 50 | 40 | 90 | 181 | 300 | 348 | 2 x 80 878 530 |

с подвижна и адаптерна плоча

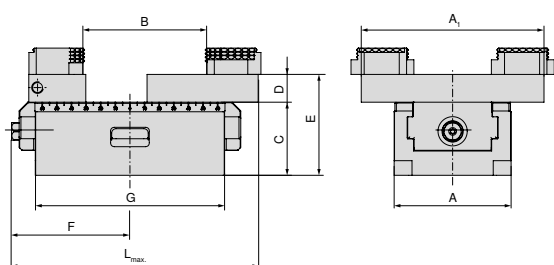

| A mm | A ₁ mm | B mm | C mm | D mm | E mm | F mm | G mm | L _{max} mm | Артикулен номер Системни челюсти |
|---------|----------------------|----------|---------|---------|---------|---------|---------|------------------------|-------------------------------------|
| 80 | 125 | 3 - 84 | 50 | 28 | 78 | 81 | 130 | 157 | 80 878 890 + 80 878 870 |
| 80 | 125 | 3 - 145 | 50 | 28 | 78 | 104 | 190 | 206 | 80 878 890 + 80 878 870 |
| 125 | 180 | 7 - 126 | 50 | 22 | 90 | 111,5 | 160 | 212 | 80 878 590 + 80 878 570 |
| 125 | 180 | 7 - 207 | 50 | 22 | 90 | 143,5 | 235 | 272 | 80 878 590 + 80 878 570 |
| 125 | 180 | 7 - 250 | 50 | 22 | 90 | 181 | 300 | 352 | 80 878 590 + 80 878 570 |
| 160 | 256 | 16 - 292 | 70 | 22 | 110 | 170 | 280 | 315 | 80 878 690 + 80 878 670 |
| 160 | 256 | 16 - 406 | 70 | 22 | 110 | 276 | 480 | 524 | 80 878 690 + 80 878 670 |

с алуминиеви челюсти

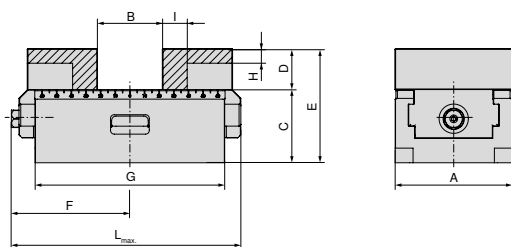

| A mm | B mm | C mm | D mm | E mm | F mm | G mm | H mm | I mm | L _{max} mm | Артикулен номер Системни челюсти |
|---------|----------|---------|---------|---------|---------|---------|---------|---------|------------------------|-------------------------------------|
| 80 | 0 - 44 | 50 | 28 | 78 | 81 | 130 | 10 | 17 | 157 | 2 x 80 878 850 |
| 80 | 0 - 108 | 50 | 28 | 78 | 104 | 190 | 10 | 17 | 206 | 2 x 80 878 850 |
| 125 | 0 - 58 | 50 | 40 | 90 | 111,5 | 160 | 17 | 27 | 208 | 2 x 80 878 550 |
| 125 | 0 - 133 | 50 | 40 | 90 | 143,5 | 235 | 17 | 27 | 272 | 2 x 80 878 550 |
| 125 | 0 - 198 | 50 | 40 | 90 | 181 | 300 | 17 | 27 | 348 | 2 x 80 878 550 |
| 160 | 0 - 123 | 70 | 50 | 120 | 170 | 280 | 26 | 25 | 315 | 2 x 80 878 305 |
| 160 | 10 - 336 | 70 | 50 | 120 | 276 | 480 | 26 | 25 | 524 | 2 x 80 878 305 |

ZSG 4 – таблица с размерите на различните челюсти

с 5-осови челюсти

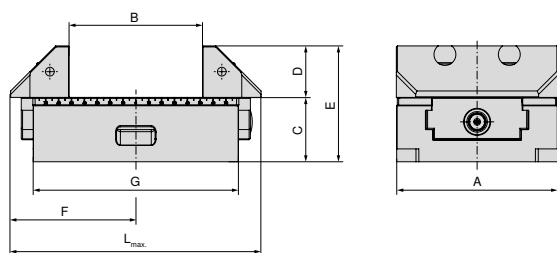

| A mm | B mm | C mm | D mm | E mm | F mm | G mm | L _{max.} mm | Артикулен номер Системни челюсти |
|---------|----------|---------|---------|---------|---------|---------|-------------------------|-------------------------------------|
| 125 | 22 - 102 | 50 | 40 | 90 | 115,5 | 160 | 208 | 2 x 80 878 625 |
| 125 | 22 - 165 | 50 | 40 | 90 | 143,5 | 235 | 272 | 2 x 80 878 625 |
| 125 | 22 - 242 | 50 | 40 | 90 | 181 | 300 | 348 | 2 x 80 878 625 |
| 160 | 15 - 140 | 70 | 50 | 120 | 170 | 280 | 315 | 2 x 80 878 660 |
| 160 | 28 - 354 | 70 | 50 | 120 | 276 | 480 | 524 | 2 x 80 878 660 |

с 5-осови челюсти, рифеловани 3 мм, ширина 65 мм

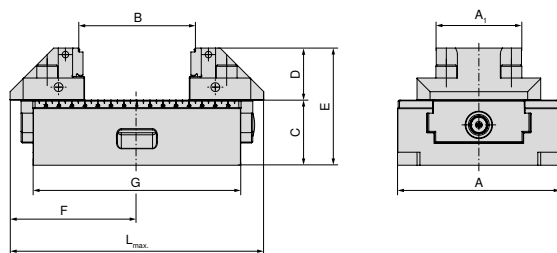

| A mm | A ₁ mm | B mm | C mm | D mm | E mm | F mm | G mm | L _{max.} mm | Артикулен номер Системни челюсти |
|---------|----------------------|---------|---------|---------|---------|---------|---------|-------------------------|-------------------------------------|
| 125 | 65 | 8 - 87 | 50 | 40 | 90 | 115,5 | 160 | 208 | 2 x 80 878 665 |
| 125 | 65 | 8 - 162 | 50 | 40 | 90 | 143,5 | 235 | 272 | 2 x 80 878 665 |
| 125 | 65 | 8 - 227 | 50 | 40 | 90 | 181 | 300 | 348 | 2 x 80 878 665 |

със сменяеми челюсти, рифеловани 3 мм, ширина 65 мм

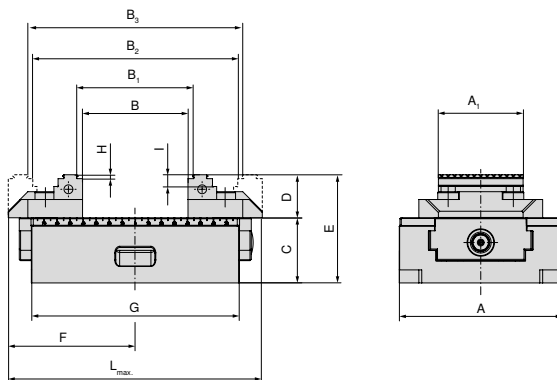

| A mm | A ₁ mm | B mm | B ₁ mm | B ₂ mm | B ₃ mm | C mm | D mm | E mm | F mm | G mm | H mm | I mm | L _{max.} mm | Артикулен номер Системни челюсти |
|---------|----------------------|---------|----------------------|----------------------|----------------------|---------|---------|---------|---------|---------|---------|---------|-------------------------|-------------------------------------|
| 125 | 65 | 0 - 80 | 8 - 87 | 77 - 156 | 84 - 163 | 50 | 33 | 83 | 111,5 | 160 | 3 | 9 | 208 | 2 x 80 878 51900 |
| 125 | 65 | 0 - 142 | 8 - 149 | 77 - 218 | 84 - 225 | 50 | 33 | 83 | 143,5 | 235 | 3 | 9 | 272 | 2 x 80 878 51900 |
| 125 | 65 | 0 - 220 | 8 - 227 | 77 - 296 | 84 - 303 | 50 | 33 | 83 | 181 | 300 | 3 | 9 | 348 | 2 x 80 878 51900 |

ZSG 4 – таблица с размерите на различните челюсти

със сменяеми челюсти, рифеловани 3 мм

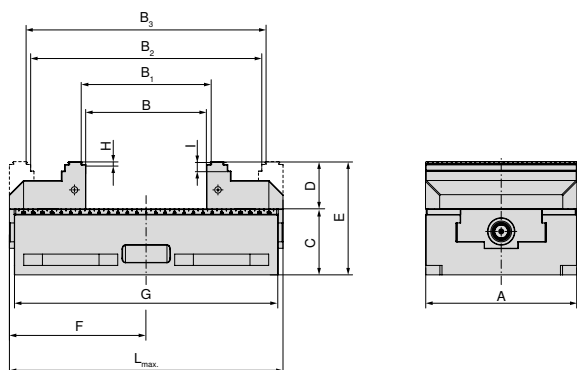

| A mm | B mm | B ₁ mm | B ₂ mm | B ₃ mm | C mm | D mm | E mm | F mm | G mm | H mm | I mm | L _{max} mm | Артикулен номер Системни челюсти |
|---------|----------|----------------------|----------------------|----------------------|---------|---------|---------|---------|---------|---------|---------|------------------------|-------------------------------------|
| 160 | 0 - 127 | 8 - 134 | 118 - 244 | 125 - 251 | 70 | 50 | 120 | 170 | 280 | 3 | 10 | 315 | 2 x 80 878 610 |
| 160 | 15 - 341 | 22 - 348 | 132 - 458 | 139 - 465 | 70 | 50 | 120 | 276 | 480 | 3 | 10 | 524 | 2 x 80 878 610 |

със сменяеми челюсти, рифеловани 3 мм, височина 40 мм

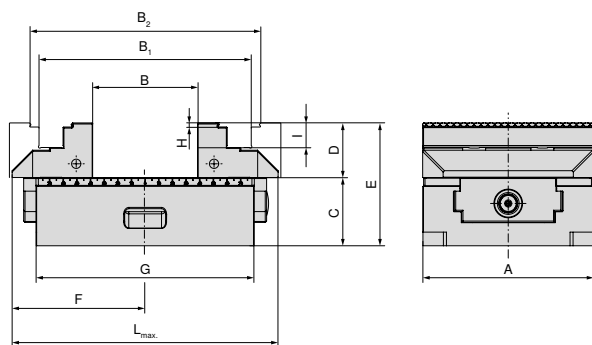

| A mm | B mm | B ₁ mm | B ₂ mm | C mm | D mm | E mm | F mm | G mm | H mm | I mm | L _{max} mm | Артикулен номер Системни челюсти |
|---------|---------|----------------------|----------------------|---------|---------|---------|---------|---------|---------|---------|------------------------|-------------------------------------|
| 125 | 0 - 75 | 75 - 154 | 88 - 166 | 50 | 40 | 90 | 111,5 | 160 | 3 | 9 | 208 | 2 x 80 878 520 |
| 125 | 0 - 138 | 75 - 217 | 88 - 229 | 50 | 40 | 90 | 143,5 | 235 | 3 | 9 | 272 | 2 x 80 878 520 |
| 125 | 0 - 215 | 75 - 294 | 88 - 306 | 50 | 40 | 90 | 181 | 300 | 3 | 9 | 348 | 2 x 80 878 520 |

с 6-позиционна челюстна система за ширина на челюстта 125 мм

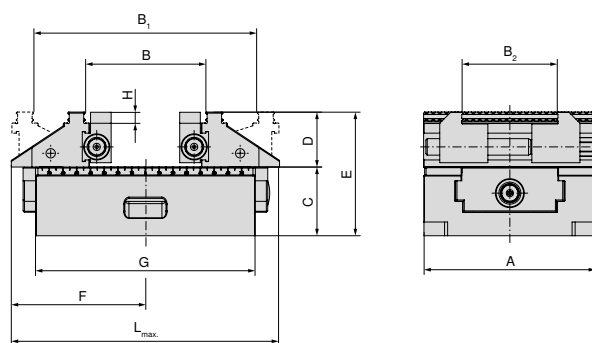

| A mm | B mm | B ₁ mm | B ₂ mm | C mm | D mm | E mm | F mm | G mm | H mm | L _{max} mm | Артикулен номер Системни челюсти |
|---------|----------|----------------------|----------------------|---------|---------|---------|---------|---------|---------|------------------------|-------------------------------------|
| 125 | 39 - 86 | 83 - 161 | 37 - 101 | 50 | 40 | 90 | 111,5 | 160 | 8 | 209 | 80 878 525 |
| 125 | 39 - 149 | 83 - 224 | 37 - 101 | 50 | 40 | 90 | 143,5 | 235 | 8 | 272 | 80 878 525 |
| 125 | 39 - 226 | 83 - 301 | 37 - 101 | 50 | 40 | 90 | 181 | 300 | 8 | 349 | 80 878 525 |

ZSG 4 – таблица с размерите на различните челюсти

със средна челюст, рифелована 3 мм (височина 28 мм/33 мм) за ширина на челюстта 125 мм

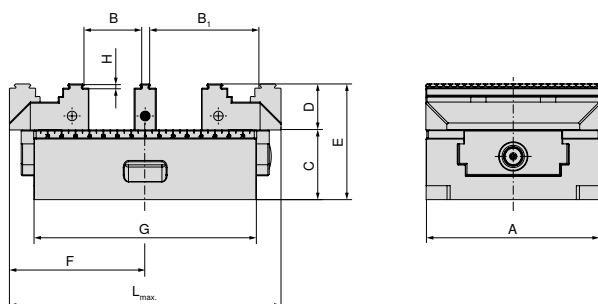

| A mm | B mm | B ₁ mm | C mm | D mm | E mm | F mm | G mm | H mm | L _{max} mm | Артикулен номер Системни челюсти |
|---------|----------|----------------------|---------|---------|---------|---------|---------|---------|------------------------|-------------------------------------|
| 80 | 8 - 28 | 37 - 57 | 50 | 28 | 78 | 81 | 130 | 3 | 157 | 2 x 80 878 810 + 80 878 31200 |
| 80 | 14 - 22 | 31 - 51 | 50 | 28 | 78 | 81 | 130 | 3 | 157 | 2 x 80 878 810 + 80 878 33400 |
| 80 | 8 - 58 | 37 - 87 | 50 | 28 | 78 | 104 | 190 | 3 | 206 | 2 x 80 878 810 + 80 878 31200 |
| 80 | 14 - 52 | 31 - 81 | 50 | 28 | 78 | 104 | 190 | 3 | 206 | 2 x 80 878 810 + 80 878 33400 |
| 125 | 9 - 40 | 47 - 78 | 50 | 33 | 83 | 111,5 | 160 | 3 | 208 | 2 x 80 878 510 + 80 878 31300 |
| 125 | 15 - 34 | 41 - 72 | 50 | 33 | 83 | 111,5 | 160 | 3 | 208 | 2 x 80 878 510 + 80 878 33500 |
| 125 | 9 - 72 | 47 - 110 | 50 | 33 | 83 | 143,5 | 235 | 3 | 272 | 2 x 80 878 510 + 80 878 31300 |
| 125 | 15 - 66 | 41 - 104 | 50 | 33 | 83 | 143,5 | 235 | 3 | 272 | 2 x 80 878 510 + 80 878 33500 |
| 125 | 9 - 110 | 47 - 148 | 50 | 33 | 83 | 181 | 300 | 3 | 348 | 2 x 80 878 510 + 80 878 31300 |
| 125 | 15 - 104 | 41 - 142 | 50 | 33 | 83 | 181 | 300 | 3 | 348 | 2 x 80 878 510 + 80 878 33500 |

с призматична челюст, подвижна – хоризонтална и вертикална призма

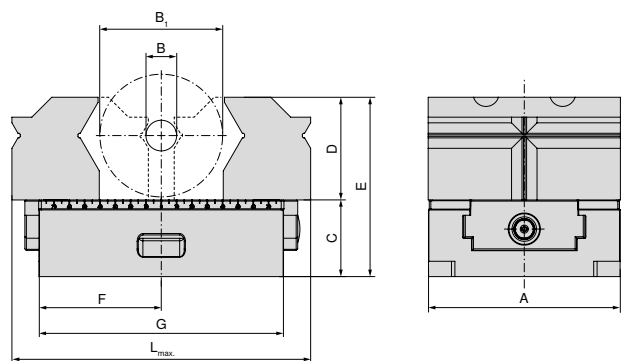

| A mm | B mm | B ₁ mm | C mm | D mm | E mm | F mm | G mm | L _{max} mm | Артикулен номер Системни челюсти |
|---------|---------|----------------------|---------|---------|---------|---------|---------|------------------------|-------------------------------------|
| 80 | 10 - 28 | 20 - 60 | 50 | 52 | 102 | 81 | 130 | 157 | 2 x 80 878 31800 |
| 80 | 10 - 28 | 20 - 60 | 50 | 52 | 102 | 104 | 190 | 206 | 2 x 80 878 31800 |
| 125 | 10 - 28 | 26 - 80 | 50 | 67 | 117 | 111,5 | 160 | 200 | 2 x 80 878 31900 |
| 125 | 10 - 28 | 26 - 80 | 50 | 67 | 117 | 143,5 | 235 | 272 | 2 x 80 878 31900 |
| 125 | 10 - 28 | 26 - 80 | 50 | 67 | 117 | 181 | 300 | 348 | 2 x 80 878 31900 |

ZSG 4 – таблица с размерите на различните челюсти

с призматична челюст, подвижна – вертикална призма

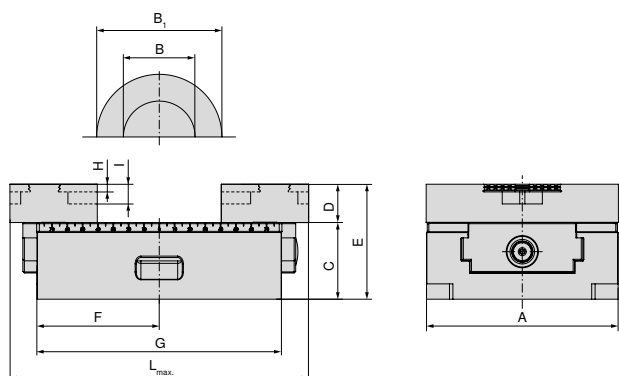

| A mm | B mm | B ₁ mm | C mm | D mm | E mm | F mm | G mm | H mm | I mm | L _{max} mm | Артикулен номер Системни челюсти |
|---------|----------|----------------------|---------|---------|---------|---------|---------|---------|---------|------------------------|-------------------------------------|
| 80 | 8 - 55 | 15 - 76 | 50 | 25 | 75 | 81 | 130 | 5 | 13 | 157 | 2 x 80 878 34000 |
| 80 | 8 - 55 | 15 - 76 | 50 | 25 | 75 | 104 | 190 | 5 | 13 | 206 | 2 x 80 878 34000 |
| 125 | 14 - 102 | 25 - 112 | 50 | 25 | 75 | 111,5 | 160 | 5 | 13 | 200 | 2 x 80 878 34100 |
| 125 | 14 - 124 | 25 - 165 | 50 | 25 | 75 | 143,5 | 235 | 5 | 13 | 272 | 2 x 80 878 34100 |
| 125 | 14 - 124 | 25 - 165 | 50 | 25 | 75 | 181 | 300 | 5 | 13 | 348 | 2 x 80 878 34100 |
| 160 | 22 - 158 | 32 - 170 | 70 | 30 | 100 | 145 | 280 | 5 | 13 | 290 | 2 x 80 878 34200 |
| 160 | 22 - 158 | 32 - 170 | 70 | 30 | 100 | 273 | 480 | 5 | 13 | 521 | 2 x 80 878 34200 |

Преглед на челюстите на системата

5-осна челюст, подвижна

▲ Цена за бройка

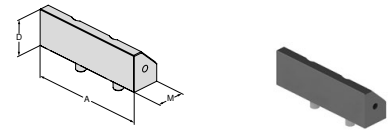

| за ширина на ръчно менгеме | A | A ₁ | D | D ₁ | D ₂ | E | M | M ₁ | M ₂ | EUR | Y4 | NCG | H5G / -S / -Z | X5G-Z / -S | ESG 4 | ESG 5 | HDG 2 | ZSG 4 | ZSG mini | DSG 4 | Verzo | HSG | | |
|----------------------------|-----|----------------|----|----------------|----------------|---|------|----------------|----------------|--------|------------|-----|---------------|------------|-------|-------|-------|-------|----------|-------|-------|-----|--|--|
| 125 | 125 | | 40 | | | | 45,5 | | | 225,00 | 80 878 625 | | | | | | | | ● | | | | | |
| 160 | 160 | | 50 | | | | 73 | | | 277,00 | 80 878 660 | | | | | | | | ● | | | | | |

5-осна челюст, рифелована 3 мм, ширина 65 мм, подвижна

▲ Цена за бройка

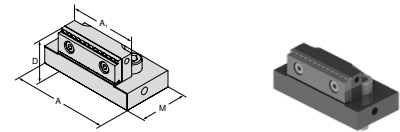

| за ширина на ръчно менгеме | A | A ₁ | D | D ₁ | D ₂ | E | M | M ₁ | M ₂ | EUR | Y4 | NCG | H5G / -S / -Z | X5G-Z / -S | ESG 4 | ESG 5 | HDG 2 | ZSG 4 | ZSG mini | DSG 4 | Verzo | HSG | | |
|----------------------------|----|----------------|----|----------------|----------------|---|----|----------------|----------------|--------|------------|-----|---------------|------------|-------|-------|-------|-------|----------|-------|-------|-----|--|--|
| 125 | 95 | 65,5 | 40 | | | | 57 | | | 260,00 | 80 878 665 | | | | | | | | ● | | | | | |

5-осна сменяема челюст, рифелована 3 мм, ширина 65 мм, подвижна

▲ Двустранно рифеловано стъпало

▲ Цена за бройка

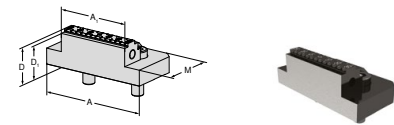

| за ширина на ръчно менгеме | A | A ₁ | D | D ₁ | D ₂ | E | M | M ₁ | M ₂ | EUR | Y4 | NCG | H5G / -S / -Z | X5G-Z / -S | ESG 4 | ESG 5 | HDG 2 | ZSG 4 | ZSG mini | DSG 4 | Verzo | HSG | | |
|----------------------------|----|----------------|----|----------------|----------------|---|----|----------------|----------------|--------|--------------|-----|---------------|------------|-------|-------|-------|-------|----------|-------|-------|-----|--|--|
| 125 | 95 | 65 | 33 | 30 | | | 57 | | | 196,00 | 80 878 51900 | | | | | | | | ● | | | | | |

Сменяема челюст, рифелована 3 мм, ширина 40 мм, подвижна

▲ Цена за бройка

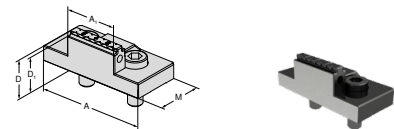

| за ширина на ръчно менгеме | A | A ₁ | D | D ₁ | D ₂ | E | M | M ₁ | M ₂ | EUR | Y4 | NCG | H5G / -S / -Z | X5G-Z / -S | ESG 4 | ESG 5 | HDG 2 | ZSG 4 | ZSG mini | DSG 4 | Verzo | HSG | | |
|----------------------------|----|----------------|----|----------------|----------------|---|----|----------------|----------------|--------|--------------|-----|---------------|------------|-------|-------|-------|-------|----------|-------|-------|-----|--|--|
| 80 | 80 | 40 | 28 | 25 | | | 40 | | | 180,00 | 80 878 81900 | | | | ● | | | | ● | | | | | |

Сменяема челюст, рифелована 3 мм, височина 40 мм, подвижна

▲ Цена за бройка

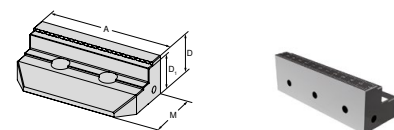

| за ширина на ръчно менгеме | A | A ₁ | D | D ₁ | D ₂ | E | M | M ₁ | M ₂ | EUR | Y4 | NCG | H5G / -S / -Z | X5G-Z / -S | ESG 4 | ESG 5 | HDG 2 | ZSG 4 | ZSG mini | DSG 4 | Verzo | HSG | | |
|----------------------------|-----|----------------|----|----------------|----------------|---|----|----------------|----------------|--------|------------|-----|---------------|------------|-------|-------|-------|-------|----------|-------|-------|-----|--|--|
| 125 | 125 | | 40 | 37 | | | 59 | | | 282,00 | 80 878 520 | | | | | | | | ● | | | | | |

Преглед на челюстите на системата

Сменяема челюст, рифелована 3 мм, подвижна

▲ Цена за бройка

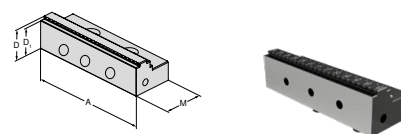

| за ширина на ръчно менгеме | A | A ₁ | D | D ₁ | D ₂ | E | M | M ₁ | M ₂ | EUR | Y4 | NCG | H5G / -S / -Z | X5G-Z / -S | ESG 4 | ESG 5 | HDC 2 | ZSG 4 | ZSG mini | DSG 4 | Verzo | HSG | | |
|----------------------------|-----|----------------|----|----------------|----------------|---|----|----------------|----------------|--------|------------|-----|---------------|------------|-------|-------|-------|-------|----------|-------|-------|-----|--|--|
| 80 | 80 | | 28 | 25 | | | 40 | | | 135,00 | 80 878 810 | | | | ● | ● | | ● | | ● | | | | |
| 125 | 125 | | 33 | 30 | | | 57 | | | 151,00 | 80 878 510 | | | | ● | ● | | ● | | | | | | |
| 160 | 160 | | 50 | 47 | | | 81 | | | 404,00 | 80 878 610 | | | | ● | ● | | ● | | | | | | |

Сменяема челюст, рифелована 5 мм, подвижна

▲ Цена за бройка

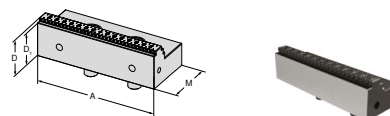

| за ширина на ръчно менгеме | A | A ₁ | D | D ₁ | D ₂ | E | M | M ₁ | M ₂ | EUR | Y4 | NCG | H5G / -S / -Z | X5G-Z / -S | ESG 4 | ESG 5 | HDC 2 | ZSG 4 | ZSG mini | DSG 4 | Verzo | HSG | |
|----------------------------|-----|----------------|----|----------------|----------------|---|----|----------------|----------------|--------|--------------|-----|---------------|------------|-------|-------|-------|-------|----------|-------|-------|-----|--|
| 80 | 80 | | 28 | 23 | | | 41 | | | 160,00 | 80 878 81400 | | | | ● | | | ● | | ● | | | |
| 125 | 125 | | 33 | 28 | | | 57 | | | 177,00 | 80 878 51400 | | | | ● | | | ● | | | | | |
| 160 | 160 | | 50 | 45 | | | 81 | | | 404,00 | 80 878 34300 | | | | ● | | | ● | | | | | |

Сменяема челюст, рифелована за алуминий и пластмаса

▲ Цена за бройка

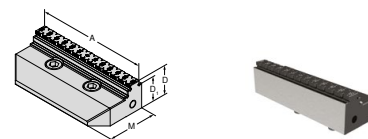

| за ширина на ръчно менгеме | A | A ₁ | D | D ₁ | D ₂ | E | M | M ₁ | M ₂ | EUR | Y4 | NCG | H5G / -S / -Z | X5G-Z / -S | ESG 4 | ESG 5 | HDC 2 | ZSG 4 | ZSG mini | DSG 4 | Verzo | HSG | |
|----------------------------|-----|----------------|----|----------------|----------------|---|----|----------------|----------------|--------|--------------|-----|---------------|------------|-------|-------|-------|-------|----------|-------|-------|-----|--|
| 80 | 80 | | 28 | 23 | | | 40 | | | 191,00 | 80 878 81500 | | | | | | | ● | | | | | |
| 125 | 125 | | 33 | 28 | | | 57 | | | 210,00 | 80 878 51500 | | | | | | | ● | | | | | |

Сменяема челюст, щанцован профил, подвижна

▲ Цена за бройка

▲ подходящи за щанцован профил LANG

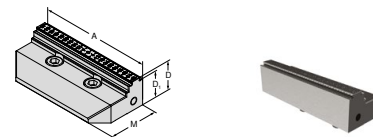

| за ширина на ръчно менгеме | A | A ₁ | D | D ₁ | D ₂ | E | M | M ₁ | M ₂ | EUR | Y4 | NCG | H5G / -S / -Z | X5G-Z / -S | ESG 4 | ESG 5 | HDC 2 | ZSG 4 | ZSG mini | DSG 4 | Verzo | HSG | |
|----------------------------|-----|----------------|----|----------------|----------------|---|----|----------------|----------------|--------|--------------|-----|---------------|------------|-------|-------|-------|-------|----------|-------|-------|-----|--|
| 80 | 80 | | 28 | 25 | | | 40 | | | 170,00 | 80 878 81800 | | | | | | | ● | | | | | |
| 125 | 125 | | 33 | 30 | | | 57 | | | 233,00 | 80 878 51800 | | | | | | | ● | | | | | |

Преглед на челюстите на системата

Сменяема челюст, карбидна, рифелована 3 мм, подвижна

▲ Цена за бройка

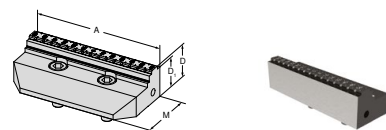

| за ширина на ръчно менгеме | A | A ₁ | D | D ₁ | D ₂ | E | M | M ₁ | M ₂ | EUR | Y4 | NCG | H5G / -S / -Z | X5G-Z / -S | ESG 4 | ESG 5 | HDG 2 | ZSG 4 | ZSG mini | DSG 4 | Verso | HSG | | |
|----------------------------|-----|----------------|----|----------------|----------------|---|----|----------------|----------------|--------|--------------|-----|---------------|------------|-------|-------|-------|-------|----------|-------|-------|-----|--|--|
| 80 | 80 | | 28 | 25 | | | 40 | | | 242,00 | 80 878 81600 | | | | | | | | ● | | | | | |
| 125 | 125 | | 33 | 30 | | | 57 | | | 342,00 | 80 878 51600 | | | | | | | | ● | | | | | |
| 160 | 160 | | 50 | 47 | | | 81 | | | 537,00 | 80 878 31700 | | | | | | | | ● | | | | | |

Сменяема челюст, карбидна, рифелована 5 мм, подвижна

▲ Цена за бройка

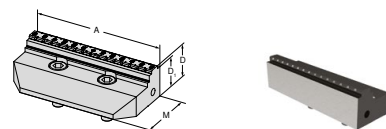

| за ширина на ръчно менгеме | A | A ₁ | D | D ₁ | D ₂ | E | M | M ₁ | M ₂ | EUR | Y4 | NCG | H5G / -S / -Z | X5G-Z / -S | ESG 4 | ESG 5 | HDG 2 | ZSG 4 | ZSG mini | DSG 4 | Verso | HSG | | |
|----------------------------|-----|----------------|----|----------------|----------------|---|----|----------------|----------------|--------|--------------|-----|---------------|------------|-------|-------|-------|-------|----------|-------|-------|-----|--|--|
| 80 | 80 | | 28 | 23 | | | 40 | | | 242,00 | 80 878 81700 | | | | | | | | ● | | | | | |
| 125 | 125 | | 33 | 28 | | | 57 | | | 342,00 | 80 878 51700 | | | | | | | | ● | | | | | |

Сменяема челюст, карбидна рифелована 3 мм, ширина 40 мм, подвижна

▲ Цена за бройка

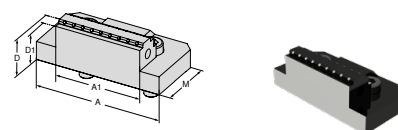

| за ширина на ръчно менгеме | A | A ₁ | D | D ₁ | D ₂ | E | M | M ₁ | M ₂ | EUR | Y4 | NCG | H5G / -S / -Z | X5G-Z / -S | ESG 4 | ESG 5 | HDG 2 | ZSG 4 | ZSG mini | DSG 4 | Verso | HSG | | |
|----------------------------|----|----------------|----|----------------|----------------|---|----|----------------|----------------|--------|--------------|-----|---------------|------------|-------|-------|-------|-------|----------|-------|-------|-----|--|--|
| 80 | 80 | 40 | 28 | 25 | | | 40 | | | 234,00 | 80 878 33200 | | | | | | | | ● | | | | | |

Сменяема челюст, карбидна рифелована 3 мм, ширина 65 мм, подвижна

▲ Цена за бройка

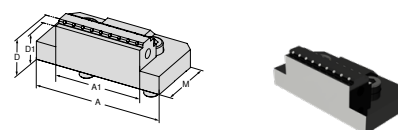

| за ширина на ръчно менгеме | A | A ₁ | D | D ₁ | D ₂ | E | M | M ₁ | M ₂ | EUR | Y4 | NCG | H5G / -S / -Z | X5G-Z / -S | ESG 4 | ESG 5 | HDG 2 | ZSG 4 | ZSG mini | DSG 4 | Verso | HSG | | |
|----------------------------|-----|----------------|----|----------------|----------------|---|----|----------------|----------------|--------|--------------|-----|---------------|------------|-------|-------|-------|-------|----------|-------|-------|-----|--|--|
| 125 | 125 | 65 | 33 | 30 | | | 57 | | | 324,00 | 80 878 33300 | | | | | | | | ● | | | | | |

Сменяема челюст, гладка, подвижна

▲ Цена за бройка

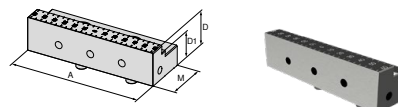

| за ширина на ръчно менгеме | A | A ₁ | D | D ₁ | D ₂ | E | M | M ₁ | M ₂ | EUR | Y4 | NCG | H5G / -S / -Z | X5G-Z / -S | ESG 4 | ESG 5 | HDG 2 | ZSG 4 | ZSG mini | DSG 4 | Verso | HSG | | |
|----------------------------|-----|----------------|----|----------------|----------------|---|----|----------------|----------------|--------|--------------|-----|---------------|------------|-------|-------|-------|-------|----------|-------|-------|-----|--|--|
| 80 | 80 | | 28 | 20 | | | 40 | | | 195,00 | 80 878 34700 | | | | | ● | | | ● | | | | | |
| 125 | 125 | | 33 | 25 | | | 57 | | | 378,00 | 80 878 34600 | | | | | ● | | | ● | | | | | |

Преглед на челюстите на системата

Стъпаловидна челюст, гладка, подвижна

▲ Цена за бройка

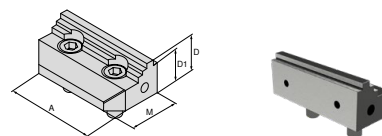

| за ширина на ръчно менгеме | A | A ₁ | D | D ₁ | D ₂ | E | M | M ₁ | M ₂ | EUR | Y4 | NCG | H5G / -S / -Z | X5G-Z / -S | ESG 4 | ESG 5 | HDG 2 | ZSG 4 | ZSG mini | DSG 4 | Verso | HSG | |
|----------------------------|-----|----------------|----|----------------|----------------|---|----|----------------|----------------|--------|--------------|-----|---------------|------------|-------|-------|-------|-------|----------|-------|-------|-----|--|
| 80 | 80 | | 28 | 24 | | | 40 | | | 247,00 | 80 878 34400 | | | | | | | | ● | | | | |
| 125 | 125 | | 33 | 27 | | | 57 | | | 347,00 | 80 878 34500 | | | | | | | | ● | | | | |

Средна челюст, рифелована 3 мм, тъсна

▲ Цена за бройка

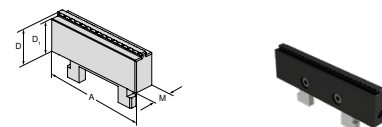

| за ширина на ръчно менгеме | A | A ₁ | D | D ₁ | D ₂ | E | M | M ₁ | M ₂ | EUR | Y4 | NCG | H5G / -S / -Z | X5G-Z / -S | ESG 4 | ESG 5 | HDG 2 | ZSG 4 | ZSG mini | DSG 4 | Verso | HSG | |
|----------------------------|-----|----------------|----|----------------|----------------|---|----|----------------|----------------|--------|--------------|-----|---------------|------------|-------|-------|-------|-------|----------|-------|-------|-----|--|
| 80 | 80 | | 28 | 25 | | | 16 | | | 110,00 | 80 878 31200 | | | | | | | | ● | | | | |
| 125 | 125 | | 33 | 30 | | | 16 | | | 155,00 | 80 878 31300 | | | | | | | | ● | | | | |

Средна челюст, рифелована 3 мм, широка

▲ Цена за бройка

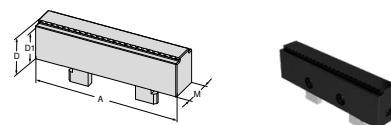

| за ширина на ръчно менгеме | A | A ₁ | D | D ₁ | D ₂ | E | M | M ₁ | M ₂ | EUR | Y4 | NCG | H5G / -S / -Z | X5G-Z / -S | ESG 4 | ESG 5 | HDG 2 | ZSG 4 | ZSG mini | DSG 4 | Verso | HSG | |
|----------------------------|-----|----------------|----|----------------|----------------|---|----|----------------|----------------|--------|--------------|-----|---------------|------------|-------|-------|-------|-------|----------|-------|-------|-----|--|
| 80 | 80 | | 28 | 25 | | | 24 | | | 110,00 | 80 878 33400 | | | | | | | | ● | | | | |
| 125 | 125 | | 33 | 30 | | | 26 | | | 155,00 | 80 878 33500 | | | | | | | | ● | | | | |

Призматична челюст, подвижна

▲ с хоризонтална и вертикална призма

▲ Цена за бройка

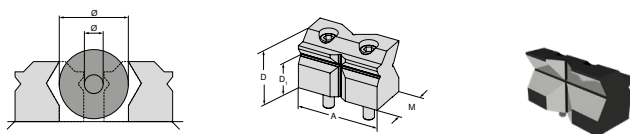

| Ø за диаметър на затягане | A | A ₁ | D | D ₁ | D ₂ | E | M | M ₁ | M ₂ | EUR | Y4 | NCG | H5G / -S / -Z | X5G-Z / -S | ESG 4 | ESG 5 | HDG 2 | ZSG 4 | ZSG mini | DSG 4 | Verso | HSG | |
|---------------------------|-----|----------------|----|----------------|----------------|---|------|----------------|----------------|--------|--------------|-----|---------------|------------|-------|-------|-------|-------|----------|-------|-------|-----|--|
| 10 - 60 | 80 | | 52 | 32 | | | 38,5 | | | 319,00 | 80 878 31800 | | | | | | | | ● | | | | |
| 10 - 80 | 125 | | 67 | 42 | | | 57 | | | 486,00 | 80 878 31900 | | | | | | | | ● | | | | |

Преглед на челюстите на системата

Призматична челюст, подвижна

- ▲ с хоризонтална призма
- ▲ Цена за бройка

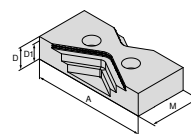
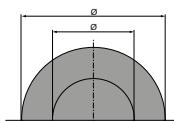

| Ø за диаметър на затягане | A | A ₁ | D | D ₁ | D ₂ | E | M | M ₁ | M ₂ | EUR | Y4 | NCG | H5G / -S / -Z | X5G-Z / -S | ESG 4 | ESG 5 | HDG 2 | ZSG 4 | ZSG mini | DSG 4 | Verso | HSG | |
|---------------------------|-----|----------------|----|----------------|----------------|---|----|----------------|----------------|--------|--------------|-----|---------------|------------|-------|-------|-------|-------|----------|-------|-------|-----|--|
| 15 - 75 | 80 | | 25 | 20 | | | 40 | | | 171,00 | 80 878 34000 | | | | | | | | | | | | |
| 25 - 110 | 125 | | 25 | 20 | | | 57 | | | 220,00 | 80 878 34100 | | | | | | | ● | | | | | |
| 30 - 170 | 160 | | 30 | 25 | | | 81 | | | 285,00 | 80 878 34200 | | | | | | | ● | | | | | |

Комбинирана челюст, подвижна

- ▲ Цена за бройка

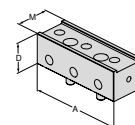

| за ширина на ръчно менгеме | A | A ₁ | D | D ₁ | D ₂ | E | M | M ₁ | M ₂ | EUR | Y4 | NCG | H5G / -S / -Z | X5G-Z / -S | ESG 4 | ESG 5 | HDG 2 | ZSG 4 | ZSG mini | DSG 4 | Verso | HSG | |
|----------------------------|-----|----------------|----|----------------|----------------|---|------|----------------|----------------|--------|------------|-----|---------------|------------|-------|-------|-------|-------|----------|-------|-------|-----|--|
| 125 | 125 | | 40 | | | | 45,5 | | | 173,00 | 80 878 530 | | | | | | | ● | | | | | |

Челюст, рифелована, VS

- ▲ Цена за бройка
- ▲ VS = увеличен диапазон на затягане

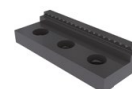
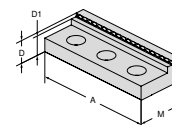

| за ширина на ръчно менгеме | A | A ₁ | D | D ₁ | D ₂ | E | M | M ₁ | M ₂ | EUR | Y4 | NCG | H5G / -S / -Z | X5G-Z / -S | ESG 4 | ESG 5 | HDG 2 | ZSG 4 | ZSG mini | DSG 4 | Verso | HSG | |
|----------------------------|-----|----------------|----|----------------|----------------|---|----|----------------|----------------|-------|------------|-----|---------------|------------|-------|-------|-------|-------|----------|-------|-------|-----|--|
| 125 | 125 | | 22 | 17 | | | 45 | | | 99,30 | 80 892 245 | | | | | | | ● | | | | | |

Челюст, гладка VS, с волфрамово карбидно покритие

- ▲ по-голям диапазон на затягане за окончателната обработка и 2. страна
- ▲ Цена за бройка

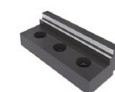
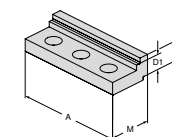

| за ширина на ръчно менгеме | A | A ₁ | D | D ₁ | D ₂ | E | M | M ₁ | M ₂ | EUR | Y4 | NCG | H5G / -S / -Z | X5G-Z / -S | ESG 4 | ESG 5 | HDG 2 | ZSG 4 | ZSG mini | DSG 4 | Verso | HSG | |
|----------------------------|-----|----------------|----|----------------|----------------|---|----|----------------|----------------|--------|------------|-----|---------------|------------|-------|-------|-------|-------|----------|-------|-------|-----|--|
| 125 | 125 | | 19 | 14 | | | 45 | | | 239,00 | 80 892 240 | | | | | | | ● | | | | | |

Алуминиева челюст, подвижна

- ▲ за изработка на формовъчни челюсти
- ▲ Цена за бройка

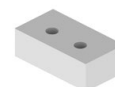
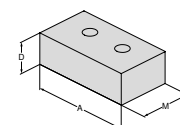

| за ширина на ръчно менгеме | A | A ₁ | D | D ₁ | D ₂ | E | M | M ₁ | M ₂ | EUR | Y4 | NCG | H5G / -S / -Z | X5G-Z / -S | ESG 4 | ESG 5 | HDG 2 | ZSG 4 | ZSG mini | DSG 4 | Verso | HSG | |
|----------------------------|-----|----------------|----|----------------|----------------|---|----|----------------|----------------|--------|------------|-----|---------------|------------|-------|-------|-------|-------|----------|-------|-------|-----|--|
| 80 | 80 | | 28 | | | | 48 | | | 86,40 | 80 878 850 | | | | ● | ● | | ● | | | | | |
| 125 | 125 | | 40 | | | | 68 | | | 98,30 | 80 878 550 | | | | ● | ● | | ● | | ● | | | |
| 160 | 160 | | 50 | | | | 85 | | | 124,00 | 80 878 305 | | | | ● | ● | | ● | | | | | |

Преглед на челюстите на системата

Мека челюст, стоманена, подвижна

- ▲ Материал: 16MnCr5
- ▲ за изработка на формовъчни челюсти
- ▲ Цена за бройка

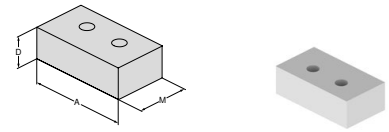

| за ширина на ръчно менгеме | A | A ₁ | D | D ₁ | D ₂ | E | M | M ₁ | M ₂ | EUR | Y4 | NCG | H5G / -S / -Z | X5G-Z / -S | ESG 4 | ESG 5 | HDG 2 | ZSG 4 | ZSG mini | DSG 4 | Verso | HSG | |
|----------------------------|-----|----------------|----|----------------|----------------|---|----|----------------|----------------|--------|----|-----|---------------|------------|-------|-------|-------|-------|----------|-------|-------|-----|--|
| 80 | 80 | | 28 | | | | 48 | | | 89,10 | | | | | ● | ● | | ● | | | | | |
| 125 | 125 | | 40 | | | | 68 | | | 112,00 | | | | | ● | ● | | ● | | | | | |

Подвижна челюст, плаваща

- ▲ за закрепване на 6-позиционни сменяеми челюсти
- ▲ Цена за бройка

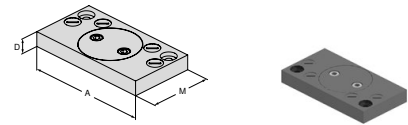

| за ширина на ръчно менгеме | A | A ₁ | D | D ₁ | D ₂ | E | M | M ₁ | M ₂ | EUR | Y4 | NCG | H5G / -S / -Z | X5G-Z / -S | ESG 4 | ESG 5 | HDG 2 | ZSG 4 | ZSG mini | DSG 4 | Verso | HSG | |
|----------------------------|-----|----------------|----|----------------|----------------|---|-----|----------------|----------------|--------|----|-----|---------------|------------|-------|-------|-------|-------|----------|-------|-------|-----|--|
| 80 | 125 | | 19 | | | | 76 | | | 409,00 | | | | | ● | | | ● | | | | | |
| 125 | 180 | | 22 | | | | 95 | | | 426,00 | | | | | ● | | | ● | | | | | |
| 160 | 256 | | 22 | | | | 170 | | | 726,00 | | | | | ● | | | ● | | | | | |

Адапторна челюст

- ▲ за закрепване на 6-позиционни сменяеми челюсти
- ▲ Цена за бройка

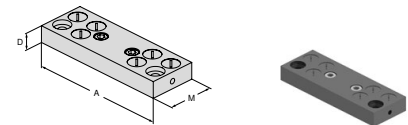

| за ширина на ръчно менгеме | A | A ₁ | D | D ₁ | D ₂ | E | M | M ₁ | M ₂ | EUR | Y4 | NCG | H5G / -S / -Z | X5G-Z / -S | ESG 4 | ESG 5 | HDG 2 | ZSG 4 | ZSG mini | DSG 4 | Verso | HSG | |
|----------------------------|-----|----------------|----|----------------|----------------|---|-----|----------------|----------------|--------|----|-----|---------------|------------|-------|-------|-------|-------|----------|-------|-------|-----|--|
| 80 | 125 | | 19 | | | | 39 | | | 290,00 | | | | | | | | ● | | | | | |
| 125 | 180 | | 22 | | | | 62 | | | 346,00 | | | | | | | | ● | | | | | |
| 160 | 256 | | 22 | | | | 125 | | | 484,00 | | | | | | | | ● | | | | | |

6-позиционна сменяема челюст

- ▲ 1 = гладък, с волфрамово карбидно покритие
- ▲ 2 = рифеловано стъпало 3 мм
- ▲ 3 = рифеловано стъпало 8 мм
- ▲ 4 = рифеловано стъпало 18 мм
- ▲ 5 = рифеловано стъпало закръглено 8 мм
- ▲ 6 = рифеловано стъпало закръглено
- ▲ M_{max} = 60 Nm
- ▲ вкл. закрепващи винтове

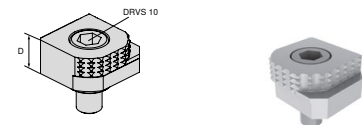

| за ширина на ръчно менгеме | A | A ₁ | D | D ₁ | D ₂ | E | M | M ₁ | M ₂ | EUR | Y4 | NCG | H5G / -S / -Z | X5G-Z / -S | ESG 4 | ESG 5 | HDG 2 | ZSG 4 | ZSG mini | DSG 4 | Verso | HSG | |
|----------------------------|---|----------------|----|----------------|----------------|---|---|----------------|----------------|-------|----|-----|---------------|------------|-------|-------|-------|-------|----------|-------|-------|-----|--|
| | | | 18 | | | | | | | 80,60 | | | ● | ● | ● | | | ● | | | ● | ● | |
| | | | | | | | | | | | | | ● | ● | ● | | | ● | | | ● | ● | |

Преглед на челюстите на системата

6-позиционна сменяема челюст, карбидна, рифелована

- ▲ 1 = гладка
- ▲ 2 = карбидна рифелована
- ▲ 3 = карбидна рифелована със стъпало 3 мм
- ▲ 4 = карбидна рифелована със стъпало 8 мм
- ▲ 5 = карбидна рифелована кръгла със стъпало 8 мм
- ▲ 6 = карбидна рифелована кръгла
- ▲ вкл. закрепващи винтове

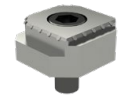
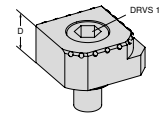

| | | | | | | | | | | | | | | | | | | | | | | |
|----------------------------|---|----------------|----|----------------|----------------|---|---|----------------|----------------|--------|--------------|-----|---------------|------------|-------|-------|-------|-------|----------|-------|-------|-----|
| за ширина на ръчно менгеме | A | A ₁ | D | D ₁ | D ₂ | E | M | M ₁ | M ₂ | EUR | Y4 | NCG | H5G / -S / -Z | X5G-Z / -S | ESG 4 | ESG 5 | H5G 2 | ZSG 4 | ZSG mini | DSG 4 | Verso | H5G |
| | | | 18 | | | | | | | 117,00 | 80 890 35300 | ● | ● | ● | ● | ● | ● | ● | ● | ● | ● | ● |

6-позиционна челюстна система за ширина на челюстта 125 мм

Обхват на доставка:

2 системни челюсти с 2 чифта напречни челюсти в направляваща с T-образен канал, вкл. закрепващи винтове

ZSG
4

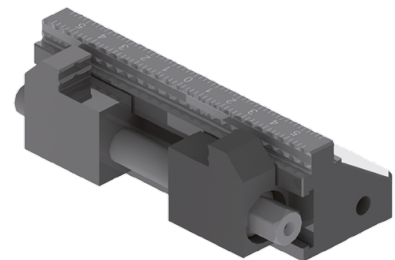
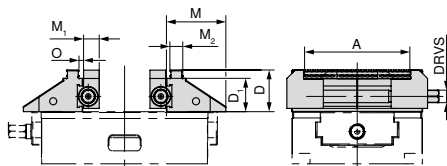

| | | | | | | | | | | |
|--------------|----------|------|-------------------|------|-------------------|-------------------|------|---------|-------|--------------|
| за ширина mm | A mm | D mm | D ₁ mm | M mm | M ₁ mm | M ₂ mm | O mm | DRVS mm | WT kg | 80 878 ... |
| 125 | 37 - 101 | 40 | 32 | 57 | 15 | 12,4 | 3,3 | 12 | 3.8 | EUR Y4 |
| | | | | | | | | | | 1.720,00 525 |

ZSG mini



Центриращ затегач за малки части

ZSG mini с механичен дизайн с по-висока сила на затягане и бърза смяна на челюстите. Идеално подходящ за обработка на заготовки и готови детайли, многократно затягане и автоматизация.

Вашите нужди:

- ▲ бърза смяна на челюсти без инструмент
- ▲ компактна и прецизна
- ▲ най-добра достъпност от всички страни
- ▲ сменяема ширина на челюстите (45 мм и 70 мм)
- ▲ висока сила на затягане и голям обхват на затягане
- ▲ система за затягане за автоматизация
- ▲ неръждаем и закален основен корпус



Затягане/подравняване:



Затягане с два винта М6 отгоре през основния корпус.



Затягане с два винта М6 отгоре през основния корпус. Подравняването може да се извърши чрез прецизни отвори $\varnothing 12^{H7}$.



И двата варианта са подготвени с отвори на държача за системата за затягане на нулевата точка LANG Quick Point 52 x 52.

Сила на затягане:

Затягащ момент/сила на затягане ZSG mini

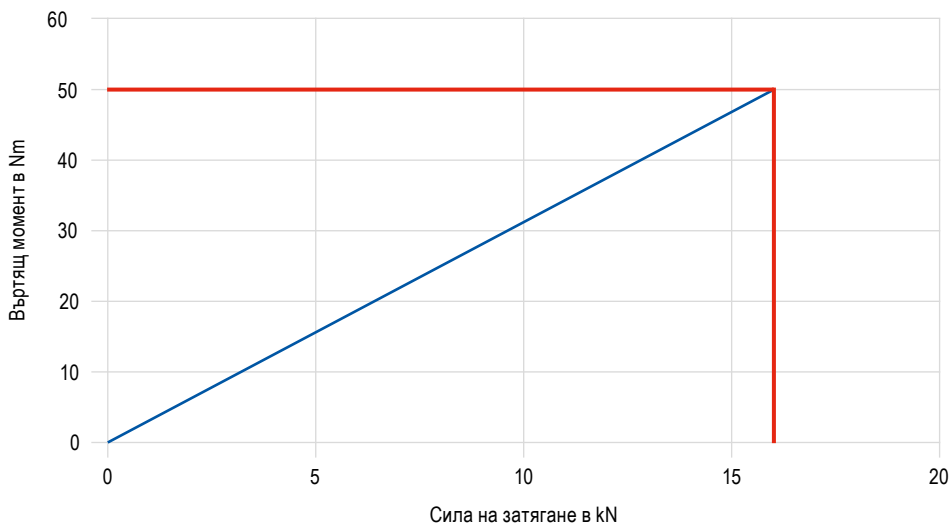

CentriClamp – ZSG mini

- ▲ Центриращ затегач за малки части
- ▲ без челюсти
- ▲ бърза смяна на челюсти без инструмент
- ▲ компактна и прецизна
- ▲ най-добра достъпност от всички страни
- ▲ сменяема ширина на челюстите (45 мм и 70 мм)
- ▲ неръждаем и закален основен корпус

Обхват на доставка:

ZSG mini основен корпус с шпиндел

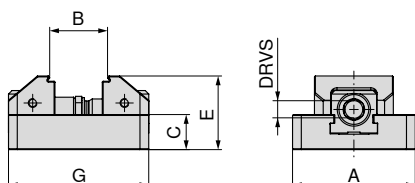
ZSG
miniMNG
mini

NEW

80 912 ...

EUR
Y4420,00 07000
476,00 07100

| A | B | C | E | G | MXC | DRVS | WT |
|----|--------|----|----|-----|-----|------|-----|
| mm | mm | mm | mm | mm | kN | mm | kg |
| 70 | 7 - 57 | 20 | 42 | 80 | 16 | 11 | 0.9 |
| 70 | 7 - 77 | 20 | 42 | 100 | 16 | 11 | 1.1 |

Ръководство за ръчно менгеме

| | | | |
|---------------------------|---------|---|---------|
| Размери на долната страна | 94 | Таблицы с размери на различните челюсти | 95-97 |
| Системни принадлежности | 98-100 | MNG-/PNG за затягане на нулева точка | 134-163 |
| Общи принадлежности | 164-183 | | |

Размери на долната страна на ZSG mini

Ширина на основния корпус 70 мм

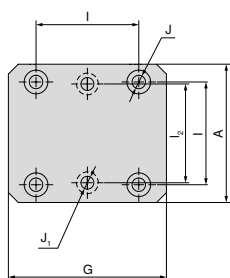

| A | J ₁ | J _{H7} | l _{2 ±0.01} | l _{±0.01} | G |
|----|----------------|-----------------|----------------------|--------------------|-----|
| mm | mm | mm | mm | mm | mm |
| 70 | 6,5 | 12 | 50 | 52 | 80 |
| 70 | 6,5 | 12 | 50 | 52 | 100 |

ZSG mini – таблица с размерите на различните челюсти

с бързосменяема челюст, рифелована 3 мм

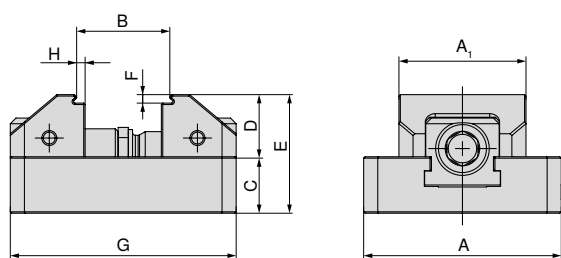

| A mm | A ₁ mm | B mm | C mm | D mm | E mm | F mm | G mm | H mm | Артикулен номер Системни челюсти |
|---------|----------------------|---------|---------|---------|---------|---------|---------|---------|-------------------------------------|
| 70 | 45 | 7 - 33 | 20 | 22 | 42 | 3 | 80 | 3 | 2 x 80 912 30100 |
| 70 | 70 | 7 - 33 | 20 | 22 | 42 | 3 | 80 | 3 | 2 x 80 912 30200 |
| 70 | 45 | 7 - 53 | 20 | 22 | 42 | 3 | 100 | 3 | 2 x 80 912 30100 |
| 70 | 70 | 7 - 53 | 20 | 22 | 42 | 3 | 100 | 3 | 2 x 80 912 30200 |

с бързосменяема челюст, гладко стъпало 5 мм

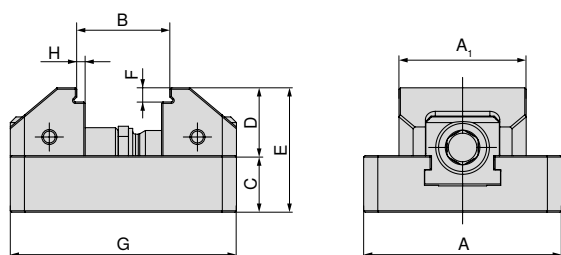

| A mm | A ₁ mm | B mm | C mm | D mm | E mm | F mm | G mm | H mm | Артикулен номер Системни челюсти |
|---------|----------------------|---------|---------|---------|---------|---------|---------|---------|-------------------------------------|
| 70 | 45 | 7 - 33 | 20 | 24 | 44 | 5 | 80 | 3 | 2 x 80 912 30300 |
| 70 | 70 | 7 - 33 | 20 | 24 | 44 | 5 | 80 | 3 | 2 x 80 912 30400 |
| 70 | 45 | 7 - 53 | 20 | 24 | 44 | 5 | 100 | 3 | 2 x 80 912 30300 |
| 70 | 70 | 7 - 53 | 20 | 24 | 44 | 5 | 100 | 3 | 2 x 80 912 30400 |

с бързосменяема челюст, мека, стоманена

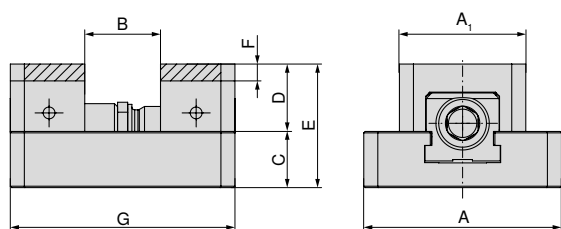

| A mm | A ₁ mm | B mm | C mm | D mm | E mm | F mm | G mm | Артикулен номер Системни челюсти |
|---------|----------------------|---------|---------|---------|---------|---------|---------|-------------------------------------|
| 70 | 45 | 0 - 26 | 20 | 24 | 44 | 6 | 80 | 2 x 80 912 31000 |
| 70 | 70 | 0 - 26 | 20 | 24 | 44 | 6 | 80 | 2 x 80 912 31100 |
| 70 | 45 | 0 - 46 | 20 | 24 | 44 | 6 | 80 | 2 x 80 912 31000 |
| 70 | 70 | 0 - 46 | 20 | 24 | 44 | 6 | 80 | 2 x 80 912 31100 |

ZSG mini – таблица с размерите на различните челюсти

с бързосменяема челюст щанцован профил

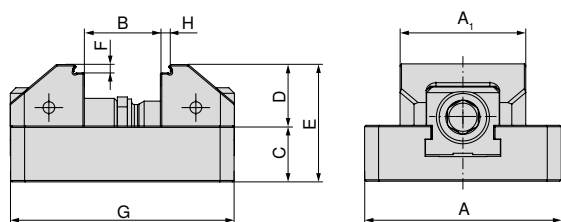

| A mm | A ₁ mm | B mm | C mm | D mm | E mm | F mm | G mm | H mm | Артикулен номер Системни челюсти |
|---------|----------------------|---------|---------|---------|---------|---------|---------|---------|-------------------------------------|
| 70 | 45 | 7 - 32 | 20 | 22 | 44 | 3 | 80 | 3 | 2 x 80 912 31200 |
| 70 | 70 | 7 - 32 | 20 | 22 | 44 | 3 | 80 | 3 | 2 x 80 912 31300 |
| 70 | 45 | 7 - 52 | 20 | 22 | 44 | 3 | 100 | 3 | 2 x 80 912 31200 |
| 70 | 70 | 7 - 52 | 20 | 22 | 44 | 3 | 100 | 3 | 2 x 80 912 31300 |

с бързосменяема челюст щанцован профил, VS

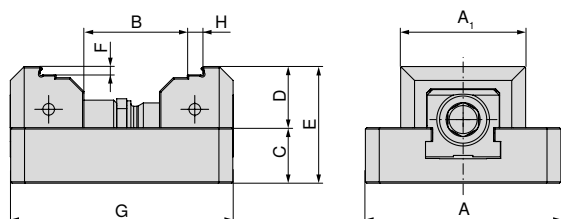

| A mm | A ₁ mm | B mm | C mm | D mm | E mm | F mm | G mm | H mm | Артикулен номер Системни челюсти |
|---------|----------------------|---------|---------|---------|---------|---------|---------|---------|-------------------------------------|
| 70 | 45 | 31 - 56 | 20 | 22 | 44 | 3 | 80 | 5 | 2 x 80 912 31400 |
| 70 | 70 | 31 - 56 | 20 | 22 | 44 | 3 | 80 | 5 | 2 x 80 912 31500 |
| 70 | 45 | 31 - 76 | 20 | 22 | 44 | 3 | 100 | 5 | 2 x 80 912 31400 |
| 70 | 70 | 31 - 76 | 20 | 22 | 44 | 3 | 100 | 5 | 2 x 80 912 31500 |

ZSG mini – таблица с размерите на различните челюсти

с бързосменяема челюст, VS, рифелована 3 мм

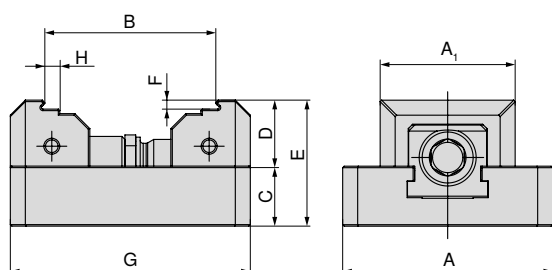

| A mm | A ₁ mm | B mm | C mm | D mm | E mm | F mm | G mm | H mm | Артикулен номер Системни челюсти |
|---------|----------------------|---------|---------|---------|---------|---------|---------|---------|-------------------------------------|
| 70 | 45 | 31 - 57 | 20 | 22 | 42 | 3 | 80 | 5 | 2 x 80 912 30500 |
| 70 | 70 | 31 - 57 | 20 | 22 | 42 | 3 | 80 | 5 | 2 x 80 912 30600 |
| 70 | 45 | 31 - 77 | 20 | 22 | 42 | 3 | 100 | 5 | 2 x 80 912 30500 |
| 70 | 70 | 31 - 77 | 20 | 22 | 42 | 3 | 100 | 5 | 2 x 80 912 30600 |

с бързосменяема челюст, VS, гладка 5 мм

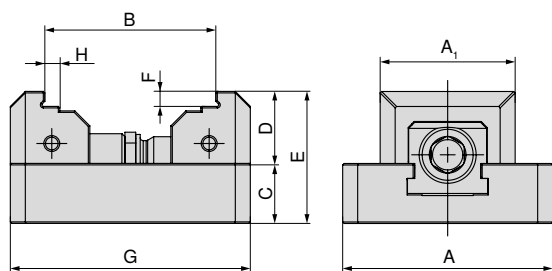

| A mm | A ₁ mm | B mm | C mm | D mm | E mm | F mm | G mm | H mm | Артикулен номер Системни челюсти |
|---------|----------------------|---------|---------|---------|---------|---------|---------|---------|-------------------------------------|
| 70 | 45 | 31 - 56 | 20 | 24 | 44 | 5 | 80 | 5 | 2 x 80 912 30700 |
| 70 | 70 | 31 - 56 | 20 | 24 | 44 | 5 | 80 | 5 | 2 x 80 912 30800 |
| 70 | 45 | 31 - 76 | 20 | 24 | 44 | 5 | 100 | 5 | 2 x 80 912 30700 |
| 70 | 70 | 31 - 76 | 20 | 24 | 44 | 5 | 100 | 5 | 2 x 80 912 30800 |

Преглед на челюстите на системата

Бързосменяема челюст, рифелована 3 мм

▲ Цена за бройка

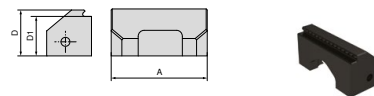

| за ширина на ръчно менгеме | A | A ₁ | D | D ₁ | D ₂ | E | M | M ₁ | M ₂ | EUR | Y4 | NCG | H5G / -S / -Z | X5G-Z / -S | ESG 4 | ESG 5 | HDG 2 | ZSG 4 | ZSG mini | DSG 4 | Verso | HSG | | |
|----------------------------|----|----------------|----|----------------|----------------|---|---|----------------|----------------|-------|--------------|-----|---------------|------------|-------|-------|-------|-------|----------|-------|-------|-----|--|--|
| 70 | 45 | | 22 | 19 | | | | | | 50,80 | 80 912 30100 | | | | | | | | | ● | | | | |
| 70 | 70 | | 22 | 19 | | | | | | 66,90 | 80 912 30200 | | | | | | | | | ● | | | | |

Бързосменяема челюст, гладко стъпало 5 мм

▲ Цена за бройка

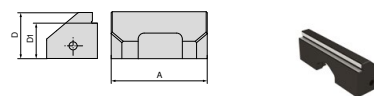

| за ширина на ръчно менгеме | A | A ₁ | D | D ₁ | D ₂ | E | M | M ₁ | M ₂ | EUR | Y4 | NCG | H5G / -S / -Z | X5G-Z / -S | ESG 4 | ESG 5 | HDG 2 | ZSG 4 | ZSG mini | DSG 4 | Verso | HSG | | |
|----------------------------|----|----------------|----|----------------|----------------|---|---|----------------|----------------|-------|--------------|-----|---------------|------------|-------|-------|-------|-------|----------|-------|-------|-----|--|--|
| 70 | 45 | | 24 | 19 | | | | | | 61,50 | 80 912 30300 | | | | | | | | | ● | | | | |
| 70 | 70 | | 24 | 19 | | | | | | 77,80 | 80 912 30400 | | | | | | | | | ● | | | | |

Бързосменяема челюст VS, рифелована 3 мм

▲ Цена за бройка

▲ VS = увеличен диапазон на затягане

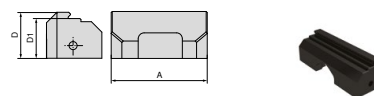

| за ширина на ръчно менгеме | A | A ₁ | D | D ₁ | D ₂ | E | M | M ₁ | M ₂ | EUR | Y4 | NCG | H5G / -S / -Z | X5G-Z / -S | ESG 4 | ESG 5 | HDG 2 | ZSG 4 | ZSG mini | DSG 4 | Verso | HSG | | |
|----------------------------|----|----------------|----|----------------|----------------|---|---|----------------|----------------|-------|--------------|-----|---------------|------------|-------|-------|-------|-------|----------|-------|-------|-----|--|--|
| 70 | 45 | | 22 | 19 | | | | | | 50,80 | 80 912 30500 | | | | | | | | | ● | | | | |
| 70 | 70 | | 22 | 19 | | | | | | 66,90 | 80 912 30600 | | | | | | | | | ● | | | | |

Бързосменяема челюст VS, гладка 5 мм

▲ Цена за бройка

▲ VS = увеличен диапазон на затягане

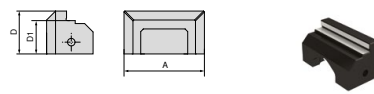

| за ширина на ръчно менгеме | A | A ₁ | D | D ₁ | D ₂ | E | M | M ₁ | M ₂ | EUR | Y4 | NCG | H5G / -S / -Z | X5G-Z / -S | ESG 4 | ESG 5 | HDG 2 | ZSG 4 | ZSG mini | DSG 4 | Verso | HSG | | |
|----------------------------|----|----------------|----|----------------|----------------|---|---|----------------|----------------|-------|--------------|-----|---------------|------------|-------|-------|-------|-------|----------|-------|-------|-----|--|--|
| 70 | 45 | | 24 | 19 | | | | | | 61,50 | 80 912 30700 | | | | | | | | | ● | | | | |
| 70 | 70 | | 24 | 19 | | | | | | 77,80 | 80 912 30800 | | | | | | | | | ● | | | | |

Преглед на челюстите на системата

Бързосменяема челюст, мека, стоманена

- ▲ Материал: 15NiCr13
- ▲ Цена за бройка

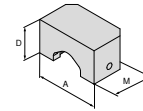

| за ширина на ръчно менгеме | A | A ₁ | D | D ₁ | D ₂ | E | M | M ₁ | M ₂ | EUR | Y4 | NCG | H5G / -S / -Z | X5G-Z / -S | ESG 4 | ESG 5 | HDG 2 | ZSG 4 | ZSG mini | DSG 4 | Verso | HSG | |
|----------------------------|----|----------------|----|----------------|----------------|---|------|----------------|----------------|-------|----|-----|---------------|------------|-------|-------|-------|-------|----------|-------|-------|-----|--|
| 70 | 45 | | 24 | | | | 26,5 | | | 41,00 | | | | | | | | | | ● | | | |
| 70 | 70 | | 24 | | | | 26,5 | | | 41,00 | | | | | | | | | | ● | | | |

Бързосменяема челюст щанцован профил

- ▲ Цена за бройка
- ▲ подходящи за щанцован профил LANG

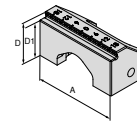

| за ширина на ръчно менгеме | A | A ₁ | D | D ₁ | D ₂ | E | M | M ₁ | M ₂ | EUR | Y4 | NCG | H5G / -S / -Z | X5G-Z / -S | ESG 4 | ESG 5 | HDG 2 | ZSG 4 | ZSG mini | DSG 4 | Verso | HSG | |
|----------------------------|----|----------------|----|----------------|----------------|---|---|----------------|----------------|-------|----|-----|---------------|------------|-------|-------|-------|-------|----------|-------|-------|-----|--|
| 70 | 45 | | 22 | 19 | | | | | | 77,80 | | | | | | | | | | ● | | | |
| 70 | 70 | | 22 | 19 | | | | | | 77,80 | | | | | | | | | | ● | | | |

Бързосменяема челюст щанцован профил, VS

- ▲ Цена за бройка
- ▲ подходящи за щанцован профил LANG
- ▲ VS = увеличен диапазон на затягане

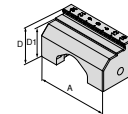

| за ширина на ръчно менгеме | A | A ₁ | D | D ₁ | D ₂ | E | M | M ₁ | M ₂ | EUR | Y4 | NCG | H5G / -S / -Z | X5G-Z / -S | ESG 4 | ESG 5 | HDG 2 | ZSG 4 | ZSG mini | DSG 4 | Verso | HSG | |
|----------------------------|----|----------------|----|----------------|----------------|---|---|----------------|----------------|-------|----|-----|---------------|------------|-------|-------|-------|-------|----------|-------|-------|-----|--|
| 70 | 45 | | 22 | 19 | | | | | | 95,00 | | | | | | | | | | ● | | | |
| 70 | 70 | | 22 | 19 | | | | | | 95,00 | | | | | | | | | | ● | | | |

Преглед на аксесоарите на системата

Накрайник

▲ подходящи за квадрат 3/8"

| | |
|-------------|----------|
| ESG 4 | ZSG 4 |
| ZSG mini | DSG 4 |
| MSG 2 | |



| | | |
|---------|------------|--------------------------|
| Квадрат | DRVS mm | 80 875 ... |
| 3/8" | 11 | EUR Y4 18,20 11100 |



→ Страна 176+180

Тук ще намерите подходящите „упор за детайл, магнетичен“ и „динамометричен ключ“ (артикулни номера 80 892 23800 и 80 884 402).

Цилиндричен винт
с вътрешен шестостен

▲ Цена за бройка

| |
|-------------|
| ZSG mini |
|-------------|



| | |
|-------|-------------------------|
| G | 80 912 ... |
| M6x25 | EUR Y4 1,20 50100 |

Цилиндричен щифт

▲ Цена за бройка

| |
|-------------|
| ZSG mini |
|-------------|



| | | |
|-------------------------|---------|-------------------------|
| D ₁ m6 mm | M mm | 80 912 ... |
| 12 | 18 | EUR Y4 2,30 50200 |

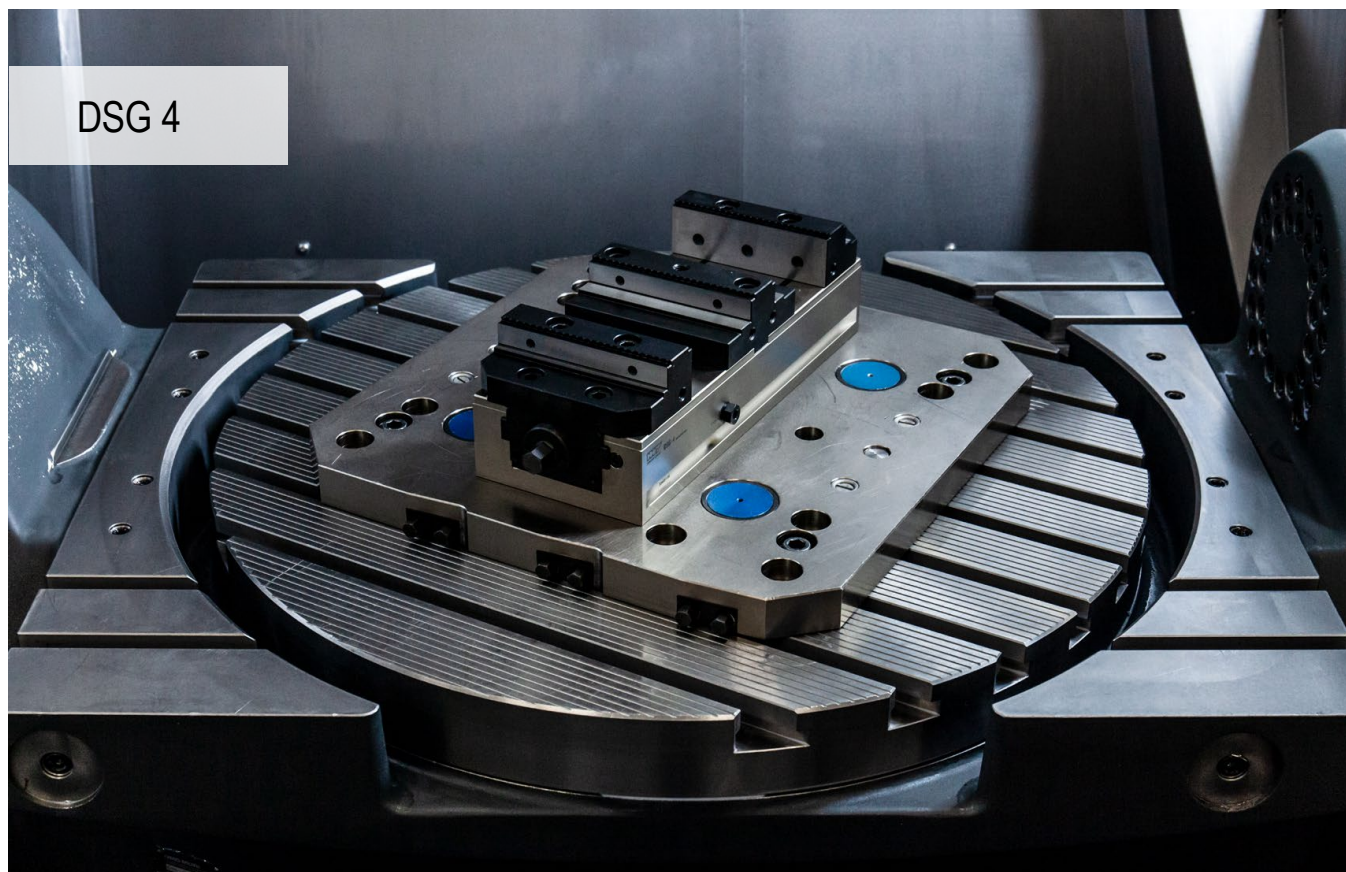

DSG 4

Висока точност и високи ефикасност

Лесната за използване система за затягане DSG 4 гарантира постоянно висока прецизност и широк спектър от приложения.

Вашите нужди:

- ▲ лесна и масивна функция на третата ръка
- ▲ лесно и бързо позициониране в системата за затягане нанулева точка MNG
- ▲ високи сили на затягане между 5 и 40 kN с нисък затягащ момент
- ▲ лесна и бърза смяна на челюстите с 2 винта
- ▲ обширна модулна програма на челюстите

Затягане/подравняване

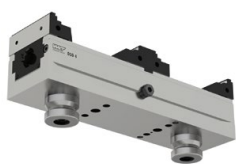

Закрепване със система за затягане на нулева точка MNG (2-3 захващащи болта)

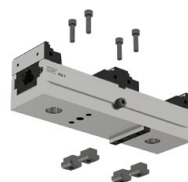

Закрепване през основния корпус с четири винта M8

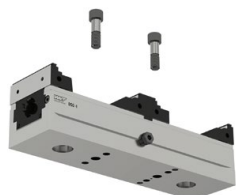

Закрепване през основния корпус с два монтажни винта арт. номер 80 895 019



Закрепване с 4-6 притискащи втулки арт. номер 80 890 315

Сила на затягане:

Затягащ момент/сила на затягане DSG 4 – 80 мм

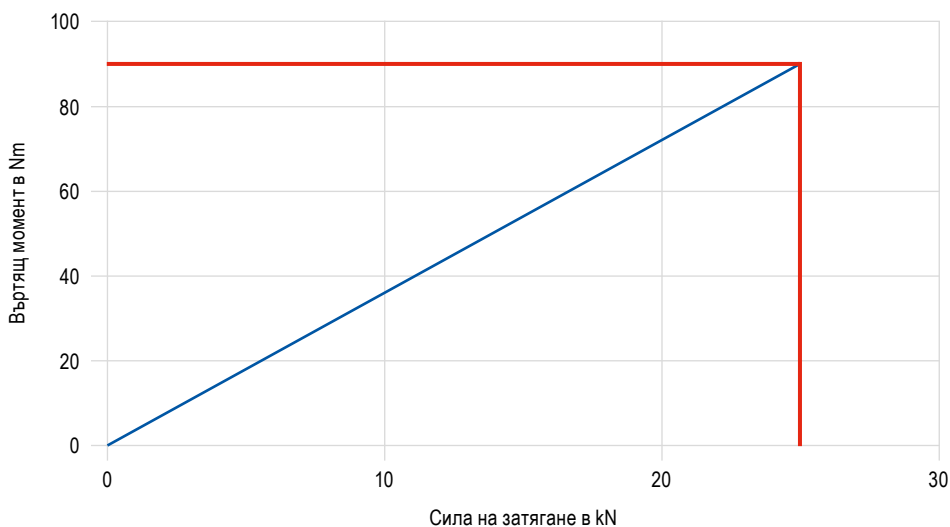

Затягащ момент/сила на затягане DSG 4 – 125 мм

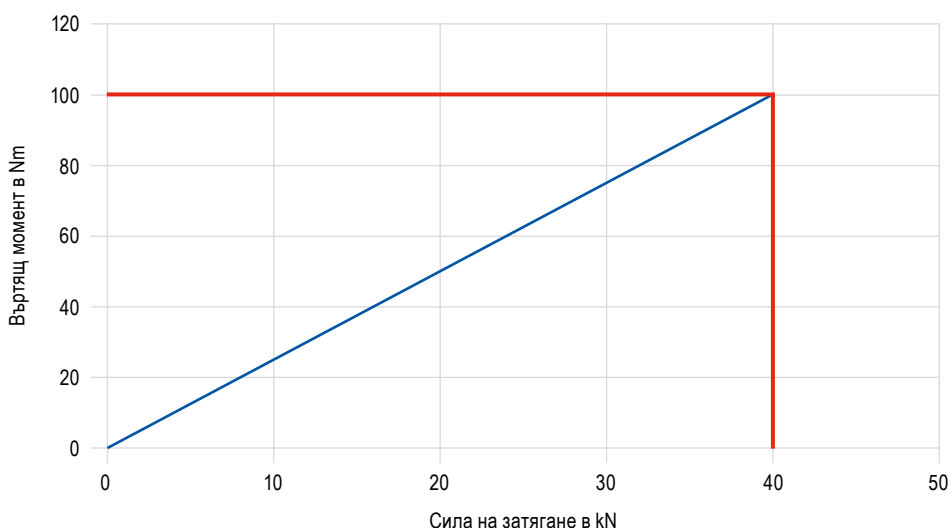

Управление трета ръка

Функционирането на третата ръка при DSG 4 се осигурява чрез предварително затягане на задния плъзгач с помощта на натискащи пружини.



Страничният затегателен винт А не е затегнат, а е отворен на около 1/2 оборот. При максимално отворен гаечен ключ поставете подвижните затягащи челюсти В и С в съответните канали на плъзгачите D и E и ги закрепете в зависимост от размера на детайла. Възможно е също така да се захванат 2 детайла с различни размери.

Преобразуване в единичен затегащ



Щифтът с резба с шестстен блокира задния плъзгач и DSG 4 може да се използва и като единичен затегащ. **Важно указание:** Не е подходящ за използване на няколко гаечни ключа като единични затегащи един до друг. Затова ние препоръчваме модификацията с допълнителен напречен канал в основния корпус и съответната фиксирана челюст.

PolyClamp – DSG 4

- ▲ Двоен затегащ без челюсти
- ▲ 100 % капсулована
- ▲ бърз демонтаж и монтаж
- ▲ гъвкава система за затягане

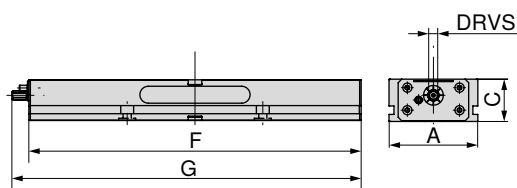

| | | | | | | | | 80 906 ... | |
|-----|----|-----|-----|-----|------|--------|----|------------|-------|
| | | | | | | | | EUR | |
| | | | | | | | | Y4 | |
| A | C | F | G | TQX | DRVS | MXC | WT | | |
| mm | mm | mm | mm | Nm | mm | kN | kg | | |
| 80 | 55 | 300 | 308 | 90 | 12 | 0 - 25 | 8 | 1.560,00 | 080 |
| 125 | 60 | 320 | 347 | 100 | 14 | 0 - 40 | 14 | 1.850,00 | 125 |
| 125 | 60 | 390 | 417 | 100 | 14 | 0 - 40 | 17 | 2.040,00 | 12700 |
| 125 | 60 | 460 | 487 | 100 | 14 | 0 - 40 | 20 | 2.300,00 | 12800 |
| 125 | 60 | 530 | 557 | 100 | 14 | 0 - 40 | 24 | 2.510,00 | 12900 |
| 125 | 60 | 600 | 627 | 100 | 14 | 0 - 40 | 27 | 2.720,00 | 13000 |
| 125 | 60 | 670 | 697 | 100 | 14 | 0 - 40 | 30 | 2.840,00 | 13100 |
| 125 | 60 | 740 | 767 | 100 | 14 | 0 - 40 | 34 | 2.950,00 | 126 |

Ръководство за ръчно менгеме

| | | | |
|---|---------|----------------------------------|---------|
| Таблицы с размери на различните челюсти | 105–107 | Системни принадлежности | 108+110 |
| Управление трета ръка | 102 | Преобразуване в единичен затегащ | 103 |
| MNG-/PNG за затягане на нулева точка | 134–163 | Общи принадлежности | 164–183 |

Размери на долната страна на DSG 4

Ширина на основния корпус 80 мм
и дължина 300 мм

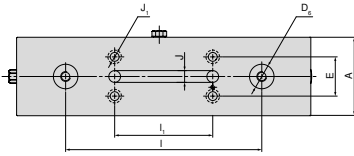

| A | D ₆ H ₆ | E ±0.015 | I ±0.01 | I ₁ ±0.01 | J H ₇ | J ₁ |
|----|-------------------------------|----------|---------|----------------------|------------------|----------------|
| mm | mm | mm | mm | mm | mm | mm |
| 80 | 25 | 40 | 200 | 100 | 12 | 9 |

Ширина на основния корпус 125 мм
и дължина 460 мм, 530 мм

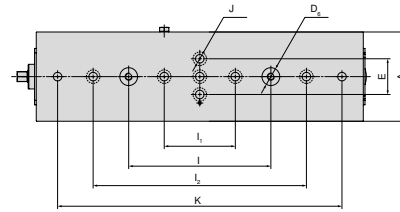

| A | D ₆ H ₆ | E ±0.015 | I ±0.01 | I ₁ ±0.01 | I ₂ ±0.002 | J H ₇ | K ±0.002 |
|-----|-------------------------------|----------|---------|----------------------|-----------------------|------------------|----------|
| mm | mm | mm | mm | mm | mm | mm | mm |
| 125 | 25 | 50 | 200 | 100 | 300 | 12 | 400 |
| 125 | 25 | 50 | 200 | 100 | 300 | 12 | 500 |

Ширина на основния корпус 125 мм
и дължина 320 мм

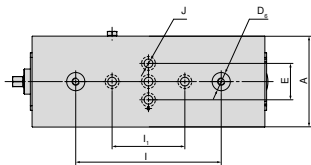

| A | D ₆ H ₆ | E ±0.015 | I ±0.01 | I ₁ ±0.01 | J H ₇ |
|-----|-------------------------------|----------|---------|----------------------|------------------|
| mm | mm | mm | mm | mm | mm |
| 125 | 25 | 50 | 200 | 100 | 12 |

Ширина на основния корпус 125 мм
и дължина 600 мм

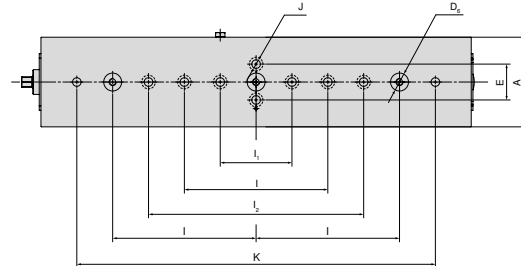

| A | D ₆ H ₆ | E ±0.015 | I ±0.01 | I ₁ ±0.01 | I ₂ ±0.002 | J H ₇ | K ±0.002 |
|-----|-------------------------------|----------|---------|----------------------|-----------------------|------------------|----------|
| mm | mm | mm | mm | mm | mm | mm | mm |
| 125 | 25 | 50 | 200 | 100 | 300 | 12 | 500 |

Ширина на основния корпус 125 мм
и дължина 390 мм

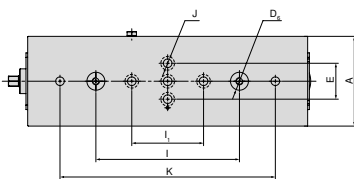

| A | D ₆ H ₆ | E ±0.015 | I ±0.01 | I ₁ ±0.01 | J H ₇ | K ±0.002 |
|-----|-------------------------------|----------|---------|----------------------|------------------|----------|
| mm | mm | mm | mm | mm | mm | mm |
| 125 | 25 | 50 | 200 | 100 | 12 | 300 |

Ширина на основния корпус 125 мм
и дължина 670 мм, 740 мм

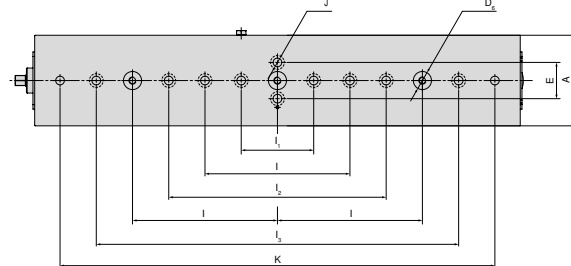

| A | D ₆ H ₆ | E ±0.015 | I ±0.01 | I ₁ ±0.01 | I ₂ ±0.002 | I ₃ ±0.025 | J H ₇ | K ±0.002 |
|-----|-------------------------------|----------|---------|----------------------|-----------------------|-----------------------|------------------|----------|
| mm | mm | mm | mm | mm | mm | mm | mm | mm |
| 125 | 25 | 50 | 200 | 100 | 300 | 500 | 12 | 600 |
| 125 | 25 | 50 | 200 | 100 | 300 | 500 | 12 | 700 |

DSG 4 – таблица с размерите на различните челюсти

сът сменяеми челюсти, рифеловани и средна челюст, рифелована

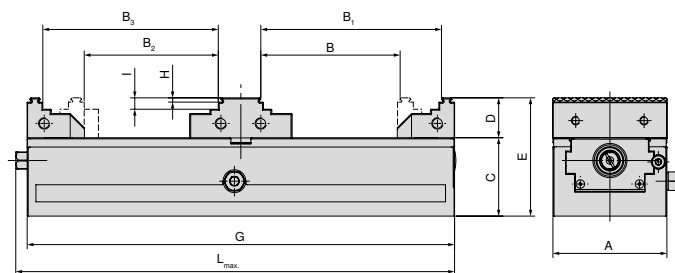

| A mm | B mm | B ₁ mm | B ₂ mm | B ₃ | C mm | D mm | E mm | G mm | H mm | I mm | L _{max} mm | Артикулен номер Системни челюсти |
|---------|----------|----------------------|----------------------|----------------|---------|---------|---------|---------|---------|---------|------------------------|-------------------------------------|
| 80 | 25 - 97 | 54 - 126 | 31 - 93 | 51 - 122 | 55 | 28 | 83 | 300 | 3 | 8 | 308 | 2 x 80 878 810 + 80 906 300 |
| 125 | 40 - 86 | 75 - 121 | 42 - 79 | 68 - 114 | 60 | 40 | 100 | 320 | 3 | 18 | 347 | 2 x 80 901 303 + 80 906 304 |
| 125 | 40 - 121 | 75 - 156 | 42 - 114 | 68 - 149 | 60 | 40 | 100 | 390 | 3 | 18 | 417 | 2 x 80 901 303 + 80 906 304 |
| 125 | 40 - 156 | 75 - 191 | 42 - 149 | 68 - 184 | 60 | 40 | 100 | 460 | 3 | 18 | 487 | 2 x 80 901 303 + 80 906 304 |
| 125 | 40 - 191 | 75 - 226 | 42 - 184 | 68 - 219 | 60 | 40 | 100 | 530 | 3 | 18 | 557 | 2 x 80 901 303 + 80 906 304 |
| 125 | 40 - 226 | 75 - 261 | 42 - 219 | 68 - 254 | 60 | 40 | 100 | 600 | 3 | 18 | 627 | 2 x 80 901 303 + 80 906 304 |
| 125 | 40 - 261 | 75 - 296 | 42 - 254 | 68 - 289 | 60 | 40 | 100 | 670 | 3 | 18 | 697 | 2 x 80 901 303 + 80 906 304 |
| 125 | 40 - 296 | 75 - 331 | 42 - 289 | 68 - 324 | 60 | 40 | 100 | 740 | 3 | 18 | 767 | 2 x 80 901 303 + 80 906 304 |

сът сменяеми челюсти, рифеловани и средна челюст, гладка

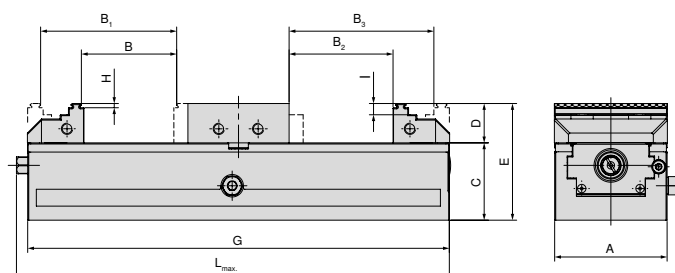

| A mm | B mm | B ₁ mm | B ₂ mm | B ₃ | C mm | D mm | E mm | G mm | H mm | I mm | L _{max} mm | Артикулен номер Системни челюсти |
|---------|---------|----------------------|----------------------|----------------|---------|---------|---------|---------|---------|---------|------------------------|-------------------------------------|
| 80 | 5 - 67 | 34 - 96 | 0 - 73 | 40 - 102 | 55 | 28 | 83 | 300 | 3 | 8 | 308 | 2 x 80 878 810 + 80 906 301 |
| 125 | 7 - 44 | 42 - 77 | 0 - 47 | 46 - 82 | 60 | 40 | 100 | 320 | 3 | 18 | 347 | 2 x 80 901 303 + 80 906 305 |
| 125 | 7 - 79 | 42 - 112 | 0 - 82 | 46 - 117 | 60 | 40 | 100 | 390 | 3 | 18 | 417 | 2 x 80 901 303 + 80 906 305 |
| 125 | 7 - 114 | 42 - 149 | 0 - 117 | 46 - 152 | 60 | 40 | 100 | 460 | 3 | 18 | 487 | 2 x 80 901 303 + 80 906 305 |
| 125 | 7 - 147 | 42 - 182 | 0 - 152 | 46 - 187 | 60 | 40 | 100 | 530 | 3 | 18 | 557 | 2 x 80 901 303 + 80 906 305 |
| 125 | 7 - 184 | 42 - 217 | 0 - 187 | 46 - 222 | 60 | 40 | 100 | 600 | 3 | 18 | 627 | 2 x 80 901 303 + 80 906 305 |
| 125 | 7 - 219 | 42 - 252 | 0 - 222 | 46 - 257 | 60 | 40 | 100 | 670 | 3 | 18 | 697 | 2 x 80 901 303 + 80 906 305 |
| 125 | 7 - 254 | 42 - 287 | 0 - 257 | 46 - 292 | 60 | 40 | 100 | 740 | 3 | 18 | 767 | 2 x 80 901 303 + 80 906 305 |

DSG 4 – таблица с размерите на различните челюсти

с блок челюсти и средна челюст, гладка

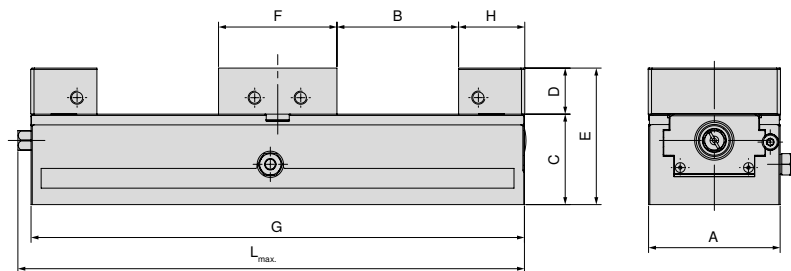

| A mm | B mm | C mm | D mm | E mm | F mm | G mm | H mm | L _{max} mm | Артикулен номер Системни челюсти |
|---------|---------|---------|---------|---------|---------|---------|---------|------------------------|-------------------------------------|
| 80 | 0 - 73 | 55 | 28 | 83 | 72 | 300 | 40 | 308 | 2 x 80 901 31300 + 80 906 301 |
| 125 | 0 - 46 | 60 | 40 | 100 | 98 | 320 | 66 | 347 | 2 x 80 901 31500 + 80 906 305 |
| 125 | 0 - 81 | 60 | 40 | 100 | 98 | 390 | 66 | 417 | 2 x 80 901 31500 + 80 906 305 |
| 125 | 0 - 116 | 60 | 40 | 100 | 98 | 460 | 66 | 487 | 2 x 80 901 31500 + 80 906 305 |
| 125 | 0 - 151 | 60 | 40 | 100 | 98 | 530 | 66 | 557 | 2 x 80 901 31500 + 80 906 305 |
| 125 | 0 - 186 | 60 | 40 | 100 | 98 | 600 | 66 | 627 | 2 x 80 901 31500 + 80 906 305 |
| 125 | 0 - 221 | 60 | 40 | 100 | 98 | 670 | 66 | 697 | 2 x 80 901 31500 + 80 906 305 |
| 125 | 0 - 256 | 60 | 40 | 100 | 98 | 740 | 66 | 767 | 2 x 80 901 31500 + 80 906 305 |

с подвижна и адаптерна плоча

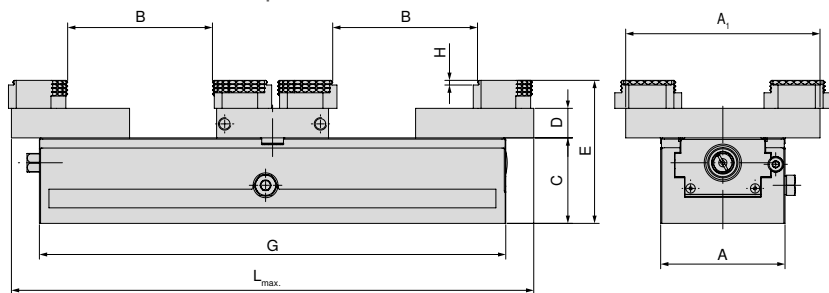

| A mm | A ₁ mm | B mm | C mm | D mm | E mm | G mm | H mm | L _{max} mm | Артикулен номер Системни челюсти |
|---------|----------------------|---------|---------|---------|---------|---------|---------|------------------------|-------------------------------------|
| 80 | 125 | 0 - 92 | 55 | 19 | 92 | 300 | 3 | 308 | 2 x 80 878 870 + 80 906 303 |
| 125 | 180 | 7 - 92 | 60 | 22 | 100 | 320 | 3 | 365 | 2 x 80 878 570 + 80 906 307 |
| 125 | 180 | 7 - 133 | 60 | 22 | 100 | 390 | 3 | 435 | 2 x 80 878 570 + 80 906 307 |
| 125 | 180 | 7 - 168 | 60 | 22 | 100 | 460 | 3 | 505 | 2 x 80 878 570 + 80 906 307 |
| 125 | 180 | 7 - 203 | 60 | 22 | 100 | 530 | 3 | 575 | 2 x 80 878 570 + 80 906 307 |
| 125 | 180 | 7 - 238 | 60 | 22 | 100 | 600 | 3 | 645 | 2 x 80 878 570 + 80 906 307 |
| 125 | 180 | 7 - 273 | 60 | 22 | 100 | 670 | 3 | 715 | 2 x 80 878 570 + 80 906 307 |
| 125 | 180 | 7 - 308 | 60 | 22 | 100 | 740 | 3 | 785 | 2 x 80 878 570 + 80 906 307 |

DSG 4 – таблица с размерите на различните челюсти

с алуминиеви челюсти и средна челюст, алуминиева

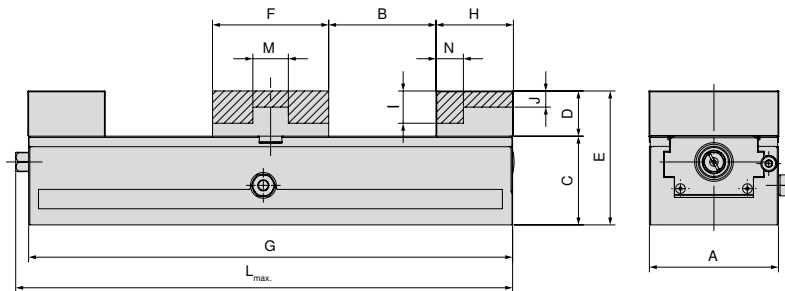

| A mm | B mm | C mm | D mm | E mm | F mm | G mm | H mm | I mm | J mm | L _{max} mm | M mm | N mm | Артикулен номер Системни челюсти |
|---------|---------|---------|---------|---------|---------|---------|---------|---------|---------|------------------------|---------|---------|-------------------------------------|
| 80 | 0 - 66 | 55 | 28 | 83 | 72 | 300 | 40 | 20 | 10 | 308 | 22 | 17 | 2 x 80 878 850 + 80 906 302 |
| 125 | 0 - 42 | 60 | 40 | 100 | 98 | 320 | 68 | | 17 | 347 | 38 | 28 | 2 x 80 878 550 + 80 906 306 |
| 125 | 0 - 77 | 60 | 40 | 100 | 98 | 390 | 68 | | 17 | 417 | 38 | 28 | 2 x 80 878 550 + 80 906 306 |
| 125 | 0 - 112 | 60 | 40 | 100 | 98 | 460 | 68 | | 17 | 487 | 38 | 28 | 2 x 80 878 550 + 80 906 306 |
| 125 | 0 - 147 | 60 | 40 | 100 | 98 | 530 | 68 | | 17 | 557 | 38 | 28 | 2 x 80 878 550 + 80 906 306 |
| 125 | 0 - 182 | 60 | 40 | 100 | 98 | 600 | 68 | | 17 | 627 | 38 | 28 | 2 x 80 878 550 + 80 906 306 |
| 125 | 0 - 217 | 60 | 40 | 100 | 98 | 670 | 68 | | 17 | 697 | 38 | 28 | 2 x 80 878 550 + 80 906 306 |
| 125 | 0 - 252 | 60 | 40 | 100 | 98 | 740 | 68 | | 17 | 767 | 38 | 28 | 2 x 80 878 550 + 80 906 306 |

Преглед на челюстите на системата

Сменяема челюст, рифелована 3 мм, подвижна

▲ Цена за бройка

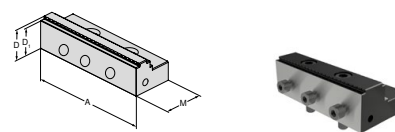

| за ширина на ръчно менгеме | A | A ₁ | D | D ₁ | D ₂ | E | M | M ₁ | M ₂ |
|----------------------------|-----|----------------|----|----------------|----------------|---|----|----------------|----------------|
| 125 | 125 | | 40 | 37 | | | 66 | | |

EUR 224,00

Y4

80 901 303

| NCG | H5G / -S / -Z | X5G-Z / -S | ESG 4 | ESG 5 | HDG 2 | ZSG 4 | ZSG mini | DSG 4 | Verso | HSG |
|-----|---------------|------------|-------|-------|-------|-------|----------|-------|-------|-----|
| | | | ● | ● | | | | ● | | |

Сменяема челюст, рифелована 3 мм, подвижна

▲ Цена за бройка

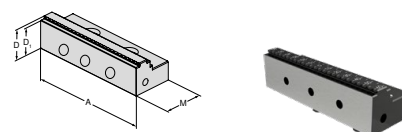

| за ширина на ръчно менгеме | A | A ₁ | D | D ₁ | D ₂ | E | M | M ₁ | M ₂ |
|----------------------------|----|----------------|----|----------------|----------------|---|----|----------------|----------------|
| 80 | 80 | | 28 | 25 | | | 40 | | |

EUR 135,00

Y4

80 878 810

| NCG | H5G / -S / -Z | X5G-Z / -S | ESG 4 | ESG 5 | HDG 2 | ZSG 4 | ZSG mini | DSG 4 | Verso | HSG |
|-----|---------------|------------|-------|-------|-------|-------|----------|-------|-------|-----|
| | | | ● | ● | | ● | | ● | | |

Средна челюст, рифелована

▲ Цена за бройка

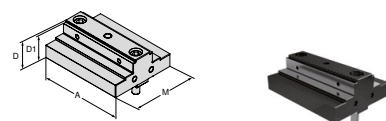

| за ширина на ръчно менгеме | A | A ₁ | D | D ₁ | D ₂ | E | M | M ₁ | M ₂ |
|----------------------------|-----|----------------|----|----------------|----------------|---|----|----------------|----------------|
| 80 | 80 | | 28 | 25 | | | 72 | | |
| 125 | 125 | | 40 | 37 | | | 98 | | |

EUR 278,00
370,00

Y4

80 906 300
80 906 304

| NCG | H5G / -S / -Z | X5G-Z / -S | ESG 4 | ESG 5 | HDG 2 | ZSG 4 | ZSG mini | DSG 4 | Verso | HSG |
|-----|---------------|------------|-------|-------|-------|-------|----------|-------|-------|-----|
| | | | | | | | | ● | | |
| | | | | | | | | ● | | |

Средна челюст, гладка

▲ Цена за бройка

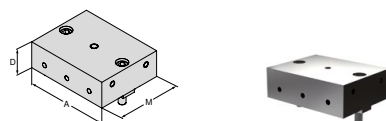

| за ширина на ръчно менгеме | A | A ₁ | D | D ₁ | D ₂ | E | M | M ₁ | M ₂ |
|----------------------------|-----|----------------|----|----------------|----------------|---|----|----------------|----------------|
| 80 | 80 | | 28 | | | | 72 | | |
| 125 | 125 | | 40 | | | | 98 | | |

EUR 214,00
317,00

Y4

80 906 301
80 906 305

| NCG | H5G / -S / -Z | X5G-Z / -S | ESG 4 | ESG 5 | HDG 2 | ZSG 4 | ZSG mini | DSG 4 | Verso | HSG |
|-----|---------------|------------|-------|-------|-------|-------|----------|-------|-------|-----|
| | | | | | | | | ● | | |
| | | | | | | | | ● | | |

Преглед на челюстите на системата

Алуминиева челюст, подвижна

- ▲ за изработка на формовъчни челюсти
- ▲ Цена за бройка

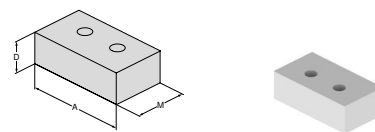

| за ширина на ръчно менгеме | A | A ₁ | D | D ₁ | D ₂ | E | M | M ₁ | M ₂ | EUR | Y4 | NCG | H5G / -S / -Z | X5G-Z / -S | ESG 4 | ESG 5 | HDG 2 | ZSG 4 | ZSG mini | DSG 4 | Verso | HSG | |
|----------------------------|-----|----------------|----|----------------|----------------|---|----|----------------|----------------|-------|------------|-----|---------------|------------|-------|-------|-------|-------|----------|-------|-------|-----|--|
| 80 | 80 | | 28 | | | | 48 | | | 86,40 | 80 878 850 | | | | ● | ● | | ● | | ● | | | |
| 125 | 125 | | 40 | | | | 68 | | | 98,30 | 80 878 550 | | | | ● | | | | | | ● | | |

Средна челюст, алуминиева

- ▲ за изработка на формовъчни челюсти
- ▲ Цена за бройка

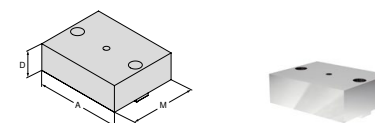

| за ширина на ръчно менгеме | A | A ₁ | D | D ₁ | D ₂ | E | M | M ₁ | M ₂ | EUR | Y4 | NCG | H5G / -S / -Z | X5G-Z / -S | ESG 4 | ESG 5 | HDG 2 | ZSG 4 | ZSG mini | DSG 4 | Verso | HSG | |
|----------------------------|-----|----------------|----|----------------|----------------|---|----|----------------|----------------|--------|------------|-----|---------------|------------|-------|-------|-------|-------|----------|-------|-------|-----|--|
| 80 | 80 | | 28 | | | | 72 | | | 77,80 | 80 906 302 | | | | | | | | | | ● | | |
| 125 | 125 | | 40 | | | | 98 | | | 105,00 | 80 906 306 | | | | | | | | | | ● | | |

Блок челюст, подвижна

- ▲ Цена за бройка

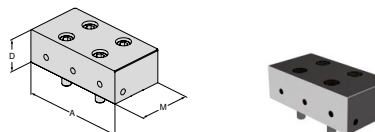

| за ширина на ръчно менгеме | A | A ₁ | D | D ₁ | D ₂ | E | M | M ₁ | M ₂ | EUR | Y4 | NCG | H5G / -S / -Z | X5G-Z / -S | ESG 4 | ESG 5 | HDG 2 | ZSG 4 | ZSG mini | DSG 4 | Verso | HSG | |
|----------------------------|-----|----------------|----|----------------|----------------|---|----|----------------|----------------|--------|--------------|-----|---------------|------------|-------|-------|-------|-------|----------|-------|-------|-----|--|
| 80 | 80 | | 28 | | | | 40 | | | 244,00 | 80 901 31300 | | | | ● | ● | | ● | | ● | | | |
| 125 | 125 | | 40 | | | | 66 | | | 342,00 | 80 901 31500 | | | | ● | | | | | | ● | | |

Подвижна челюст, плаваца

- ▲ за закрепване на 6-позиционни сменяеми челюсти
- ▲ Цена за бройка

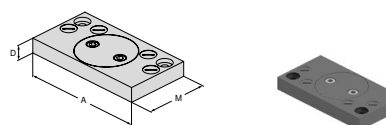

| за ширина на ръчно менгеме | A | A ₁ | D | D ₁ | D ₂ | E | M | M ₁ | M ₂ | EUR | Y4 | NCG | H5G / -S / -Z | X5G-Z / -S | ESG 4 | ESG 5 | HDG 2 | ZSG 4 | ZSG mini | DSG 4 | Verso | HSG | |
|----------------------------|-----|----------------|----|----------------|----------------|---|----|----------------|----------------|--------|------------|-----|---------------|------------|-------|-------|-------|-------|----------|-------|-------|-----|--|
| 80 | 125 | | 19 | | | | 76 | | | 409,00 | 80 878 870 | | | | ● | | | | | | ● | | |
| 125 | 180 | | 22 | | | | 95 | | | 426,00 | 80 878 570 | | | | ● | | | ● | | ● | | | |

Преглед на челюстите на системата

Адаптивна плоча за средна челюст, неподвижна

- ▲ за закрепване на 6-позиционни сменяеми челюсти
- ▲ Цена за бройка

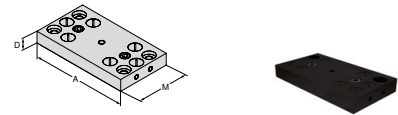

| за ширина на ръчно менгеме | A | A ₁ | D | D ₁ | D ₂ | E | M | M ₁ | M ₂ | EUR | Y4 | NCG | H5G / -S / -Z | X5G-Z / -S | ESG 4 | ESG 5 | HDG 2 | ZSG 4 | ZSG mini | DSG 4 | Verso | HSG | |
|----------------------------|-----|----------------|----|----------------|----------------|---|----|----------------|----------------|--------|----|-----|---------------|------------|-------|-------|-------|-------|----------|-------|-------|-----|--|
| 80 | 125 | | 19 | | | | 72 | | | 291,00 | | | | | | | | | | | | | |
| 125 | 180 | | 22 | | | | 98 | | | 346,00 | | | | | | | | | | | | | |

6-позиционна сменяема челюст

- ▲ 1 = гладък, с волфрамово карбидно покритие
- ▲ 2 = рифеловано стъпало 3 мм
- ▲ 3 = рифеловано стъпало 8 мм
- ▲ 4 = рифеловано стъпало 18 мм
- ▲ 5 = рифеловано стъпало закръглено 8 мм
- ▲ 6 = рифеловано стъпало закръглено
- ▲ M_{max} = 60 Nm
- ▲ вкл. закрепващи винтове

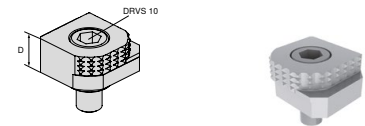

| за ширина на ръчно менгеме | A | A ₁ | D | D ₁ | D ₂ | E | M | M ₁ | M ₂ | EUR | Y4 | NCG | H5G / -S / -Z | X5G-Z / -S | ESG 4 | ESG 5 | HDG 2 | ZSG 4 | ZSG mini | DSG 4 | Verso | HSG | |
|----------------------------|---|----------------|----|----------------|----------------|---|---|----------------|----------------|-------|----|-----|---------------|------------|-------|-------|-------|-------|----------|-------|-------|-----|--|
| | | | 18 | | | | | | | 80,60 | | | | | | | | | | | | | |
| | | | | | | | | | | | | | | | | | | | | | | | |

6-позиционна сменяема челюст, карбидна, рифелована

- ▲ 1 = гладка
- ▲ 2 = карбидна рифелована
- ▲ 3 = карбидна рифелована със стъпало 3 мм
- ▲ 4 = карбидна рифелована със стъпало 8 мм
- ▲ 5 = карбидна рифелована кръгла със стъпало 8 мм
- ▲ 6 = карбидна рифелована кръгла
- ▲ вкл. закрепващи винтове

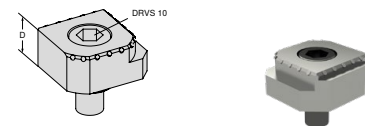

| за ширина на ръчно менгеме | A | A ₁ | D | D ₁ | D ₂ | E | M | M ₁ | M ₂ | EUR | Y4 | NCG | H5G / -S / -Z | X5G-Z / -S | ESG 4 | ESG 5 | HDG 2 | ZSG 4 | ZSG mini | DSG 4 | Verso | HSG | |
|----------------------------|---|----------------|----|----------------|----------------|---|---|----------------|----------------|--------|----|-----|---------------|------------|-------|-------|-------|-------|----------|-------|-------|-----|--|
| | | | 18 | | | | | | | 117,00 | | | | | | | | | | | | | |
| | | | | | | | | | | | | | | | | | | | | | | | |

Преглед на аксесоарите на системата

Тапа пластмасова

DSG
4



| | | | | | | | | | | | | | | | | | | | | | | | |
|--|--|--|--|--|--|--|--|--|--|--|--|--|--|--|--|--|--|--|--|--|--|--|--|
| | | | | | | | | | | | | | | | | | | | | | | | |
| | | | | | | | | | | | | | | | | | | | | | | | |
| | | | | | | | | | | | | | | | | | | | | | | | |

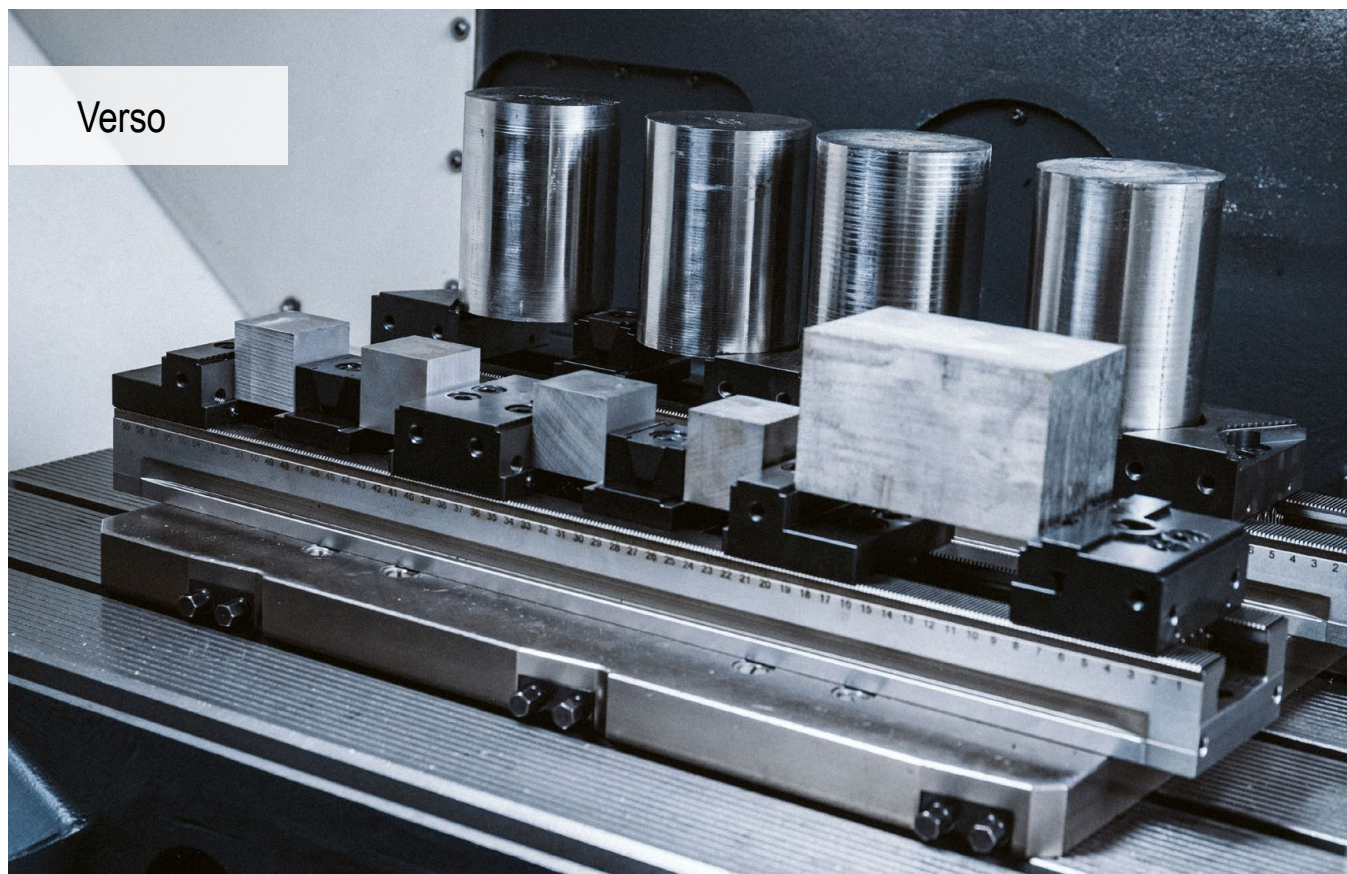

Универсалният инструмент за затягане на детайли

С новия многопозиционен затегач много малки и големи детайли могат лесно да бъдат захванати на 3, 4 или 5-осна машина. Благодарение на още по-тънките челюсти плътността на детайлите се повишава още повече.

Вашите нужди:

- ▲ закалените и шлифовани зъби осигуряват най-висока прецизност и стабилност на размерите
- ▲ система за бърза смяна на челюстите при неподвижни и регулируеми челюсти
- ▲ пълна модулна програма за всички видове обработващи центрове
- ▲ многопозиционно затягане с клиновидни скоби
- ▲ обширна програма за челюстни модулни системи
- ▲ лесно удължаване на затягащата шина със свързващ елемент



Затягане/подравняване

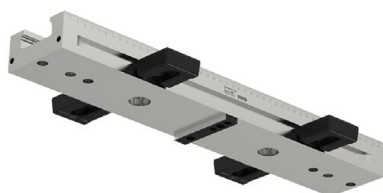

Чрез Т-образни канали или винтове
Подравняване в Т-образен канал (14, 16, 18 мм)
с подходящия комплект за Т-образни канали.
За Т-образен канал 12 мм: Използвайте
2 цилиндрични щифта Ø 12.



С притискащи втулки
Комплект за подравняване и затягане със
странично монтирани притискащи втулки.



Чрез растерните отвори
Позициониране и закрепване чрез два монтажни
винта Ø12f7/M12, в първия и последния отвор
на затягащата шина. Допълнително завинтване
с цилиндрични винтове M12 през останалите
отвори.

Затягане/подравняване



Със система за затягане на нулева точка

Затягащата шина е оборудвана със MNG съединения, които позволяват закрепването на затягащите болтове MNG (до дължина на основното тяло 500 мм = 2 или от 600 мм = 3 затягащи болта).

Сила на затягане:

Затягащ момент/сила на затягане Verso

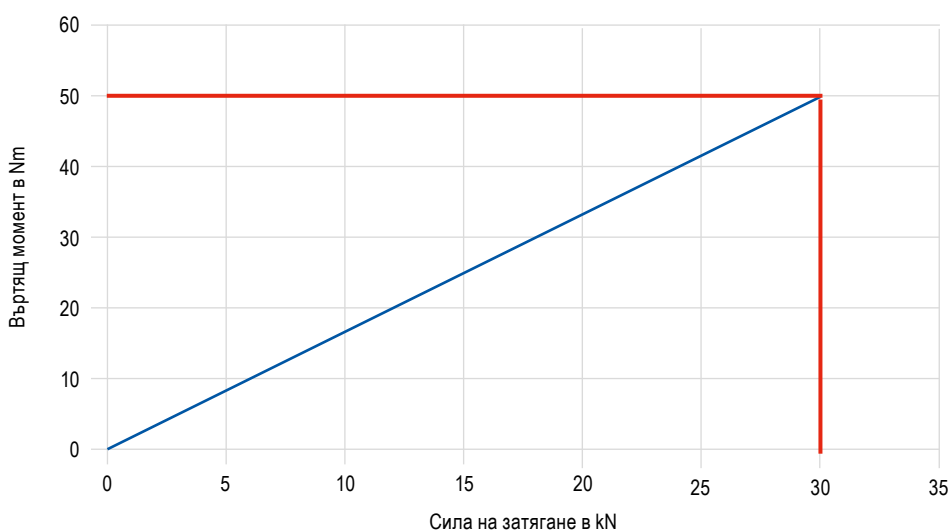

Бърза смяна на челюстите за неподвижни и регулируеми челюсти

Многопозиционните затегачи Verso са стандартно оборудвани с функция за бърза смяна на челюстите. Неподвижните и регулируемите челюсти могат да се разхлабват, свалят или преместват с помощта на два винта. Челюстта се изважда нагоре. Това позволява всяка челюст да бъде отстранена поотделно, без да се разглобява друга. Това значително намалява времето за настройка.



Разхлабете винтовете



Повдигнете и поставете



Затегнете винтовете

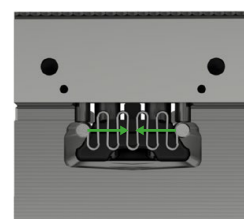

Позиция на освобождаване

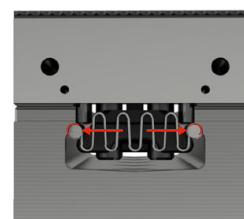

Позиция на затягане

Бърза смяна на затягащите челюсти

Неподвижните и регулируемите челюсти на системата за многопозиционно затягане Verso са стандартно оборудвани със система за бърза смяна на челюстите. Затегателната челюст може да се разхлабва и сменя чрез два винта. Това дава възможност за бърза смяна на челюстите.

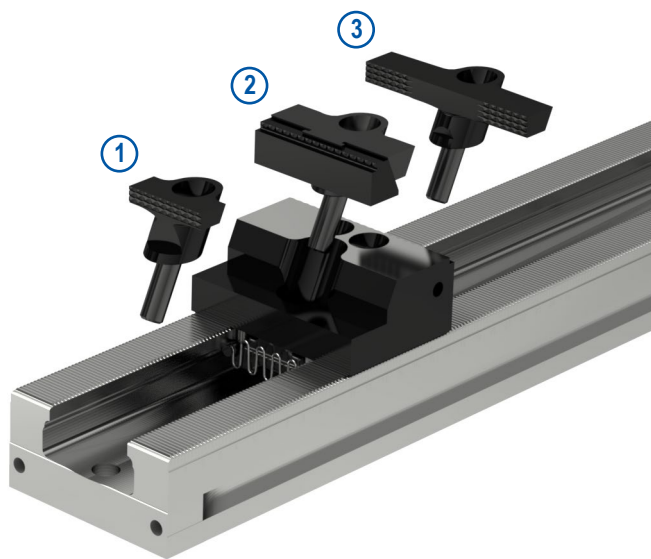

- ① Челюст с ход надолу, захващане
- ② Паралелна затегателна челюст
- ③ Люлееща се челюст, захващане с челюст с ход надолу

Свързване на затягащите шини

Свързващият елемент може да се използва за свързване или удължаване на две или повече затягащи шини Verso.

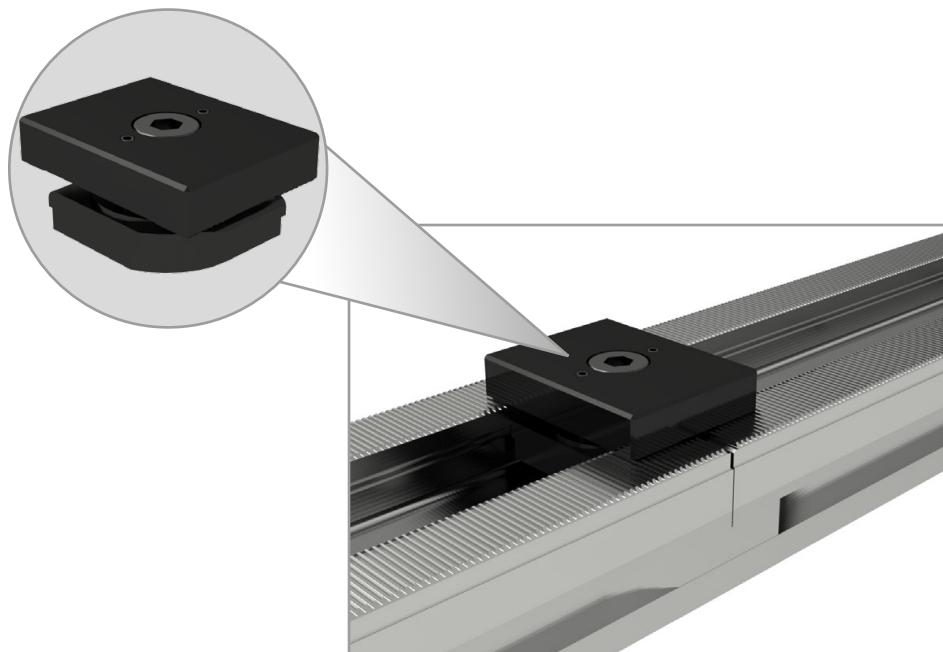

PolyClamp – Verso

- ▲ приложима за единично и многопозиционно затягане
- ▲ Многопозиционно затягане с клиновидни скоби
- ▲ Обработваните детайли могат да се закрепват на 3, 4 или 5-осови машини
- ▲ възможност за закрепване върху MNG с адаптерни плочи

Обхват на доставка:

Основно тяло без челюсти

Verso

MMG

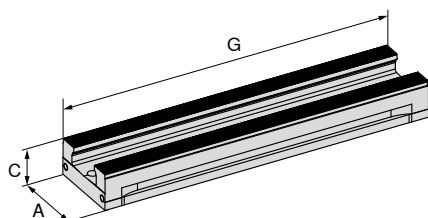

NEW

80 914 ...

EUR
Y4

| A | C | G | MXC | WT | |
|----|----|-----|--------|------|----------------|
| mm | mm | mm | kN | kg | |
| 90 | 45 | 260 | 0 - 50 | 5.0 | 804,00 09000 |
| 90 | 45 | 400 | 0 - 50 | 7.7 | 1.060,00 09100 |
| 90 | 45 | 500 | 0 - 50 | 9.6 | 1.280,00 09200 |
| 90 | 45 | 600 | 0 - 50 | 11.5 | 1.540,00 09300 |
| 90 | 45 | 650 | 0 - 50 | 12.5 | 1.640,00 09400 |

Verso – таблица с размери

Затягаща шина

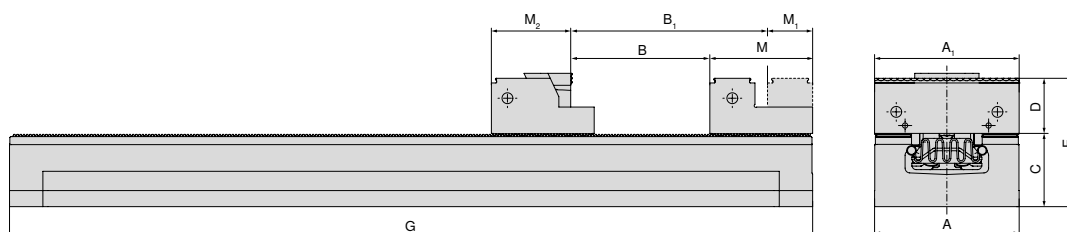

| A | A ₁ | B | B ₁ | C | D | E | G | M | M ₁ | M ₂ |
|----|----------------|-----|----------------|----|----|----|-----|----|----------------|----------------|
| mm | mm | mm | mm | mm | mm | mm | mm | mm | mm | mm |
| 90 | 40 / 65 / 90 | 145 | 181 | 45 | 35 | 80 | 260 | 64 | 28 | 53,5 |
| 90 | 40 / 65 / 90 | 285 | 321 | 45 | 35 | 80 | 400 | 64 | 28 | 53,5 |
| 90 | 40 / 65 / 90 | 385 | 421 | 45 | 35 | 80 | 500 | 64 | 28 | 53,5 |
| 90 | 40 / 65 / 90 | 485 | 521 | 45 | 35 | 80 | 600 | 64 | 28 | 53,5 |
| 90 | 40 / 65 / 90 | 535 | 571 | 45 | 35 | 80 | 650 | 64 | 28 | 53,5 |



При използване на люлееща се челюст 90 мм и паралелни челюсти размерите B, B₁ и M₂ се различават.

Ръководство за ръчно менгеме

Размери на долната страна

115

Преглед диапазони на затягане

116

Системни принадлежности

117–124

Общи принадлежности

164–183

Размери на долната страна на Verso

Ширина на основния корпус 90 мм
и дължина 260 мм

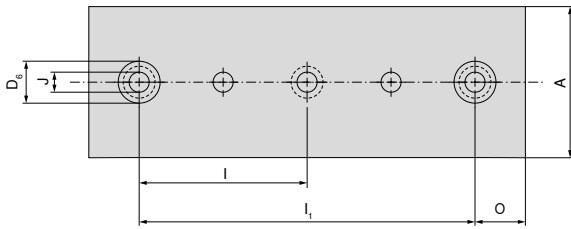

| A | D ₆ H7 | I ±0,015 | I ₁ ±0,015 | J F7 | O ±0,015 |
|----|-------------------|----------|-----------------------|------|----------|
| mm | mm | mm | mm | mm | mm |
| 90 | 25 | 100 | 200 | 12 | 30 |

Ширина на основния корпус 90 мм
и дължина 600 мм

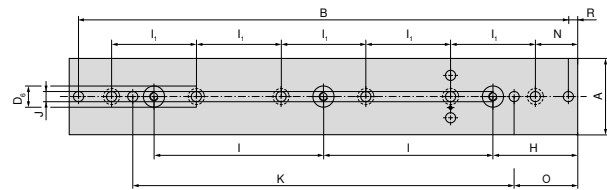

| A | B | D ₆ H7 | H ±0,015 | I ±0,015 | I ₁ ±0,015 | J F7 | K ±0,015 | N | O ±0,015 | R |
|----|-----|-------------------|----------|----------|-----------------------|------|----------|----|----------|----|
| mm | mm | mm | mm | mm | mm | mm | mm | mm | mm | mm |
| 90 | 578 | 25 | 100 | 200 | 100 | 12 | 450 | 50 | 75 | 11 |

Ширина на основния корпус 90 мм
и дължина 400 мм

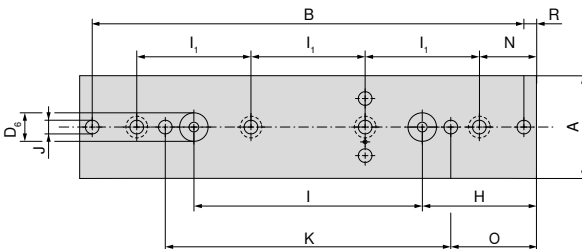

| A | B | D ₆ H7 | H ±0,015 | I ±0,015 | I ₁ ±0,015 | J F7 | K ±0,015 | N | O ±0,015 | R |
|----|-----|-------------------|----------|----------|-----------------------|------|----------|----|----------|----|
| mm | mm | mm | mm | mm | mm | mm | mm | mm | mm | mm |
| 90 | 378 | 25 | 100 | 200 | 100 | 12 | 250 | 50 | 75 | 11 |

Ширина на основния корпус 90 мм
и дължина 650 мм

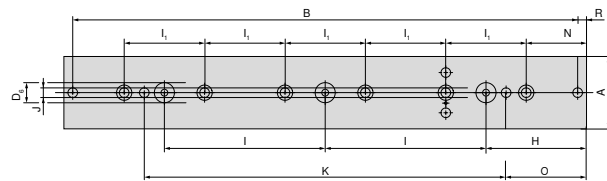

| A | B | D ₆ H7 | H ±0,015 | I ±0,015 | I ₁ ±0,015 | J F7 | K ±0,015 | N | O ±0,015 | R |
|----|-----|-------------------|----------|----------|-----------------------|------|----------|----|----------|----|
| mm | mm | mm | mm | mm | mm | mm | mm | mm | mm | mm |
| 90 | 628 | 25 | 125 | 200 | 100 | 12 | 450 | 75 | 100 | 11 |

Ширина на основния корпус 90 мм
и дължина 500 мм

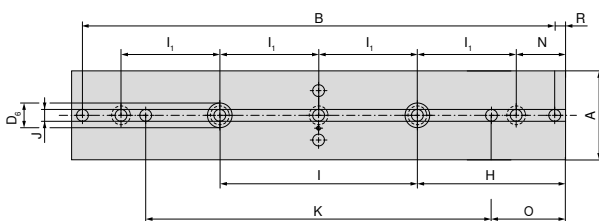

| A | B | D ₆ H7 | H ±0,015 | I ±0,015 | I ₁ ±0,015 | J F7 | K ±0,015 | N | O ±0,015 | R |
|----|-----|-------------------|----------|----------|-----------------------|------|----------|----|----------|----|
| mm | mm | mm | mm | mm | mm | mm | mm | mm | mm | mm |
| 90 | 478 | 25 | 150 | 200 | 100 | 12 | 350 | 50 | 75 | 11 |

Verso – преглед диапазони на затягане

Ширината на затягане показва максималния размер на детайла в зависимост от броя на позициите на затягане за отделните дължини на затягащите релси.

Регулируеми челюсти с ход надолу, захващане 40 мм

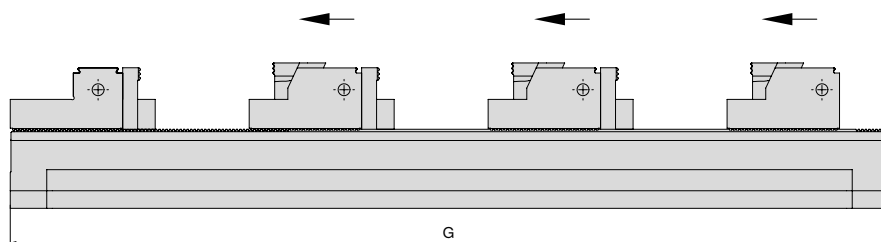

| G mm | Брой детайли | | | | | | | Артикулен номер Менгеме |
|---------|--------------|-----|-----|----|----|----|----|----------------------------|
| | 1 | 2 | 3 | 4 | 5 | 6 | 7 | |
| 260 | 134 | 36 | – | – | – | – | – | 80 914 09000 |
| 400 | 274 | 106 | 50 | 22 | – | – | – | 80 914 09100 |
| 500 | 374 | 156 | 82 | 45 | 24 | – | – | 80 914 09200 |
| 600 | 474 | 206 | 116 | 72 | 44 | 26 | – | 80 914 09300 |
| 650 | 524 | 230 | 135 | 84 | 54 | 34 | 20 | 80 914 09400 |

Регулируеми челюсти с паралелни затегателни челюсти

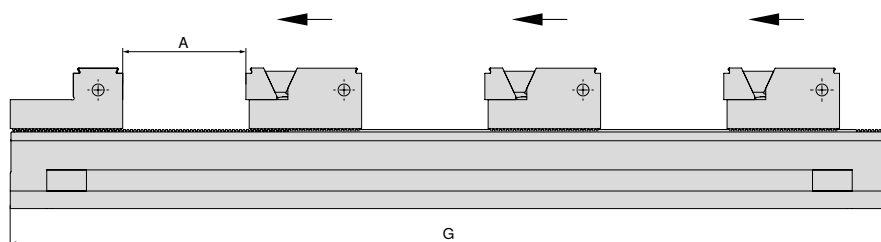

| G mm | Брой детайли | | | | | | | | | Артикулен номер Менгеме |
|---------|--------------|--------|--------|--------|--------|--------|--------|--------|--------|----------------------------|
| | 1 A | 2 A | 3 A | 4 A | 5 A | 6 A | 7 A | 8 A | 9 A | |
| 260 | 175 | 59 | – | – | – | – | – | – | – | 80 914 09000 |
| 400 | 315 | 129 | 67 | 27 | 10 | – | – | – | – | 80 914 09100 |
| 500 | 415 | 179 | 100 | 61 | 30 | 15 | – | – | – | 80 914 09200 |
| 600 | 515 | 229 | 133 | 86 | 57 | 32 | 19 | 10 | – | 80 914 09300 |
| 650 | 565 | 254 | 150 | 98 | 67 | 46 | 26 | 16 | 8 | 80 914 09400 |

с клиновидни скоби

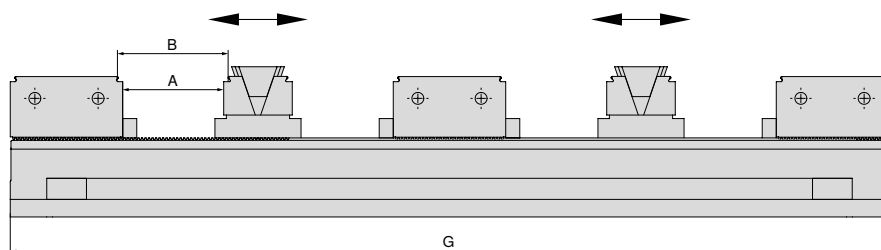

| G mm | Брой детайли | | | | | | | | Артикулен номер Менгеме |
|---------|--------------|-----|----|----|----|----|----|----|----------------------------|
| | 2 | | 4 | | 6 | | 8 | | |
| | A | B | A | B | A | B | A | B | |
| 260 | 45 | 50 | – | – | – | – | – | – | 80 914 09000 |
| 400 | 115 | 120 | 31 | 36 | – | – | – | – | 80 914 09100 |
| 500 | 165 | 170 | 56 | 61 | 19 | 24 | – | – | 80 914 09200 |
| 600 | 215 | 220 | 81 | 86 | 36 | 41 | 14 | 19 | 80 914 09300 |
| 650 | 240 | 245 | 93 | 98 | 44 | 49 | 20 | 25 | 80 914 09400 |

Преглед на челюстите на системата

Опорна челюст, неподвижна, рифелована 2,9 мм

▲ Цена за бройка

| за ширина на ръчно менгеме | A | A ₁ | D | D ₁ | D ₂ | E | M | M ₁ | M ₂ |
|----------------------------|----|----------------|----|----------------|----------------|---|----|----------------|----------------|
| 90 | 90 | | 32 | 34,9 | | | 64 | | |

EUR 342,00

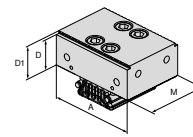

NEW

Y4

80 914 31800

| NCG | H5G / -S / -Z | X5G-Z / -S | ESG 4 | ESG 5 | HDG 2 | ZSG 4 | ZSG mini | DSG 4 | Verzo | HSG |
|-----|---------------|------------|-------|-------|-------|-------|----------|-------|-------|-----|
| | | | | | | | | | ● | |

Сменяема челюст неподвижна, гладка

▲ Цена за бройка

| за ширина на ръчно менгеме | A | A ₁ | D | D ₁ | D ₂ | E | M | M ₁ | M ₂ |
|----------------------------|----|----------------|------|----------------|----------------|---|----|----------------|----------------|
| 90 | 90 | | 34,9 | 17 | | | 64 | 35,9 | 28,1 |

EUR 364,00

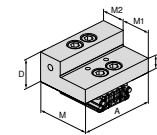

NEW

Y4

80 914 32000

| NCG | H5G / -S / -Z | X5G-Z / -S | ESG 4 | ESG 5 | HDG 2 | ZSG 4 | ZSG mini | DSG 4 | Verzo | HSG |
|-----|---------------|------------|-------|-------|-------|-------|----------|-------|-------|-----|
| | | | | | | | | | ● | |

Опорна челюст, неподвижна, рифелована 2,9 мм

▲ Цена за бройка

| за ширина на ръчно менгеме | A | A ₁ | D | D ₁ | D ₂ | E | M | M ₁ | M ₂ |
|----------------------------|----|----------------|------|----------------|----------------|---|----|----------------|----------------|
| 90 | 65 | | 34,9 | 32 | 17 | | 64 | 28,1 | 35,9 |
| 90 | 65 | 40 | 34,9 | 32 | 17 | | 64 | 28,1 | 35,9 |
| 90 | 90 | | 34,9 | 32 | 17 | | 64 | 28,1 | 35,9 |

EUR 352,00
340,00
364,00

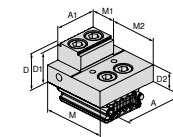

NEW

Y4

80 914 31100
80 914 31000
80 914 31200

| NCG | H5G / -S / -Z | X5G-Z / -S | ESG 4 | ESG 5 | HDG 2 | ZSG 4 | ZSG mini | DSG 4 | Verzo | HSG |
|-----|---------------|------------|-------|-------|-------|-------|----------|-------|-------|-----|
| | | | | | | | | | ● | |
| | | | | | | | | | ● | |
| | | | | | | | | | ● | |

Обръщаща регулируема челюст, профилирана, рифелована 2,9 мм

▲ Цена за бройка

| за ширина на ръчно менгеме | A | A ₁ | D | D ₁ | D ₂ | E | M | M ₁ | M ₂ |
|----------------------------|----|----------------|------|----------------|----------------|---|----|----------------|----------------|
| 90 | 65 | | 34,9 | 32 | 17 | | 64 | 42 | 22 |
| 90 | 65 | 40 | 34,9 | 32 | 17 | | 64 | 42 | 22 |
| 90 | 90 | | 34,9 | 32 | 17 | | 64 | 42 | 22 |

EUR 352,00
340,00
364,00

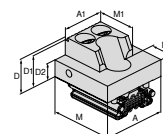

NEW

Y4

80 914 31400
80 914 31300
80 914 31500

| NCG | H5G / -S / -Z | X5G-Z / -S | ESG 4 | ESG 5 | HDG 2 | ZSG 4 | ZSG mini | DSG 4 | Verzo | HSG |
|-----|---------------|------------|-------|-------|-------|-------|----------|-------|-------|-----|
| | | | | | | | | | ● | |
| | | | | | | | | | ● | |
| | | | | | | | | | ● | |

Сменяема регулираща челюст, гладка

▲ Цена за бройка

| за ширина на ръчно менгеме | A | A ₁ | D | D ₁ | D ₂ | E | M | M ₁ | M ₂ |
|----------------------------|----|----------------|------|----------------|----------------|---|----|----------------|----------------|
| 90 | 90 | | 34,9 | 17 | | | 64 | 42 | 22 |

EUR 364,00

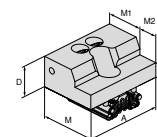

NEW

Y4

80 914 31600

| NCG | H5G / -S / -Z | X5G-Z / -S | ESG 4 | ESG 5 | HDG 2 | ZSG 4 | ZSG mini | DSG 4 | Verzo | HSG |
|-----|---------------|------------|-------|-------|-------|-------|----------|-------|-------|-----|
| | | | | | | | | | ● | |

Преглед на челюстите на системата

Сменяема регулираща челюст, висока

▲ Цена за бройка

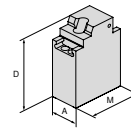

| за ширина на ръчно менгеме | A | A ₁ | D | D ₁ | D ₂ | E | M | M ₁ | M ₂ |
|----------------------------|----|----------------|-----|----------------|----------------|---|-----|----------------|----------------|
| 90 | 65 | | 165 | | | | 124 | | |

EUR 1.220,00

NEW

Y4

| NCG | H5G / -S / -Z | X5G-Z / -S | ESG 4 | ESG 5 | HDG 2 | ZSG 4 | ZSG mini | DSG 4 | Verzo | HSG |
|-----|---------------|------------|-------|-------|-------|-------|----------|-------|-------|-----|
| | | | | | | | | | ● | |

80 914 31700

Призматична челюст, гладка, рифелована 2,9 мм

▲ Цена за бройка

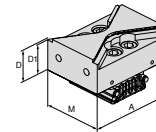

| за ширина на ръчно менгеме | A | A ₁ | D | D ₁ | D ₂ | E | M | M ₁ | M ₂ |
|----------------------------|----|----------------|------|----------------|----------------|---|----|----------------|----------------|
| 90 | 90 | | 34,9 | 32 | | | 64 | | |

EUR 364,00

NEW

Y4

| NCG | H5G / -S / -Z | X5G-Z / -S | ESG 4 | ESG 5 | HDG 2 | ZSG 4 | ZSG mini | DSG 4 | Verzo | HSG |
|-----|---------------|------------|-------|-------|-------|-------|----------|-------|-------|-----|
| | | | | | | | | | ● | |

80 914 31900

Клиновидна затегателна челюст

▲ Цена за бройка

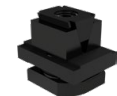
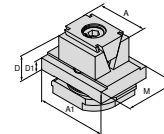

| за ширина на ръчно менгеме | A | A ₁ | D | D ₁ | D ₂ | E | M | M ₁ | M ₂ |
|----------------------------|----|----------------|----|----------------|----------------|---|----|----------------|----------------|
| 90 | 40 | 65 | 35 | 11 | | | 49 | | |
| 90 | 40 | 65 | 39 | 11 | | | 49 | | |

EUR 347,00
236,00

NEW

Y4

| NCG | H5G / -S / -Z | X5G-Z / -S | ESG 4 | ESG 5 | HDG 2 | ZSG 4 | ZSG mini | DSG 4 | Verzo | HSG |
|-----|---------------|------------|-------|-------|-------|-------|----------|-------|-------|-----|
| | | | | | | | | | ● | |
| | | | | | | | | | ● | |

80 914 32100

80 914 32400

Клиновидна затегателна челюст, рифелована

▲ Цена за бройка

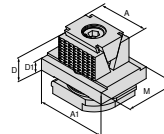

| за ширина на ръчно менгеме | A | A ₁ | D | D ₁ | D ₂ | E | M | M ₁ | M ₂ |
|----------------------------|----|----------------|----|----------------|----------------|---|----|----------------|----------------|
| 90 | 40 | 65 | 35 | 11 | | | 49 | | |
| 90 | 40 | 65 | 39 | 11 | | | 49 | | |

EUR 371,00
236,00

NEW

Y4

| NCG | H5G / -S / -Z | X5G-Z / -S | ESG 4 | ESG 5 | HDG 2 | ZSG 4 | ZSG mini | DSG 4 | Verzo | HSG |
|-----|---------------|------------|-------|-------|-------|-------|----------|-------|-------|-----|
| | | | | | | | | | ● | |
| | | | | | | | | | ● | |

80 914 32200

80 914 32500

Клиновидна затегателна челюст, рифелована 3 мм

▲ Цена за бройка

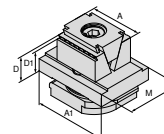

| за ширина на ръчно менгеме | A | A ₁ | D | D ₁ | D ₂ | E | M | M ₁ | M ₂ |
|----------------------------|----|----------------|----|----------------|----------------|---|----|----------------|----------------|
| 90 | 40 | 65 | 35 | 32 | | | 49 | | |

EUR 371,00

NEW

Y4

| NCG | H5G / -S / -Z | X5G-Z / -S | ESG 4 | ESG 5 | HDG 2 | ZSG 4 | ZSG mini | DSG 4 | Verzo | HSG |
|-----|---------------|------------|-------|-------|-------|-------|----------|-------|-------|-----|
| | | | | | | | | | ● | |

80 914 32300

Преглед на челюстите на системата

Челюст, рифелована

▲ Цена за бройка

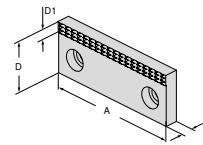

| за ширина на ръчно менгеме | A | A ₁ | D | D ₁ | D ₂ | E | M | M ₁ | M ₂ |
|----------------------------|----|----------------|----|----------------|----------------|---|----|----------------|----------------|
| 65 | 65 | | 35 | 7 | | | 10 | | |
| 65 | 40 | | 35 | 7 | | | 10 | | |
| 90 | 90 | | 35 | 7 | | | 10 | | |

EUR

NEW

Y4

| NCG | H5G / -S / -Z | X5G-Z / -S | ESG 4 | ESG 5 | HDG 2 | ZSG 4 | ZSG mini | DSG 4 | Verso | HSG |
|-----|---------------|------------|-------|-------|-------|-------|----------|-------|-------|-----|
| | | | | | | | | | ● | |
| | | | | | | | | | ● | |
| | | | | | | | | | ● | |

Мека челюст

▲ Материал: 16MnCr5

▲ Цена за бройка

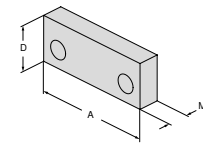

| за ширина на ръчно менгеме | A | A ₁ | D | D ₁ | D ₂ | E | M | M ₁ | M ₂ |
|----------------------------|----|----------------|----|----------------|----------------|---|----|----------------|----------------|
| 65 | 65 | | 35 | | | | 16 | | |
| 65 | 40 | | 35 | | | | 16 | | |
| 90 | 90 | | 35 | | | | 16 | | |

EUR

NEW

Y4

| NCG | H5G / -S / -Z | X5G-Z / -S | ESG 4 | ESG 5 | HDG 2 | ZSG 4 | ZSG mini | DSG 4 | Verso | HSG |
|-----|---------------|------------|-------|-------|-------|-------|----------|-------|-------|-----|
| | | | | | | | | | ● | |
| | | | | | | | | | ● | |
| | | | | | | | | | ● | |

Базова челюст

▲ цена на бройка

▲ за алуминиева челюст арт. номер 80 914 34200

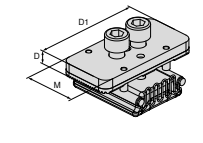

| за ширина на ръчно менгеме | A | A ₁ | D | D ₁ | D ₂ | E | M | M ₁ | M ₂ |
|----------------------------|---|----------------|-----|----------------|----------------|---|----|----------------|----------------|
| 90 | | | 9,1 | 80 | | | 40 | | |

EUR

NEW

Y4

| NCG | H5G / -S / -Z | X5G-Z / -S | ESG 4 | ESG 5 | HDG 2 | ZSG 4 | ZSG mini | DSG 4 | Verso | HSG |
|-----|---------------|------------|-------|-------|-------|-------|----------|-------|-------|-----|
| | | | | | | | | | ● | |

Мека алуминиева челюст

▲ цена на бройка

▲ за базова челюст арт. номер 80 914 34100

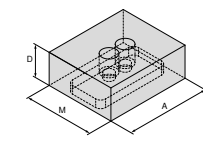

| за ширина на ръчно менгеме | A | A ₁ | D | D ₁ | D ₂ | E | M | M ₁ | M ₂ |
|----------------------------|----|----------------|------|----------------|----------------|---|----|----------------|----------------|
| 90 | 90 | | 34,9 | | | | 75 | | |

EUR

NEW

Y4

| NCG | H5G / -S / -Z | X5G-Z / -S | ESG 4 | ESG 5 | HDG 2 | ZSG 4 | ZSG mini | DSG 4 | Verso | HSG |
|-----|---------------|------------|-------|-------|-------|-------|----------|-------|-------|-----|
| | | | | | | | | | ● | |

Челюст с ход надолу, захващане

▲ Цена за бройка

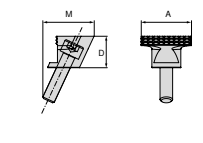

| за ширина на ръчно менгеме | A | A ₁ | D | D ₁ | D ₂ | E | M | M ₁ | M ₂ |
|----------------------------|----|----------------|----|----------------|----------------|---|----|----------------|----------------|
| 90 | 40 | | 25 | | | | 41 | | |

EUR

NEW

Y4

| NCG | H5G / -S / -Z | X5G-Z / -S | ESG 4 | ESG 5 | HDG 2 | ZSG 4 | ZSG mini | DSG 4 | Verso | HSG |
|-----|---------------|------------|-------|-------|-------|-------|----------|-------|-------|-----|
| | | | | | | | | | ● | |

Преглед на челюстите на системата

Челюст с ход надолу, захващане – кръгло

▲ Цена за бройка

| за ширина на ръчно менгеме | A | A ₁ | D | D ₁ | D ₂ | E | M | M ₁ | M ₂ | EUR | Y4 | NEW | NCG | H5G / -S / -Z | X5G-Z / -S | ESG 4 | ESG 5 | HDG 2 | ZSG 4 | ZSG mini | DSG 4 | Verso | HSG | | |
|----------------------------|----|----------------|----|----------------|----------------|---|----|----------------|----------------|--------|----|-----|-----|---------------|------------|-------|-------|-------|-------|----------|-------|-------|-----|--|--|
| 90 | 40 | | 25 | | | | 41 | | | 118,00 | | | | | | | | | | | | | | | |
| | | | | | | | | | | | | | | | | | | | | | | | | | |

Паралелна затегателна челюст, захващане – кръгло

▲ Цена за бройка

| за ширина на ръчно менгеме | A | A ₁ | D | D ₁ | D ₂ | E | M | M ₁ | M ₂ | EUR | Y4 | NEW | NCG | H5G / -S / -Z | X5G-Z / -S | ESG 4 | ESG 5 | HDG 2 | ZSG 4 | ZSG mini | DSG 4 | Verso | HSG | | |
|----------------------------|----|----------------|----|----------------|----------------|---|----|----------------|----------------|--------|----|-----|-----|---------------|------------|-------|-------|-------|-------|----------|-------|-------|-----|--|--|
| 90 | 40 | | 25 | | | | 41 | | | 219,00 | | | | | | | | | | | | | | | |
| | | | | | | | | | | | | | | | | | | | | | | | | | |

Паралелна затегателна челюст

▲ Цена за бройка

| за ширина на ръчно менгеме | A | A ₁ | D | D ₁ | D ₂ | E | M | M ₁ | M ₂ | EUR | Y4 | NEW | NCG | H5G / -S / -Z | X5G-Z / -S | ESG 4 | ESG 5 | HDG 2 | ZSG 4 | ZSG mini | DSG 4 | Verso | HSG | |
|----------------------------|----|----------------|----|----------------|----------------|---|----|----------------|----------------|--------|----|-----|-----|---------------|------------|-------|-------|-------|-------|----------|-------|-------|-----|--|
| 90 | 40 | | 25 | 22 | | | 41 | | | 175,00 | | | | | | | | | | | | | | |
| 90 | 65 | | 25 | 22 | | | 41 | | | 216,00 | | | | | | | | | | | | | | |
| 90 | 90 | | 25 | 22 | | | 41 | | | 259,00 | | | | | | | | | | | | | | |

Люлееща се челюст, захващане

▲ Цена за бройка

| за ширина на ръчно менгеме | A | A ₁ | D | D ₁ | D ₂ | E | M | M ₁ | M ₂ | EUR | Y4 | NEW | NCG | H5G / -S / -Z | X5G-Z / -S | ESG 4 | ESG 5 | HDG 2 | ZSG 4 | ZSG mini | DSG 4 | Verso | HSG | |
|----------------------------|----|----------------|----|----------------|----------------|---|----|----------------|----------------|--------|----|-----|-----|---------------|------------|-------|-------|-------|-------|----------|-------|-------|-----|--|
| 90 | 90 | | 25 | | | | 41 | | | 182,00 | | | | | | | | | | | | | | |
| | | | | | | | | | | | | | | | | | | | | | | | | |

Затегателен клин

▲ Цена за бройка

| за ширина на ръчно менгеме | A | A ₁ | D | D ₁ | D ₂ | E | M | M ₁ | M ₂ | EUR | Y4 | NEW | NCG | H5G / -S / -Z | X5G-Z / -S | ESG 4 | ESG 5 | HDG 2 | ZSG 4 | ZSG mini | DSG 4 | Verso | HSG | |
|----------------------------|----|----------------|----|----------------|----------------|---|----|----------------|----------------|--------|----|-----|-----|---------------|------------|-------|-------|-------|-------|----------|-------|-------|-----|--|
| 90 | 90 | | 25 | | | | 41 | | | 200,00 | | | | | | | | | | | | | | |
| | | | | | | | | | | | | | | | | | | | | | | | | |

Преглед на челюстите на системата

Паралелна затегателна челюст, гладка

▲ Цена за бройка

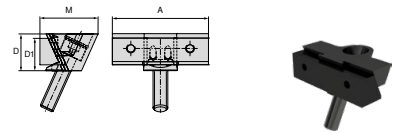

| за ширина на ръчно менгеме | A | A ₁ | D | D ₁ | D ₂ | E | M | M ₁ | M ₂ | EUR | NEW | Y4 | NCG | H5G / -S / -Z | X5G-Z / -S | ESG 4 | ESG 5 | HDG 2 | ZSG 4 | ZSG mini | DSG 4 | Verzo | HSG | |
|----------------------------|----|----------------|----|----------------|----------------|---|----|----------------|----------------|--------|-----|--------------|-----|---------------|------------|-------|-------|-------|-------|----------|-------|-------|-----|--|
| 90 | 40 | | 25 | 22 | | | 41 | | | 167,00 | | 80 914 33400 | | | | | | | | | | | | |
| 90 | 65 | | 25 | 22 | | | 41 | | | 271,00 | | 80 914 33500 | | | | | | | | | | | | |
| 90 | 90 | | 25 | 22 | | | 41 | | | 286,00 | | 80 914 33600 | | | | | | | | | | | | |

Паралелна затегателна челюст, захващане

▲ Цена за бройка

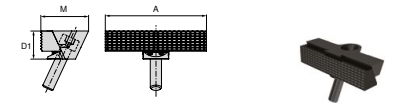

| за ширина на ръчно менгеме | A | A ₁ | D | D ₁ | D ₂ | E | M | M ₁ | M ₂ | EUR | NEW | Y4 | NCG | H5G / -S / -Z | X5G-Z / -S | ESG 4 | ESG 5 | HDG 2 | ZSG 4 | ZSG mini | DSG 4 | Verzo | HSG | |
|----------------------------|----|----------------|----|----------------|----------------|---|------|----------------|----------------|--------|-----|--------------|-----|---------------|------------|-------|-------|-------|-------|----------|-------|-------|-----|--|
| 90 | 90 | | 25 | | | | 42,5 | | | 259,00 | | 80 914 33700 | | | | | | | | | | | | |

Затегателна челюст, стомана

▲ Материал: 16MnCr5

▲ Цена за бройка

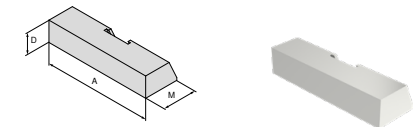

| за ширина на ръчно менгеме | A | A ₁ | D | D ₁ | D ₂ | E | M | M ₁ | M ₂ | EUR | NEW | Y4 | NCG | H5G / -S / -Z | X5G-Z / -S | ESG 4 | ESG 5 | HDG 2 | ZSG 4 | ZSG mini | DSG 4 | Verzo | HSG | |
|----------------------------|----|----------------|----|----------------|----------------|---|----|----------------|----------------|-------|-----|--------------|-----|---------------|------------|-------|-------|-------|-------|----------|-------|-------|-----|--|
| 90 | 90 | | 18 | | | | 30 | | | 83,20 | | 80 914 33800 | | | | | | | | | | | | |

Затегателна челюст, алуминиева

▲ Цена за бройка

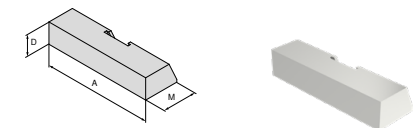

| за ширина на ръчно менгеме | A | A ₁ | D | D ₁ | D ₂ | E | M | M ₁ | M ₂ | EUR | NEW | Y4 | NCG | H5G / -S / -Z | X5G-Z / -S | ESG 4 | ESG 5 | HDG 2 | ZSG 4 | ZSG mini | DSG 4 | Verzo | HSG | |
|----------------------------|----|----------------|----|----------------|----------------|---|----|----------------|----------------|-------|-----|--------------|-----|---------------|------------|-------|-------|-------|-------|----------|-------|-------|-----|--|
| 90 | 90 | | 18 | | | | 30 | | | 83,20 | | 80 914 33900 | | | | | | | | | | | | |

Адапторна челюст, неподвижна

▲ за закрепване на 6-позиционни сменяеми челюсти

▲ Цена за бройка

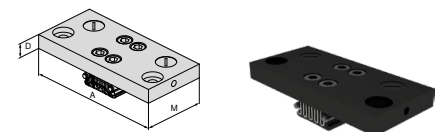

| за ширина на ръчно менгеме | A | A ₁ | D | D ₁ | D ₂ | E | M | M ₁ | M ₂ | EUR | NEW | Y4 | NCG | H5G / -S / -Z | X5G-Z / -S | ESG 4 | ESG 5 | HDG 2 | ZSG 4 | ZSG mini | DSG 4 | Verzo | HSG | |
|----------------------------|-----|----------------|----|----------------|----------------|---|----|----------------|----------------|--------|-----|--------------|-----|---------------|------------|-------|-------|-------|-------|----------|-------|-------|-----|--|
| 90 | 160 | | 17 | | | | 74 | | | 453,00 | | 80 914 34000 | | | | | | | | | | | | |

Преглед на челюстите на системата

6-позиционна сменяема челюст

- ▲ 1 = гладък, с волфрамово карбидно покритие
- ▲ 2 = рифеловано стъпало 3 мм
- ▲ 3 = рифеловано стъпало 8 мм
- ▲ 4 = рифеловано стъпало 18 мм
- ▲ 5 = рифеловано стъпало закръглено 8 мм
- ▲ 6 = рифеловано стъпало закръглено
- ▲ $M_{max} = 60 \text{ Nm}$
- ▲ вкл. закрепващи винтове

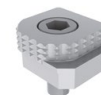
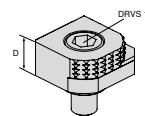

| за ширина на ръчно менгеме | A | A ₁ | D | D ₁ | D ₂ | E | M | M ₁ | M ₂ | EUR | Y4 | NCG | H5G /-S /-Z | X5G-Z /-S | ESG 4 | ESG 5 | HDG 2 | ZSG 4 | ZSG mini | DSG 4 | Verso | HSG |
|----------------------------|---|----------------|----|----------------|----------------|---|---|----------------|----------------|-------|------------|-----|-------------|-----------|-------|-------|-------|-------|----------|-------|-------|-----|
| | | | 18 | | | | | | | 80,60 | 80 892 246 | ● | ● | ● | ● | | | ● | | ● | ● | |

6-позиционна сменяема челюст, карбидна, рифелована

- ▲ 1 = гладка
- ▲ 2 = карбидна рифелована
- ▲ 3 = карбидна рифелована със стъпало 3 мм
- ▲ 4 = карбидна рифелована със стъпало 8 мм
- ▲ 5 = карбидна рифелована кръгла със стъпало 8 мм
- ▲ 6 = карбидна рифелована кръгла
- ▲ вкл. закрепващи винтове

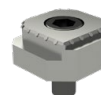
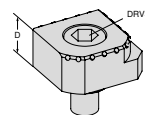

| за ширина на ръчно менгеме | A | A ₁ | D | D ₁ | D ₂ | E | M | M ₁ | M ₂ | EUR | Y4 | NCG | H5G /-S /-Z | X5G-Z /-S | ESG 4 | ESG 5 | HDG 2 | ZSG 4 | ZSG mini | DSG 4 | Verso | HSG |
|----------------------------|---|----------------|----|----------------|----------------|---|---|----------------|----------------|--------|--------------|-----|-------------|-----------|-------|-------|-------|-------|----------|-------|-------|-----|
| | | | 18 | | | | | | | 117,00 | 80 890 35300 | ● | ● | ● | ● | | | ● | | ● | ● | |

Преглед документи за детайлите

Подложка за детайл

▲ Цена за 2 броя

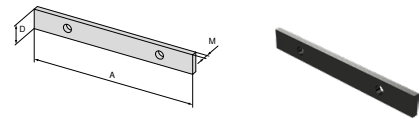

| за ширина на ръчно менгеме | A | A ₁ | D | D ₁ | D ₂ | E | M | M ₁ | M ₂ |
|----------------------------|----|----------------|----|----------------|----------------|---|---|----------------|----------------|
| 90 | 90 | | 11 | | | | 3 | | |

EUR 52,90

NEW

Y4

80 914 73100

| NCG | H5G / -S / -Z | X5G-Z / -S | ESG 4 | ESG 5 | HDG 2 | ZSG 4 | ZSG mini | DSG 4 | Verso | HSG |
|-----|---------------|------------|-------|-------|-------|-------|----------|-------|-------|-----|
| | | | | | | | | | ● | |

Подложка за детайл, със стъпало

▲ Цена за 2 броя

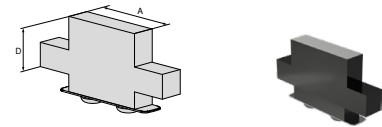

| за ширина на ръчно менгеме | A | A ₁ | D | D ₁ | D ₂ | E | M | M ₁ | M ₂ |
|----------------------------|----|----------------|----|----------------|----------------|---|---|----------------|----------------|
| 90 | 40 | | 30 | | | | | | |
| 90 | 40 | | 25 | | | | | | |

EUR 87,40
87,40

NEW

Y4

80 914 70200
80 914 70100

| NCG | H5G / -S / -Z | X5G-Z / -S | ESG 4 | ESG 5 | HDG 2 | ZSG 4 | ZSG mini | DSG 4 | Verso | HSG |
|-----|---------------|------------|-------|-------|-------|-------|----------|-------|-------|-----|
| | | | | | | | | | ● | |
| | | | | | | | | | ● | |

Подложка за детайл, със стъпало

▲ Цена за 2 броя

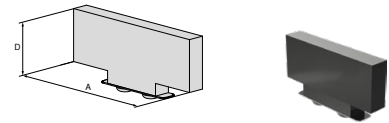

| за ширина на ръчно менгеме | A | A ₁ | D | D ₁ | D ₂ | E | M | M ₁ | M ₂ |
|----------------------------|----|----------------|----|----------------|----------------|---|---|----------------|----------------|
| 90 | 65 | | 11 | | | | | | |
| 90 | 65 | | 17 | | | | | | |
| 90 | 65 | | 25 | | | | | | |
| 90 | 65 | | 30 | | | | | | |

EUR 87,40
87,40
87,40
87,40

NEW

Y4

80 914 71100
80 914 71200
80 914 71300
80 914 71400

| NCG | H5G / -S / -Z | X5G-Z / -S | ESG 4 | ESG 5 | HDG 2 | ZSG 4 | ZSG mini | DSG 4 | Verso | HSG |
|-----|---------------|------------|-------|-------|-------|-------|----------|-------|-------|-----|
| | | | | | | | | | ● | |
| | | | | | | | | | ● | |
| | | | | | | | | | ● | |
| | | | | | | | | | ● | |

Подложка за детайл, със стъпало

▲ Цена за 2 броя

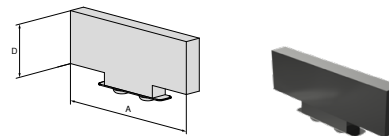

| за ширина на ръчно менгеме | A | A ₁ | D | D ₁ | D ₂ | E | M | M ₁ | M ₂ |
|----------------------------|----|----------------|----|----------------|----------------|---|---|----------------|----------------|
| 90 | 90 | | 11 | | | | | | |
| 90 | 90 | | 17 | | | | | | |
| 90 | 90 | | 25 | | | | | | |
| 90 | 90 | | 30 | | | | | | |

EUR 87,40
87,40
87,40
87,40

NEW

Y4

80 914 72100
80 914 72200
80 914 72300
80 914 72400

| NCG | H5G / -S / -Z | X5G-Z / -S | ESG 4 | ESG 5 | HDG 2 | ZSG 4 | ZSG mini | DSG 4 | Verso | HSG |
|-----|---------------|------------|-------|-------|-------|-------|----------|-------|-------|-----|
| | | | | | | | | | ● | |
| | | | | | | | | | ● | |
| | | | | | | | | | ● | |
| | | | | | | | | | ● | |

Преглед на аксесоарите на системата

Подложка регулируема с основно тяло

- ▲ за демпфиране на вибрациите
- ▲ регулируем на височина 16 – 17 mm

Verso

NEW

80 914 ...

| H mm | A mm | M mm | EUR Y4 |
|------|------|------|--------------|
| 16 | 72 | 50 | 243,00 50100 |

Комплект крепежни винтове към Т-образен канал за MNG

- Обхват на доставка:
Опъвателен винт с Т-образна центрираща шпонка

Verso

NEW

80 914 ...

| за ширина на канал mm | G | EUR Y4 |
|-----------------------|-----|-------------|
| 20 | M12 | 42,20 50500 |
| 22 | M12 | 49,70 50600 |
| 24 | M12 | 60,50 50700 |

Подложка

- ▲ за демпфиране на вибрациите: Артикул № 80 914 50100

Verso

NEW

80 914 ...

| H mm | A mm | M mm | EUR Y4 |
|------|------|------|-------------|
| 8 | 20 | 28 | 62,70 50200 |
| 13 | 20 | 28 | 62,70 50300 |

Болт за настройване

Verso

NEW

80 914 ...

| D ₁ mm | D ₂ mm | EUR Y4 |
|-------------------|-------------------|--------------|
| 12 | 14 | 107,00 81400 |
| 12 | 16 | 107,00 81600 |
| 12 | 18 | 107,00 81800 |

Свързващ елемент

- ▲ за свързване на 2 основни тела

Verso

NEW

80 914 ...

| A mm | EUR Y4 |
|------|--------------|
| 90 | 183,00 50400 |

Ламарина за покриване

Verso

NEW

80 914 ...

| A mm | D mm | M mm | EUR Y4 |
|------|------|------|-------------|
| 50 | 84 | 0,5 | 15,80 51000 |
| 50 | 86 | 0,5 | 6,80 50800 |
| 200 | 86 | 0,5 | 10,10 50900 |



Очакваме с нетърпение – сега и в кръгла форма

Обработката на кръгли компоненти се превърна в ежедневна практика. Със стационарния тричелюстен патронник SBF 3 вече имаме решение в нашето портфолио – напълно съвместимо с вътрешните системи за затягане на нулева точка MNG и PNG за бърза и безпроблемно боравене.

Вашите нужди:

- ▲ Подходящ за 3/5-осна обработка на кръгли компоненти
- ▲ Съвместим със системите за затягане с нулева точка PNG и MNG
- ▲ Система за бърза смяна на челюстите с индивидуално освобождаване на челюстите
- ▲ Шпиндел с шестостенна връзка



SBF 3 Ø 200 mm



SBF 3 Ø 315 mm

Техническа информация – напречен разрез

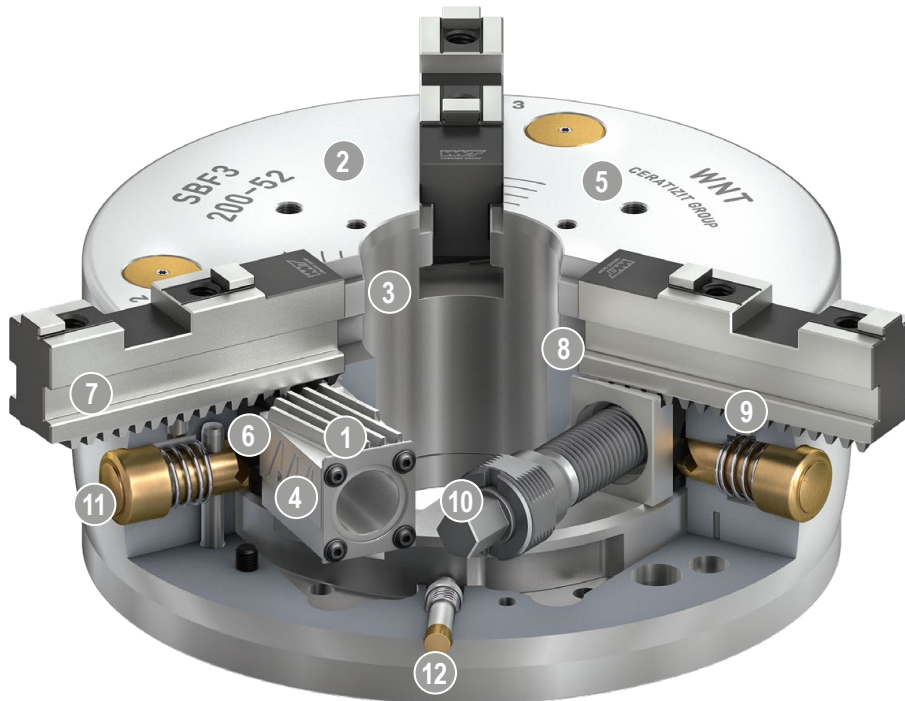

1 **система за задвижване на клиновидния прът**
осигурява отлични резултати при обработката

2 **Закален и изключително твърд основен корпус**
по този начин се удължава експлоатационният живот
с най-висока прецизност – дори при най-голяма сила
на затягане

3 **Голям проходен отвор**
за обработка на всички стандартни диаметри на
прътовия материал (опционално: разширяване на
проходния отвор)

4 **Оптимизирана система за смазване**
за висока производителност

5 **Крепешна резба**
за упор за детайл или опорни звезди

6 **Система за бърза смяна на челюсти**
С индивидуално освобождаване на челюстите,
като по този начин се намалява времето за смяна

7 **Основни челюсти с наклонени зъби (SFG)**

8 **Заклучващ механизъм**
гарантира сигурно зацепване на зъбното колело
на основната челюст със зъбното колело на
клиновидния прът

9 **Фиксиращ щифт**
за предварително позициониране
на основната челюст

10 **Работа чрез шестостенна връзка**
по този начин се улеснява управлението

11 **Бутон за смяна на челюсти**
за най-кратко време за настройка

12 **Индикаторна писалка**
за визуален контрол на хода на
ръчния затегателен патронник

Тричелюстен патронник SBF 3 (Ø 200 мм) с конзола

- ▲ подходящ за 3/5-осна обработка на кръгли детайли
- ▲ Съвместим със системите за затягане на нулева точка PNG и MNG
(Болтовете за затягане на нулевата точка трябва да се поръчат отделно)
- ▲ Система за бърза смяна на челюстите с индивидуално освобождаване на челюстите
- ▲ Шпиндел с шестостенна връзка

Обхват на доставка:

Тричелюстен патронник SBF 3 (Ø 200 мм) вкл. конзола (съвместим с PNG и MNG)

1 комплект основни челюсти GBA

1 комплект стъпаловидни челюсти SB-H

6 крепежни винта и обтегач

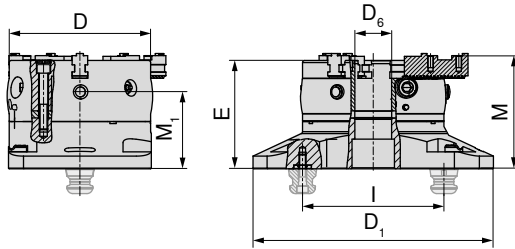

| D | D ₁ | D ₆ | E | I | M | M ₁ | MXC | TQX | DRVS | Повдигане/челюст | Стъпка на зъбите | WT |
|-----|----------------|----------------|-------|-----|-------|----------------|-----|-----|------|------------------|------------------|------|
| mm | mm | mm | mm | mm | mm | mm | kN | Nm | mm | mm | mm | kg |
| 200 | 340 | 52 | 153,3 | 200 | 160,1 | 108,8 | 100 | 120 | 12 | 7 | 4.8 | 49.5 |

80 913 ...

EUR
Y4

3.964,00 20000

Тричелюстен патронник SBF 3 (Ø 315 мм) с конзола

- ▲ подходящ за 3/5-осна обработка на кръгли детайли
- ▲ Съвместим със системите за затягане на нулева точка PNG и MNG
(Болтовете за затягане на нулевата точка трябва да се поръчат отделно)
- ▲ Система за бърза смяна на челюстите с индивидуално освобождаване на челюстите
- ▲ Шпиндел с шестостенна връзка

Обхват на доставка:

Тричелюстен патронник SBF 3 (Ø 315 мм) вкл. конзола (съвместим с PNG и MNG)

1 комплект основни челюсти GBA

1 комплект стъпаловидни челюсти SB-H

6 крепежни винта и обтегач

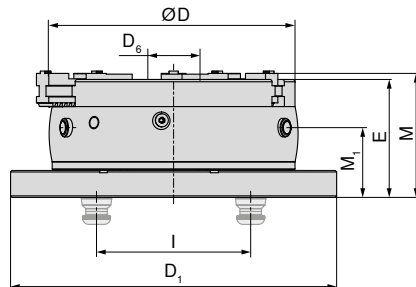

| D | D ₁ | D ₆ | E | I | M | M ₁ | MXC | TQX | DRVS | Повдигане/челюст | Стъпка на зъбите | WT |
|-----|----------------|----------------|-----|-----|--------|----------------|-----|-----|------|------------------|------------------|----|
| mm | mm | mm | mm | mm | mm | mm | kN | Nm | mm | mm | mm | kg |
| 315 | 423 | 92 | 153 | 200 | 160,86 | 90,5 | 180 | 220 | 16 | 9.9 | 7 | 95 |

80 913 ...

EUR
Y4

6.537,00 31500



Патронникът е предназначен само за стационарна употреба – не го използвайте при висока скорост!

Преглед на челюстите на системата

Основни челюсти (GBA) – комплект

▲ Основни челюсти с наклонени зъби

▲ Цена за комплект от 3 броя

Обхват на доставка:

3 основни челюсти с наклонени зъби

Включително болтове с цилиндрична глава

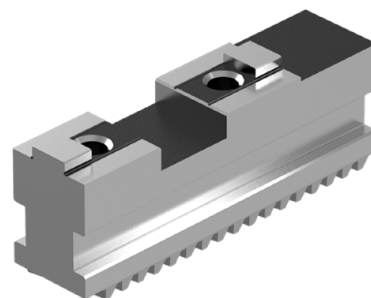
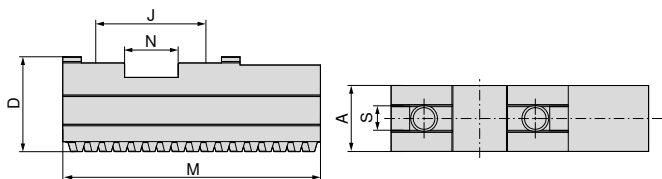
SBF
3

| за | A | D | J | M | N | S | G | WT |
|-----------|----|----|----|-----|----|----|---------|-----|
| | mm | mm | mm | mm | mm | mm | | kg |
| SBF-3.200 | 22 | 32 | 40 | 90 | 20 | 10 | M8x1 | 1.2 |
| SBF-3.315 | 32 | 43 | 54 | 125 | 26 | 12 | M12x1,5 | 3.1 |

80 913 ...

EUR
Y4

242,00 50300

400,00 60300

Меки горни челюсти (AB-W) – комплект

▲ Цена за комплект от 3 броя

▲ Материал: 16MnCr5

Обхват на доставка:

3 меки горни челюсти

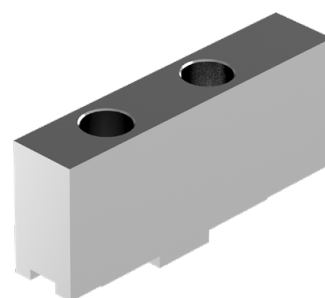
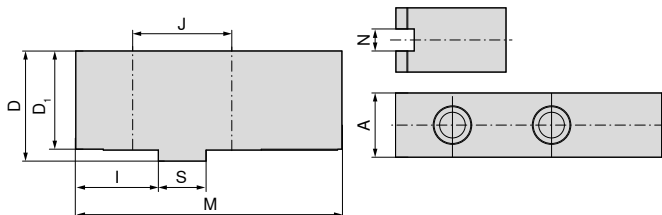
SBF
3

| за | A | D | D ₁ | I | J | M | N | S | Отвор за | WT |
|-----------|----|----|----------------|----|----|-----|----|----|----------|-----|
| | mm | mm | mm | mm | mm | mm | mm | mm | | kg |
| SBF-3.200 | 22 | 47 | 43 | 35 | 40 | 105 | 10 | 20 | M8 | 2.0 |
| SBF-3.315 | 35 | 60 | 54 | 45 | 54 | 145 | 12 | 26 | M12 | 5.6 |

80 913 ...

EUR
Y4

47,30 50400

98,20 60400

Преглед на челюстите на системата

Горни челюсти с твърда стъпка (AB-H) – комплект

▲ Цена за комплект от 3 броя

Обхват на доставка:

3 горни челюсти с твърда стъпка

**SBF
3**

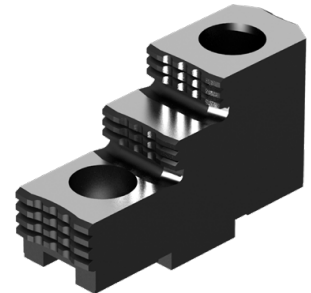
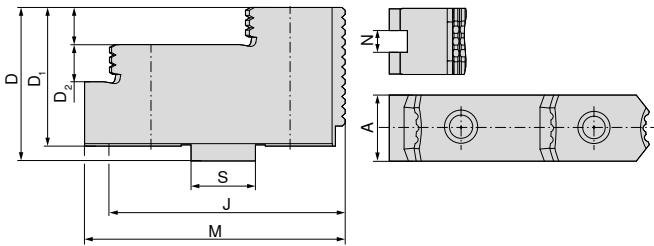

80 913 ...

| за | A mm | D mm | D ₁ mm | D ₂ mm | J mm | M mm | N mm | S mm | Отвор за | WT kg |
|-----------|------|------|-------------------|-------------------|------|------|------|------|----------|-------|
| SBF-3.200 | 22 | 42 | 38 | 10 | 40 | 71,7 | 10 | 20 | M8 | 2.4 |
| SBF-3.315 | 36 | 62 | 56 | 15 | 54 | 105 | 12 | 26 | M12 | 3.3 |

EUR
Y4

207,00 50200
303,00 60200

Таблица с размер – твърди стъпаловидни челюсти

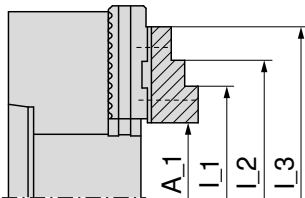

Основна позиция на челюстите 2

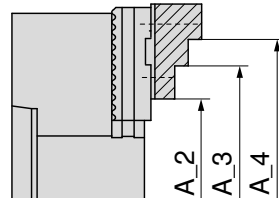

Основна позиция на челюстите 1

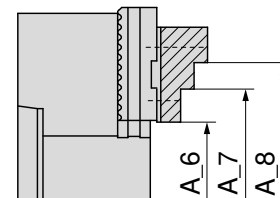

Основна позиция на челюстите 2

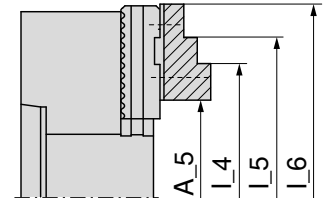

Основна позиция на челюстите 1

| Тричелюстен патронник | Системна челюст | Външно затягане | | | | | | | |
|-----------------------|---|-----------------|--------|---------|---------|--------|--------|---------|--------|
| | | A_1 | A_2 | A_3 | A_4 | A_5 | A_6 | A_7 | A_8 |
| SBF-3.200 | 80 913 50200 SBF-3.AB-H.200.71.7.22.10 | 7-76 | 57-125 | 108-177 | 135-204 | 55-125 | 14-77 | 66-129 | 93-156 |
| SBF-3.315 | 80 913 60200 SBF-3.AB-H.315.105.36.15 | 14-125 | 93-224 | 202-333 | - | 87-219 | 44-130 | 153-239 | - |

| Тричелюстен патронник | Системна челюст | Вътрешно затягане | | | | | |
|-----------------------|---|-------------------|---------|---------|---------|---------|---------|
| | | L_1 | L_2 | L_3 | L_4 | L_5 | L_6 |
| SBF-3.200 | 80 913 50200 SBF-3.AB-H.200.71.7.22.10 | 72-141 | 99-168 | 151-220 | 120-189 | 147-216 | 199-268 |
| SBF-3.315 | 80 913 60200 SBF-3.AB-H.315.105.36.15 | 93-204 | 202-313 | - | 167-298 | 276-407 | - |

Преглед на челюстите на системата

Челюсти с твърда стъпка (SB-H) – комплект

- ▲ Стъпаловидни основни челюсти с наклонени зъби
- ▲ Цена за комплект от 3 броя

Обхват на доставка:

3 челюсти с твърда стъпка

**SBF
3**

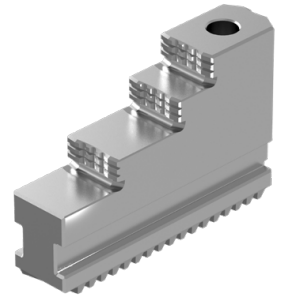
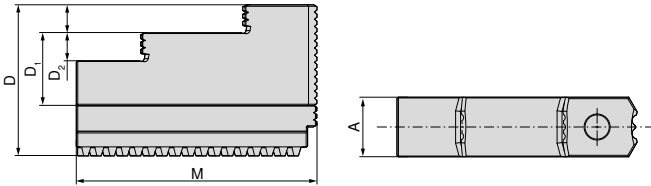

| за | A | D | D ₁ | D ₂ | M | WT |
|-----------|----|----|----------------|----------------|-----|-----|
| | mm | mm | mm | mm | mm | kg |
| SBF-3.200 | 22 | 60 | 35 | 10 | 94 | 1.9 |
| SBF-3.315 | 32 | 81 | 46 | 15 | 129 | 5.5 |

80 913 ...

EUR
Y4
420,00 50100
661,00 60100

Таблица с размер – твърди стъпаловидни челюсти (SB-H)

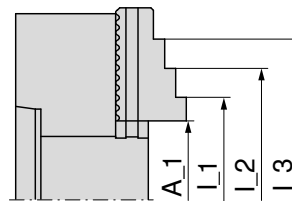

Твърди стъпаловидни челюсти
стомана 16MnCr5, закалени

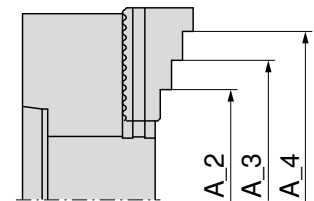

Твърди стъпаловидни челюсти
стомана 16MnCr5, закалени

| Тричелюстен патронник | Системна челюст | Външно затягане | | | | Вътрешно затягане | | |
|-----------------------|--|-----------------|--------|---------|---------|-------------------|---------|---------|
| | | A_1 | A_2 | A_3 | A_4 | I_1 | I_2 | I_3 |
| SBF-3.200 | 80 913 50100 SBF-3.SB-H.200.94.22.10 | 6–74 | 59–128 | 111–180 | 138–207 | 70–138 | 97–165 | 149–217 |
| SBF-3.315 | 80 913 60100 SBF-3.SB-H.315.129.32.15 | 12–124 | 89–210 | 189–420 | – | 91–203 | 199–311 | – |

Машинно ръчно менгеме

- ▲ удобно за използване, универсално менгеме с голям диапазон на захвата
- ▲ челюсти рифеловани, както и хоризонтална и вертикална призма 120°
- ▲ опционален упор на заготовката с възможност за използване от двете страни

HSG

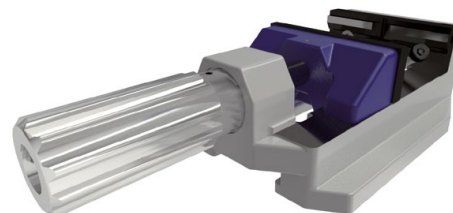
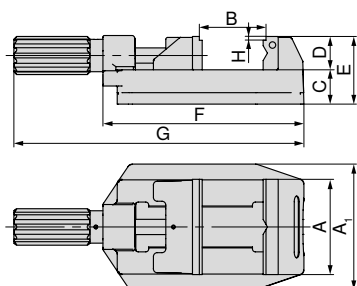

| A | A ₁ | B | C | D | E | F | G | H | WT |
|-----|----------------|---------|----|----|----|-----|-------|----|------|
| mm | mm | mm | mm | mm | mm | mm | mm | mm | kg |
| 80 | 112 | 0 - 81 | 36 | 35 | 71 | 194 | 286,5 | 4 | 4.5 |
| 100 | 132 | 0 - 100 | 36 | 35 | 71 | 211 | 304,5 | 4 | 5.6 |
| 125 | 156 | 0 - 131 | 40 | 40 | 84 | 274 | 386 | 4 | 11.2 |

80 893 ...

EUR
Y4

286,00 080

303,00 100

506,00 125

Машинно ръчно менгеме със затегач

- ▲ сигурно и бързо затягане на детайла посредством затегач
- ▲ удобно за използване, универсално менгеме с голям диапазон на захвата
- ▲ челюсти рифеловани, както и хоризонтална и вертикална призма 120°
- ▲ опционален упор на заготовката с възможност за използване от двете страни
- ▲ N = дължина на хода при затягане с лост

HSG

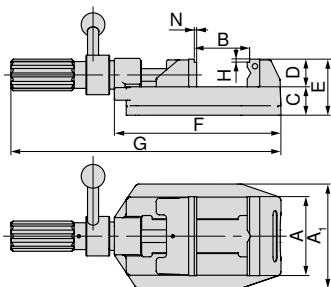

| A | A ₁ | B | C | D | E | F | G | H | N | WT |
|-----|----------------|---------|----|----|----|-----|-----|----|-----|------|
| mm | mm | mm | mm | mm | mm | mm | mm | mm | mm | kg |
| 100 | 132 | 0 - 100 | 36 | 35 | 71 | 211 | 342 | 4 | 1,5 | 6.1 |
| 125 | 156 | 0 - 133 | 44 | 40 | 84 | 274 | 405 | 4 | 1,5 | 11.7 |

80 893 ...

EUR
Y4

491,00 101

702,00 126

Ръководство за ръчно менгеме

Системни принадлежности

132+133

Общи принадлежности

164-183

Преглед горни челюсти

Стъпаловидна челюст, гладка

▲ Цена за бройка

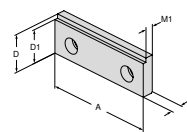

| за ширина на ръчно менгеме | A | A ₁ | D | D ₁ | D ₂ | E | M | M ₁ | M ₂ | EUR | Y4 | NCG | H5G / -S / -Z | X5G-Z / -S | ESG 4 | ESG 5 | HDG 2 | ZSG 4 | ZSG mini | DSG 4 | Verso | HSG | | |
|-------------------------------|---|----------------|----|----------------|----------------|---|------|----------------|----------------|-------|------------|-----|---------------|------------|-------|-------|-------|-------|----------|-------|-------|-----|---|---|
| 80 | | | 35 | 31 | | | 10,2 | 7,2 | | 49,00 | 80 893 082 | | | | | | | | | | | | ● | |
| 100 | | | 35 | 31 | | | 10,2 | 7,2 | | 45,00 | 80 893 102 | | | | | | | | | | | | | ● |
| 125 | | | 40 | 36 | | | 11,8 | 8,8 | | 58,00 | 80 893 127 | | | | | | | | | | | | | ● |

Стъпаловидна челюст 17 мм

▲ Цена за бройка

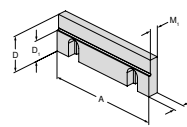

| за ширина на ръчно менгеме | A | A ₁ | D | D ₁ | D ₂ | E | M | M ₁ | M ₂ | EUR | Y4 | NCG | H5G / -S / -Z | X5G-Z / -S | ESG 4 | ESG 5 | HDG 2 | ZSG 4 | ZSG mini | DSG 4 | Verso | HSG | | |
|-------------------------------|---|----------------|----|----------------|----------------|---|------|----------------|----------------|--------|------------|-----|---------------|------------|-------|-------|-------|-------|----------|-------|-------|-----|--|---|
| 125 | | | 40 | 23 | | | 11,5 | 9,5 | | 123,00 | 80 892 244 | | | | | | | | | | | | | ● |

Призматична челюст

▲ Призматична челюст с хоризонтална

и вертикална призма

▲ Цена за бройка

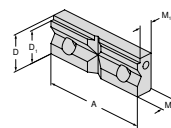

| за диаметър на затягане | A | A ₁ | D | D ₁ | D ₂ | E | M | M ₁ | M ₂ | EUR | Y4 | NCG | H5G / -S / -Z | X5G-Z / -S | ESG 4 | ESG 5 | HDG 2 | ZSG 4 | ZSG mini | DSG 4 | Verso | HSG | | | |
|----------------------------|-----|----------------|----|----------------|----------------|---|------|----------------|----------------|--------|------------|-----|---------------|------------|-------|-------|-------|-------|----------|-------|-------|-----|--|---|---|
| 9 - 31 | 80 | | 35 | 31 | | | 15,8 | 12,8 | | 58,00 | 80 893 083 | | | | | | | | | | | | | ● | |
| 9 - 31 | 100 | | 35 | 31 | | | 15,8 | 12,8 | | 74,00 | 80 893 103 | | | | | | | | | | | | | | ● |
| 11 - 41 | 125 | | 40 | 36 | | | 17,8 | 14,8 | | 129,00 | 80 893 128 | | | | | | | | | | | | | | ● |



→ Страна 164–173

Тук можете да намерите още подходящи горни челюсти.

Преглед на аксесоарите на системата

Упор за детайл

- ▲ Закрепва се винаги откъм главата, по избор отляво, отдясно или от двете страни. Регулирането на дължините се осъществява бързо и сигурно чрез затегателен винт.

HSG



за ширина
mm
80/100/125

80 893 ...

EUR
Y4
46,00 265

Водеща шина

- ▲ предотвратява инциденти
- ▲ предотвратява захващане, рязко завъртане и повдигане

HSG

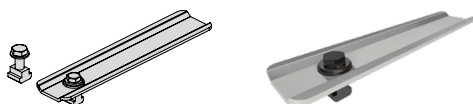

за ширина
mm
80/100/125

80 893 ...

EUR
Y4
50,00 260

Комплект за затягане

- ▲ Чрез преместваща се опора с ексцентрично въртящи се лагери могат да се настройват произволни позиции за затягане на машинни маси с различна схема на разположение на Т-образните канали. Съществува допълнителна възможност за закрепване, както при направляващата шина 80 893 260, по вътрешния канал на корпуса на менгемето.
- ▲ Цена на комплект

Обхват на доставка:

2 позициониращи притискача, вкл. принадлежности за затягане

HSG



за ширина
mm
80/100/125

за ширина на канал
mm
12/14

80 893 ...

EUR
Y4
132,00 250

Преглед MNG и /PNG система за затягане на нулева точка

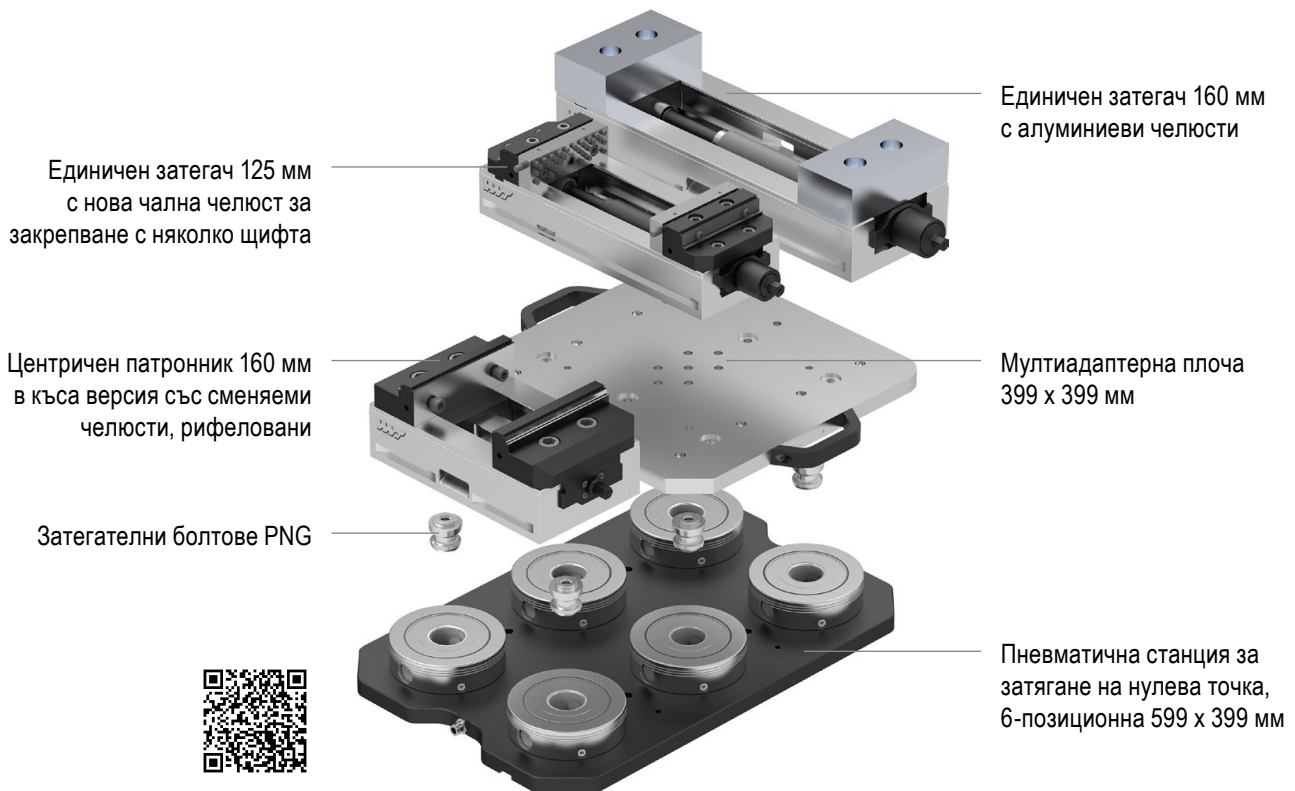

MNG – Основна плоча кръгла

- ▲ MNG – Механична система за затягане с нулева точка
- ▲ закален и шлифован
- ▲ Стабилност при повторяемост $\leq 0,01$ mm
- ▲ Сила на затягане 20 kN
- ▲ Момент на затягане 30 Nm

MNG

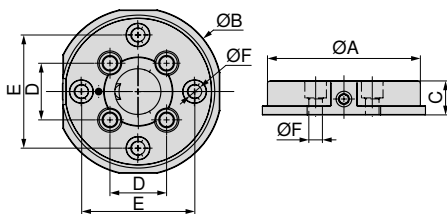

| A | B | C _{+0,005} | D | E | F _{H7} | WT |
|-----|-----|---------------------|----|-----|-----------------|-----|
| mm | mm | mm | mm | mm | mm | kg |
| 135 | 148 | 30 | 50 | 100 | 12 | 3.5 |

80 899 ...

EUR
Y4
571,00 125

Ръководство за ръчно менге

Системни принадлежности

144+145

Общи принадлежности

164–183

MNG – Основна плоча ъглова

- ▲ MNG – Механична система за затягане с нулева точка
- ▲ Сила на затягане съответно 20 kN на затегателния болт
- ▲ неръждаема и вакуумно закалена
- ▲ Стабилност при повторяемост $\leq 0,01$ mm
- ▲ Момент на затягане 30 Nm

MNG

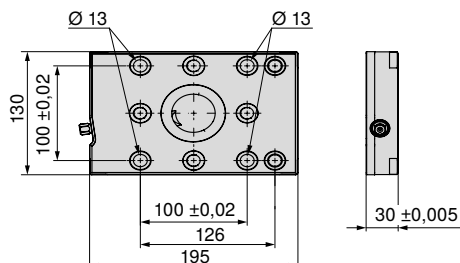

80 899 ...

EUR
Y4

702,00 65000

| Размер | WT |
|------------|-----|
| 195x130 mm | 5.2 |

MNG – Основна плоча ъглова 2-позиционна

- ▲ MNG – Механична система за затягане с нулева точка
- ▲ Сила на затягане съответно 20 kN на затегателния болт
- ▲ неръждаема и вакуумно закалена
- ▲ Стабилност при повторяемост $\leq 0,01$ mm
- ▲ Момент на затягане 30 Nm

MNG

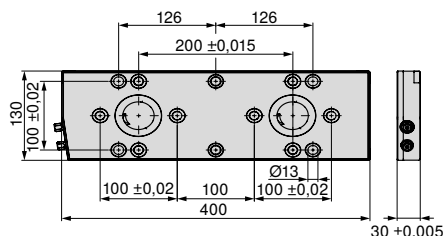

80 899 ...

EUR
Y4

1.650,00 65100

| Размер | WT |
|------------|----|
| 400x130 mm | 11 |

Ръководство за ръчно менгеме

| | | | |
|-----------------------------|---------|---------------------|---------|
| Системни принадлежности | 144+145 | Общи принадлежности | 164–183 |
| MNG възможности за затягане | 146–148 | | |

MNG – Основна плоча ъглова 3-позиционна

- ▲ MNG – Механична система за затягане с нулева точка
- ▲ Сила на затягане съответно 20 kN на затегателния болт
- ▲ неръждаема и вакуумно закалена
- ▲ Стабилност при повторяемост $\leq 0,01$ mm
- ▲ Момент на затягане 30 Nm

MNG

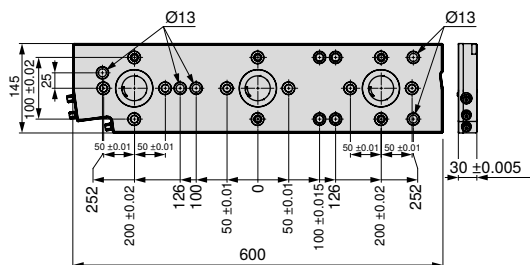

80 899 ...

EUR
Y4

2.340,00 65200

| Размер | WT |
|------------|-------|
| 600x145 mm | 18 kg |

MNG – Основна плоча 3-позиционна, 270x190 mm

- ▲ MNG – Механична система за затягане с нулева точка
- ▲ Сила на затягане съответно 20 kN на затегателния болт
- ▲ 4 x отвора за закрепване за M12, за T-образен канал със стъпка 50 mm
- ▲ 8 x rasterни кондукторни втулки Ø12 F7/M12
- ▲ 4 x калибровани отвори Ø18 H7 за позициониране

MNG

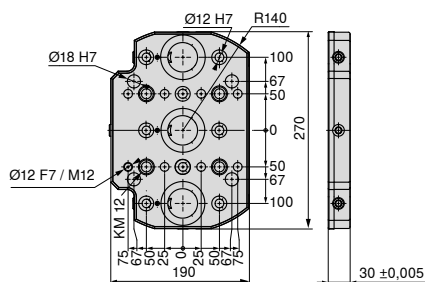

80 899 ...

EUR
Y4

2.110,00 230

| Размер | WT |
|------------|------|
| 270x190 mm | 9 kg |

Ръководство за ръчно менгеме

Системни принадлежности

144+145

Общи принадлежности

164–183

MNG възможности за затягане

146–148

MNG – Основна плоча 4-позиционна, 330 x 400 мм

- ▲ MNG – Механична система за затягане с нулева точка
- ▲ неръждаема и вакуумно закалена
- ▲ Сила на затягане съответно 20 kN на затегателния болт
- ▲ 13 x отвора за закрепване за M12, за Т-образен канал със стъпка 50, 63, 100, 125 мм
- ▲ 13 x калибровани отвори $\varnothing 12$ H7/M12
- ▲ 2 x калибровани отвори $\varnothing 18$ H7 за позициониране
- ▲ 1 x калиброван отвор $\varnothing 12$ F7 за позициониране

MNG

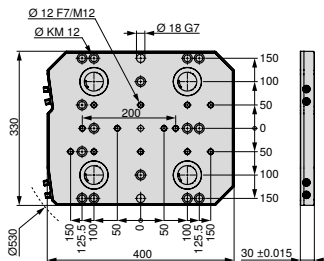

80 899 ...

EUR
Y43.290,00 63000¹⁾

| Размер | WT |
|------------|----|
| 330x400 mm | 28 |

1) не е налично на склад

MNG – Основна плоча 6-позиционна, 400 x 400 мм

- ▲ MNG – Механична система за затягане с нулева точка
- ▲ неръждаема и вакуумно закалена
- ▲ Сила на затягане съответно 20 kN на затегателния болт
- ▲ 12 x отвора за закрепване за M16, за Т-образен канал със стъпка 63, 80, 100, 125 мм
- ▲ 2 x отвора за закрепване за M12
- ▲ 17 x калибровани отвори $\varnothing 12$ H7/M12
- ▲ 2 x калибровани отвори $\varnothing 18$ G7 за позициониране
- ▲ 1 x калиброван отвор $\varnothing 12$ F7 за позициониране

MNG

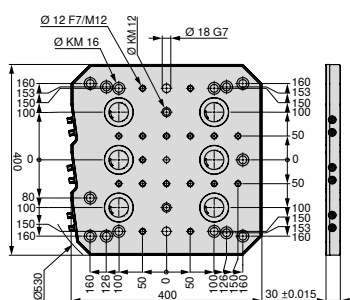

80 899 ...

EUR
Y44.510,00 63100¹⁾

| Размер | WT |
|------------|----|
| 400x400 mm | 33 |

1) не е налично на склад

Ръководство за ръчно менге

Системни принадлежности

144+145

Общи принадлежности

164–183

MNG – Основна плоча 6-позиционна, 400 x 530 мм

- ▲ MNG – Механична система за затягане с нулева точка
- ▲ неръждаема и вакуумно закалена
- ▲ Сила на затягане съответно 20 kN на затегателния болт
- ▲ 21 х отвора за закрепване за M12, за Т-образен канал със стъпка 63, 100, 125 мм
- ▲ 21 х калибровани отвори $\varnothing 12$ H7/M12
- ▲ 2 х калибровани отвори $\varnothing 18$ G7 за позициониране
- ▲ 1 х калиброван отвор $\varnothing 12$ F7 за позициониране

MNG

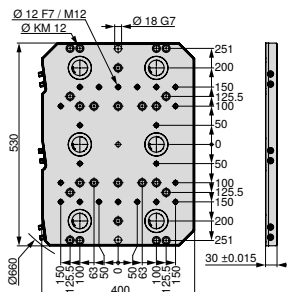

80 899 ...

EUR
Y44.880,00 63200¹⁾

| Размер | WT kg |
|------------|----------|
| 400x530 mm | 45 |

1) не е налично на склад

MNG – Основна плоча 10-позиционна, 496,5 x 532 мм

- ▲ MNG – Механична система за затягане с нулева точка
- ▲ неръждаем и вакуумно закален
- ▲ Сила на затягане съответно 20 kN на затегателния болт
- ▲ 22 х отвори за закрепване M12 за Т-образен канал със стъпка 50, 63, 100, 125 мм и звездообразни канали 45°
- ▲ 20 х калибровани отвори $\varnothing 12$ H7/M12
- ▲ 2 х калибровани отвори $\varnothing 18$ G7 за позициониране
- ▲ 1 х калиброван отвор $\varnothing 12$ F7 за позициониране

MNG

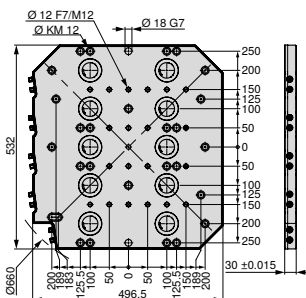

80 899 ...

EUR
Y46.930,00 63300¹⁾

| Размер | WT kg |
|------------|----------|
| 497x532 mm | 54 |

1) не е налично на склад

Ръководство за ръчно менгеме

Системни принадлежности

144+145 Общи принадлежности

164–183

MNG – Центриращ болт

▲ MNG – Механична система за затягане с нулева точка

MNG



80 899 ...

| D ₁ h6 mm | D ₂ h6 mm | EUR Y4 | |
|-------------------------|-------------------------|-----------|-------|
| 12 | 30 | 74,00 | 61700 |
| 12 | 32 | 73,50 | 61800 |
| 12 | 50 | 39,00 | 61900 |

MNG – Болт за настройване

▲ MNG – Механична система за затягане с нулева точка

MNG



80 899 ...

| D ₁ h6 mm | D ₂ h6 mm | EUR Y4 | |
|-------------------------|-------------------------|-----------|-----|
| 18 | 14 | 46,50 | 607 |
| 18 | 18 | 46,50 | 608 |
| 18 | 20 | 61,50 | 609 |
| 18 | 22 | 61,50 | 610 |

MNG – Комплект крепежни
винтове към Т-образен канал

▲ MNG – Механична система за затягане с нулева точка

Обхват на доставка:

Опъвателен винт с Т-образна центрираща шпонка

MNG



80 899 ...

| за ширина на канал mm | G | EUR Y4 | |
|--------------------------|-----|-----------|---------------------|
| 12 | M8 | 31,10 | 63800 |
| 12 | M10 | 11,50 | 63400 |
| 14 | M8 | 31,10 | 63900 |
| 14 | M12 | 13,80 | 63500 ¹⁾ |
| 16 | M8 | 31,10 | 64000 |
| 16 | M12 | 13,80 | 63600 ¹⁾ |
| 18 | M8 | 31,10 | 64100 |
| 18 | M12 | 13,80 | 63700 ¹⁾ |

1) с винтове с ниска глава

MNG – Конзола с модул за затягане на нулева точка

- ▲ MNG – Механична система за затягане с нулева точка
- ▲ приложим универсално на всички машинни маси
- ▲ Сила на затягане 20 kN

Обхват на доставка:

Конзола включително MNG затегателен модул кръгъл

MNG

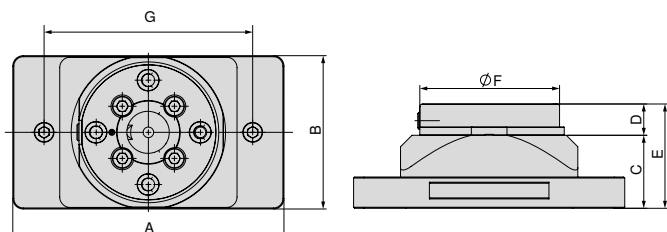

| A | B | C | D | E | F | G | WT |
|-----|-----|----|----|-----|-----|-----|-----|
| mm | mm | mm | mm | mm | mm | mm | kg |
| 260 | 147 | 70 | 30 | 100 | 135 | 200 | 8.9 |

80 899 ...

EUR
Y4

1.080,00 425

MNG – Конзола

- ▲ MNG – Механична система за затягане с нулева точка
- ▲ приложим универсално на всички машинни маси
- ▲ Материал: Алуминий твърдо анодиран

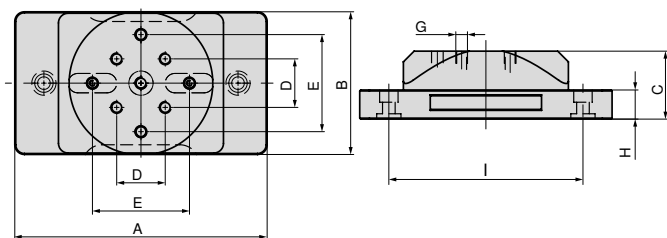

| A | B | C | D | E _{±0,02} | G | H | I | WT |
|-----|-----|----|----|--------------------|-----|----|-----|-----|
| mm | mm | mm | mm | mm | M12 | mm | mm | kg |
| 260 | 147 | 70 | 50 | 100 | M12 | 30 | 200 | 5.5 |

80 899 ...

EUR
Y4

519,00 420

Ръководство за ръчно менгеме

Системни принадлежности

144+145

Общи принадлежности

164–183

MNG – Двойна конзола с модул за затягане на нулева точка

- ▲ MNG – Механична система за затягане с нулева точка
- ▲ приложим универсално на всички машинни маси
- ▲ Материал: Алуминий твърдо анодиран

Обхват на доставка:

Конзола включително MNG затегателен модул кръгъл

MNG

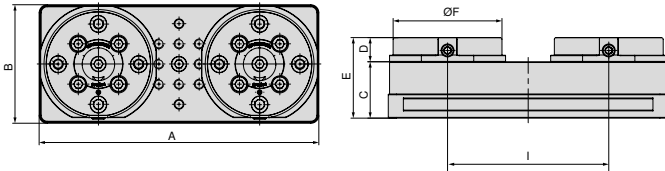

| A | B | C | D | E | F | I | WT |
|-----|-----|----|----|-----|-----|-----|------|
| mm | mm | mm | mm | mm | mm | mm | kg |
| 347 | 147 | 70 | 30 | 100 | 135 | 200 | 16.5 |

80 899 ...

EUR
Y4

1.950,00 435

MNG – Двойна конзола

- ▲ MNG – Механична система за затягане с нулева точка
- ▲ приложим универсално на всички машинни маси
- ▲ Материал: Алуминий твърдо анодиран

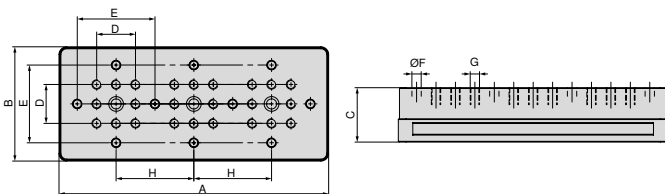

| A | B | C | D | E _{±0.02} | F _{F7} | G | H | WT |
|-----|-----|----|----|--------------------|-----------------|-----|-----|-----|
| mm | mm | mm | mm | mm | mm | M12 | mm | kg |
| 347 | 147 | 70 | 50 | 100 | 12 | M12 | 100 | 9.3 |

80 899 ...

EUR
Y4

709,00 430

Ръководство за ръчно менгеме

Системни принадлежности

144+145

Общи принадлежности

164–183

MNG – Конзола с модул за затягане на нулева точка

▲ MNG – Механична система за затягане с нулева точка

MNG

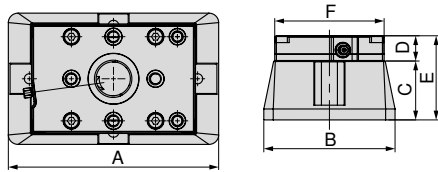

| A | B | C | D | E | F |
|-----|-----|----|----|-----|-----|
| mm | mm | mm | mm | mm | mm |
| 250 | 156 | 70 | 30 | 100 | 130 |

80 878 ...

EUR
Y4
1.300,00 54000

Конзола

▲ MNG – Механична система за затягане с нулева точка

ZSG
4

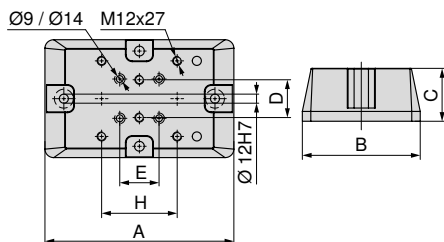

| A | B | C | D | E | H | за |
|-----|-----|-----|----|----|-----|---|
| mm | mm | mm | mm | mm | mm | |
| 250 | 156 | 70 | 50 | 52 | 100 | ZSG 4 - 80 L = 130 mm + 190 mm / ZSG 4 - 125 L = 160 mm |
| 320 | 197 | 100 | 50 | 50 | 100 | ZSG 4 - 160 L = 280 mm |
| 340 | 162 | 100 | 50 | 50 | 100 | ZSG 4 - 125 L = 235 mm / 300 mm |

80 878 ...

EUR
Y4
573,00 54100
903,00 54400
900,00 54300

MNG – Монтажен комплект за конзола

▲ MNG – Механична система за затягане с нулева точка



| за |
|-------------------------|
| ZSG-4.125/160.L235-L280 |
| ZSG-4.80.L130-L190 |

80 878 ...

EUR
Y4
11,30 54500
11,30 54200

Ръководство за ръчно менгеме

Системни принадлежности

144+145 Общи принадлежности

164-183

MNG – Алуминиева формоваща затегателна цанга

- ▲ MNG – Механична система за затягане с нулева точка
- ▲ за обработка на форми за 2. странична обработка
- ▲ l_1 е максимална дълбочина на обработка

Обхват на доставка:

Затегателна цанга с позициониращи щифтове, без захващащ болт

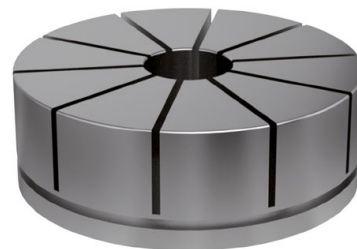
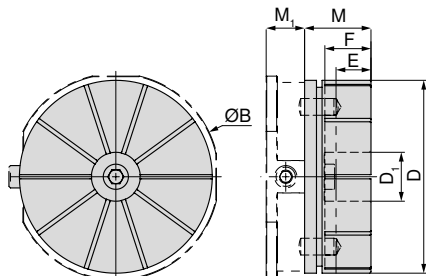

| B | D | D ₁ | E | F | M | M ₁ |
|-----|-----|----------------|----|----|------|----------------|
| mm | mm | mm | mm | mm | mm | mm |
| 148 | 138 | 35 | 22 | 33 | 47,5 | 27,5 |

80 899 ...
EUR
Y4
240,00 500

предлага се по запитване



Алуминиева затегателна цанга с вградена форма на детайла на MNG, кръгла



Алуминиева затегателна цанга със захванат детайл на MNG, кръгла



Растерна пластина с отвор



Празен палет

 Максималната дълбочина на фрезозане E е 22 мм

Регулиращ пръстен за MNG формоваща затегателна цанга

MNG



80 899 ...
EUR
Y4
58,30 510

Ръководство за ръчно менгеме

Системни принадлежности

144+145

Общи принадлежности

164–183

MNG – захващач болт

▲ MNG – Механична система за затягане с нулева точка

Обхват на доставка:

вкл. закрепващи винтове

MNG

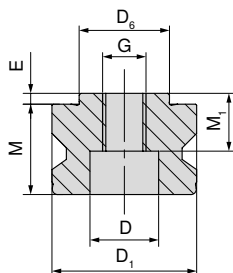

| D ₆ h6 | D ₁ h6 | M | M ₁ | E | D | G |
|-------------------|-------------------|----|----------------|----|----|-----|
| mm | mm | mm | mm | mm | mm | |
| 25 | 40 | 27 | 17 | 3 | 19 | M12 |

80 899 ...

EUR
Y4

48,60 025

MNG – Тапа

▲ MNG – Механична система за затягане с нулева точка

MNG

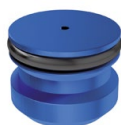

80 899 ...

EUR
Y4
14,30 040

D₁
mm
40

MNG – Комплект цилиндрични щифтове

▲ MNG – Механична система за затягане с нулева точка

▲ за ESG mini 4V куб и директно затягане на детайла

▲ Цена за 2 броя

MNG



80 899 ...

EUR
Y4

2,40 120

D₁ m6
mm
12

M
mm
24

MNG – Тапа с O-пръстен

▲ MNG – Механична система за затягане с нулева точка

MNG



80 899 ...

EUR
Y4
2,40 126

G
M12

MNG – Комплект позициониращи щифтове

▲ MNG – Механична система за затягане с нулева точка

▲ за ESG mini и директно затягане на детайла

▲ Цена за 2 броя

MNG

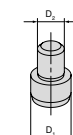

80 899 ...

EUR
Y4

34,70 128

за ширина
mm
65

D₁
mm
12

D₂
mm
8

MNG – индексирани болтове

▲ MNG – Механична система за затягане с нулева точка

MNG

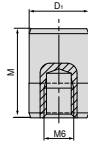

| D ₁ mm | M mm |
|----------------------|---------|
| 12 | 18 |

80 899 ...
EUR
Y4
17,30 51500

MNG – Комплект крепежни винтове към Т-образен канал

▲ MNG – Механична система за затягане с нулева точка

Обхват на доставка:

Опъвателен винт с Т-образна центрираща шпонка

MNG



| за ширина на канал mm | G | EUR Y4 | 80 899 ... |
|--------------------------|-----|-----------|---------------------|
| 12 | M8 | 31,10 | 63800 |
| 12 | M10 | 11,50 | 63400 |
| 14 | M8 | 31,10 | 63900 |
| 14 | M12 | 13,80 | 63500 ¹⁾ |
| 16 | M8 | 31,10 | 64000 |
| 16 | M12 | 13,80 | 63600 ¹⁾ |
| 18 | M8 | 31,10 | 64100 |
| 18 | M12 | 13,80 | 63700 ¹⁾ |

1) с винтове с ниска глава

MNG – Затегателен комплект за 14 мм Т-образен канал

▲ MNG – Механична система за затягане с нулева точка

▲ Т-образните центриращи шпонки са модифицирани за канал със стъпка 63 мм

▲ Цена за 2 броя

MNG



| за ширина на канал mm | A mm |
|--------------------------|---------|
| 14 | 63 |

80 899 ...
EUR
Y4
96,10 614

MNG – Комплект за настройка / центриране за Т-образни канали

▲ MNG – Механична система за затягане с нулева точка

▲ A = Разстояние между жлебовете

Обхват на доставка:

1 затегателна лайсна, 2 центриращи шпонки, 2 винта,

2 подложни шайби за ширина 12 мм, без затегателна лайсна!

MNG



| A mm | за ширина на канал mm | EUR Y4 | 80 899 ... |
|---------|--------------------------|-----------|-------------------|
| 50 | 12 | 71,30 | 012 ¹⁾ |
| 50 | 14 | 71,30 | 014 |
| 50 | 16 | 71,30 | 016 |
| 50 | 18 | 71,30 | 018 |
| 100 | 12 | 93,90 | 81200 |
| 100 | 14 | 93,90 | 81400 |
| 100 | 16 | 93,90 | 81600 |
| 100 | 18 | 93,90 | 81800 |

1) за ширина 12 мм без затегателна лайсна

MNG – Кръгъл притискач

▲ MNG – Механична система за затягане с нулева точка

▲ Комплект от 2 броя

▲ Цена за 2 броя

MNG



80 899 ...
EUR
Y4
81,00 300

MNG – Резервен затегателен елемент

▲ MNG – Механична система за затягане с нулева точка

▲ Комплект от 3 части

MNG



80 899 ...
EUR
Y4
126,00 026

MNG

MNG възможности за затягане

MNG – Основна плоча ъглова

Закрепване:

- 2 x M12 винтове с ниска глава
- 1 x Комплект за настройка и центриране

 → Страна 148
Тук можете да намерите подходящите винтове.

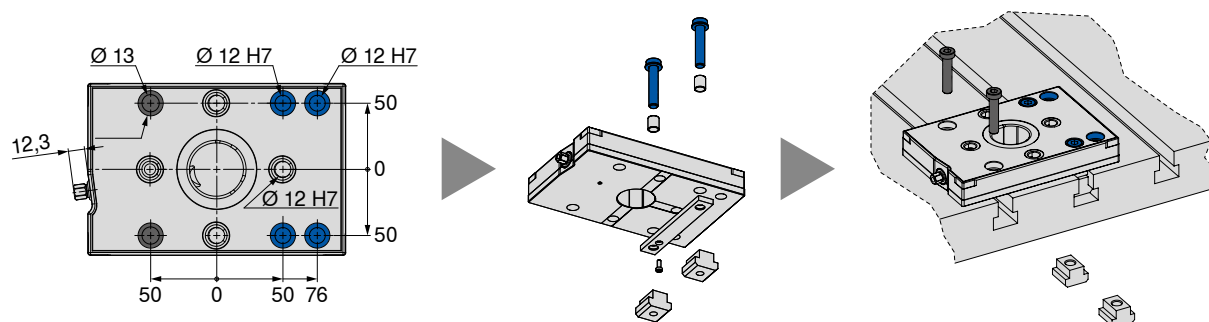

MNG – Основна плоча ъглова 2-позиционна

Закрепване:

- 4 x M12 винтове с ниска глава
- 1 x Комплект за настройка и центриране
- 4 x M8-MNG специални винтове

 → Страна 148
Тук можете да намерите подходящите винтове.

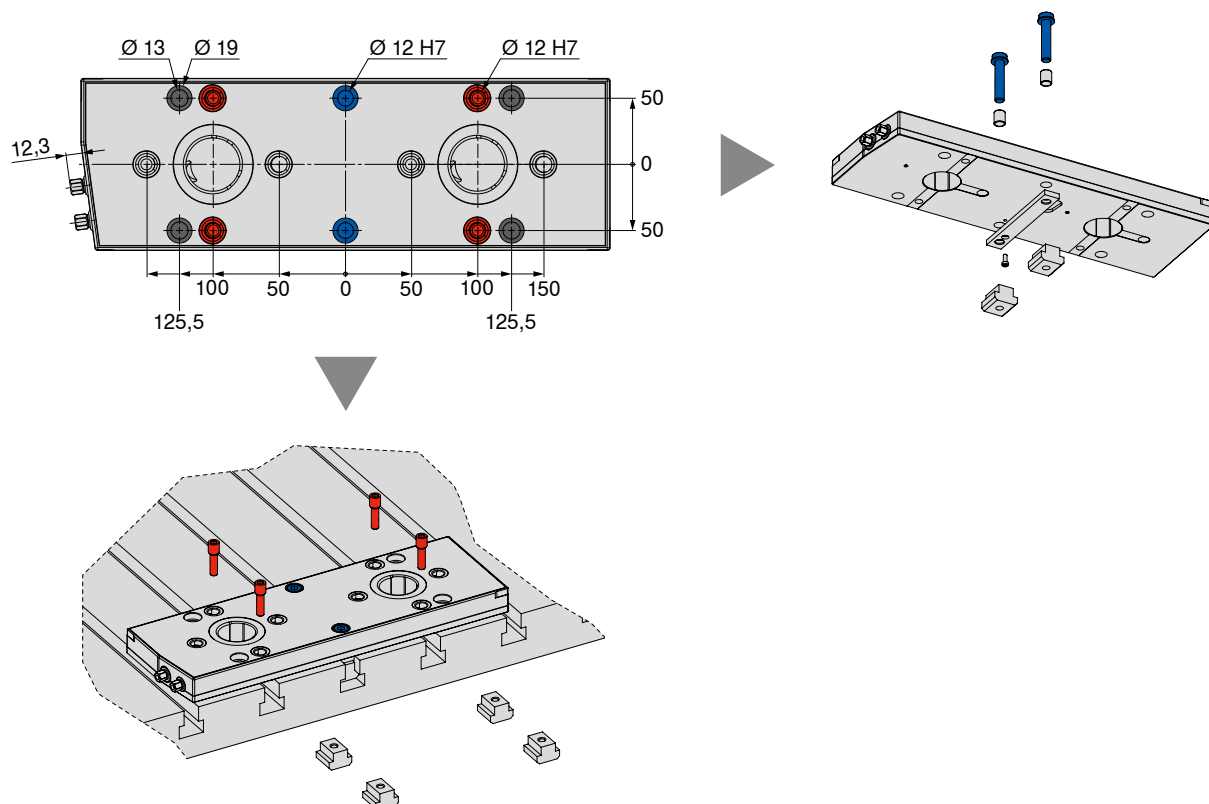

MNG възможности за затягане

MNG – Основна плоча ъглова 3-позиционна

Закрепване:

- 5 x M12 винтове с ниска глава
- 1 x Комплект за настройка и центриране
- 5 x M8-MNG специални винтове



→ Страна 148

Тук можете да намерите подходящите винтове.

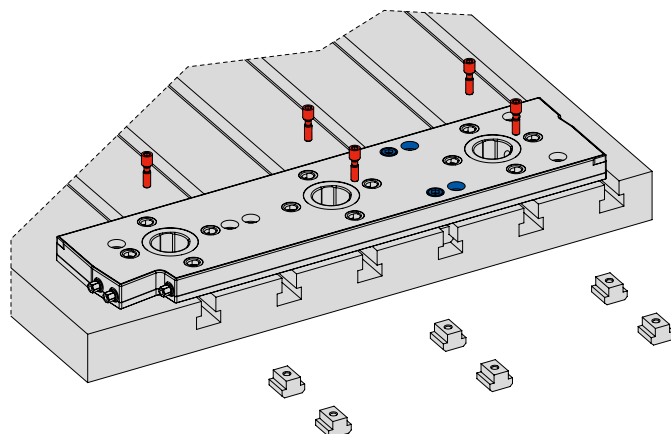
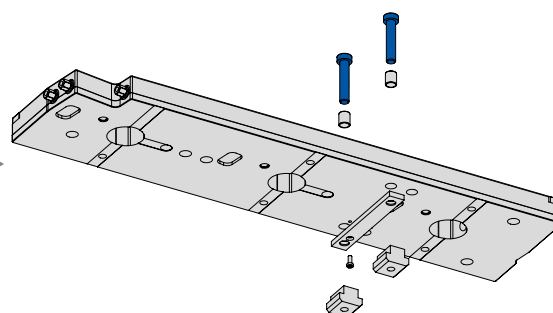
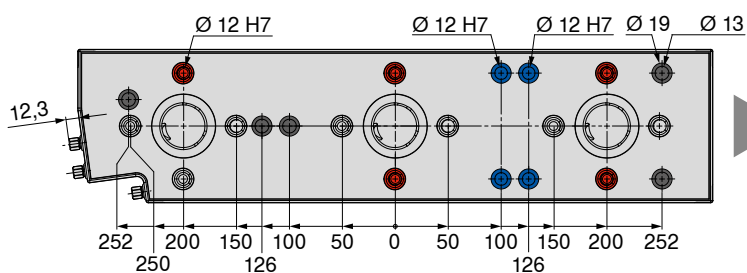

MNG възможности за затягане

| T-образен канал маса – разстояние 126 мм/63 мм | | | | | | | | | | | | |
|---|--|-----|-----|---|-----|-----|--|-----|-----|--|-----|-----|
| | 12 mm | | | 14 mm | | | 16 mm | | | 18 mm | | |
|  | ● | ● | ● | ● | ● | ● | ● | ● | ● | ● | ● | ● |
| | Комплект за подравняване и центриране Разстояние 100 мм 80 899 81200 | | | Комплект за затягане с M10 винтове с ниска глава 80 899 63400 | | | Комплект за затягане с M8 MNG специални винтове 80 899 63800 | | | Комплект за подравняване и центриране Разстояние 100 мм 80 899 81400 | | |
| | Комплект за затягане с M10 винтове с ниска глава 80 899 63400 | | | Комплект за затягане с M12 винтове с ниска глава 80 899 63500 | | | Комплект за затягане с M8 MNG специални винтове 80 899 63900 | | | Комплект за подравняване и центриране Разстояние 100 мм 80 899 81600 | | |
| | Комплект за затягане с M8 MNG специални винтове 80 899 64000 | | | Комплект за затягане с M8 MNG специални винтове 80 899 63700 | | | Комплект за затягане с M8 MNG специални винтове 80 899 64100 | | | Комплект за подравняване и центриране Разстояние 100 мм 80 899 81800 | | |
| MNG – Основна плоча ъглова | 1 x | 2 x | — | 1 x | 2 x | — | 1 x | 2 x | — | 1 x | 2 x | — |
| MNG – Основна плоча ъглова 2-позиционна | 1 x | 4 x | — | 1 x | 4 x | — | 1 x | 4 x | — | 1 x | 4 x | — |
| MNG – Основна плоча ъглова 3-позиционна | 1 x | 4 x | 2 x | 1 x | 4 x | 2 x | 1 x | 4 x | 2 x | 1 x | 4 x | 2 x |

| T-образен канал маса – разстояние 100 мм/50 мм | | | | | | | | | | | | |
|---|--|-----|-----|--|-----|-----|--|-----|-----|--|-----|-----|
| | 12 mm | | | 14 mm | | | 16 mm | | | 18 mm | | |
|  | ● | ● | ● | ● | ● | ● | ● | ● | ● | ● | ● | ● |
| | Комплект за подравняване и центриране Разстояние 100 мм 80 899 81200 | | | Комплект за подравняване и центриране Разстояние 100 мм 80 899 81400 | | | Комплект за подравняване и центриране Разстояние 100 мм 80 899 81600 | | | Комплект за подравняване и центриране Разстояние 100 мм 80 899 81800 | | |
| | Комплект за затягане с M10 винтове с ниска глава 80 899 63400 | | | Комплект за затягане с M12 винтове с ниска глава 80 899 63500 | | | Комплект за затягане с M8 MNG специални винтове 80 899 63900 | | | Комплект за затягане с M12 винтове с ниска глава 80 899 63700 | | |
| | Комплект за затягане с M8 MNG специални винтове 80 899 63800 | | | Комплект за затягане с M8 MNG специални винтове 80 899 63900 | | | Комплект за затягане с M8 MNG специални винтове 80 899 64000 | | | Комплект за затягане с M8 MNG специални винтове 80 899 64100 | | |
| MNG – Основна плоча ъглова | 1 x | 2 x | — | 1 x | 2 x | — | 1 x | 2 x | — | 1 x | 2 x | — |
| MNG – Основна плоча ъглова 2-позиционна | 1 x | — | 4 x | 1 x | — | 4 x | 1 x | — | 4 x | 1 x | — | 4 x |
| MNG – Основна плоча ъглова 3-позиционна | 1 x | 1 x | 5 x | 1 x | 1 x | 5 x | 1 x | 1 x | 5 x | 1 x | 1 x | 5 x |

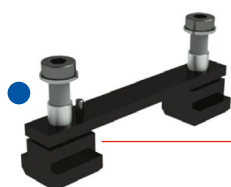

Комплект за подравняване и центриране
Разстояние 100 мм

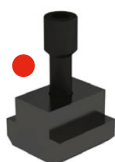

Комплект за затягане
с M8 MNG специални
винтове



Комплект за затягане
с M10 или M12 винтове
с ниска глава



Цилиндричен винт с ниска
глава M16 само основна плоча
6-позиционна, 400 x 400 мм



Винтове с цилиндрична глава
за растерни отвори M12



→ Страна 145

→ Страна 182+183

Тук ще намерите артикулите, показани по-горе.

MNG mini – Конзола

- ▲ с интегрирана MNG mini система за затягане на нулева точка
- ▲ Поръчайте отделно захващащ болт
- ▲ Материал: Алуминий твърдо анодиран

MNG mini

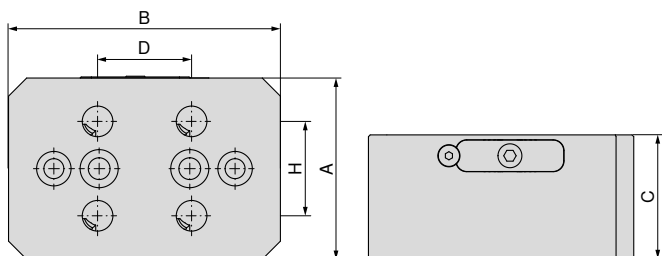

NEW

80 915 ...

EUR
Y4

770,00 57000

| A | B | C | D | H |
|-----|-----|----|----|----|
| mm | mm | mm | mm | mm |
| 100 | 150 | 70 | 52 | 52 |

MNG mini – Пирамида, 3-позиционна

- ▲ вкл. 3 x MNG mini система за затягане на нулева точка
- ▲ Поръчайте отделно захващащ болт
- ▲ Материал: Алуминий твърдо анодиран

MNG mini

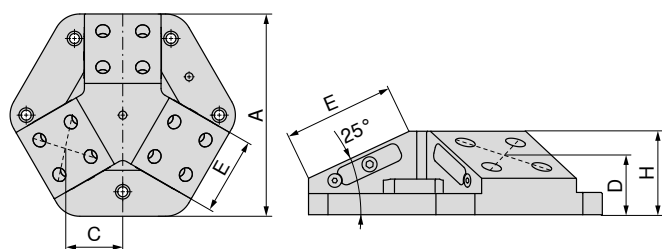

NEW

80 915 ...

EUR
Y4

1.980,00 58000

| A | C | D | E | H |
|-----|-------|-------|-----|----|
| mm | mm | mm | mm | mm |
| 264 | 86,68 | 53,87 | 100 | 75 |

 Подходящ за: ESG 5 – 80 L-130 / ZSG 4 – 80 L-130 / ZSG mini – 70 L-80 / ZSG mini – 70 L-100

Размери на долната страна на MNG mini

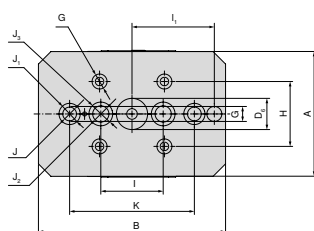

Конзола

| A | B | D ₆ H7 | G H7 | H | I | I ₁ ±0,015 | J | J ₁ | J ₂ | J ₃ | K ±0,015 |
|-----|-----|-------------------|------|----|----|-----------------------|----|----------------|----------------|----------------|----------|
| mm | mm | mm | mm | mm | mm | mm | mm | mm | mm | mm | mm |
| 100 | 150 | 25 | 12 | 52 | 50 | 66 | 11 | 17 | 13 | 19 | 100 |

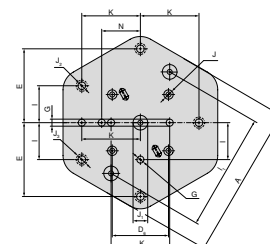

Пирамида, 3-позиционна

| A | D ₆ ±0,015 | E | G H7 | I | I ₁ ±0,015 | J H7 | J ₁ H7 | J ₂ | J ₃ | K | N ±0,015 |
|-----|-----------------------|-----|------|----|-----------------------|------|-------------------|----------------|----------------|-----|----------|
| mm | mm | mm | mm | mm | mm | mm | mm | mm | mm | mm | mm |
| 264 | 96 | 126 | 12 | 63 | 200 | 16 | 25 | 13 | 19 | 100 | 66 |

MNG mini – Пирамида, 4-позиционна

- ▲ вкл. 4 x MNG mini система за затягане на нулева точка
- ▲ Поръчайте отделно захващащ болт
- ▲ Материал: Алюминий твърдо анодиран

MNG mini

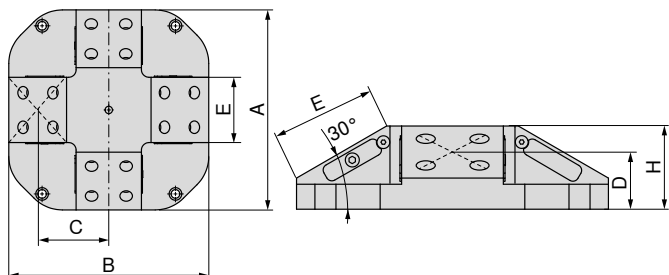

NEW

80 915 ...

EUR
Y4

2.390,00 57500

| A | B | C | D | E | H |
|-----|-----|-------|----|-----|----|
| mm | mm | mm | mm | mm | mm |
| 300 | 300 | 106,7 | 55 | 100 | 80 |

MNG mini – Триъгълна станция за многостранно затягане на детайли

- ▲ вкл. 3 x MNG mini система за затягане на нулева точка
- ▲ Поръчайте отделно захващащ болт
- ▲ Материал: Алюминий твърдо анодиран

MNG mini

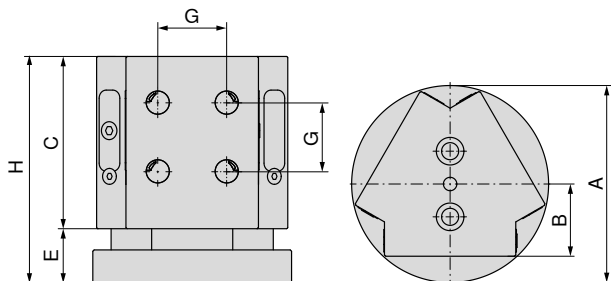

NEW

80 915 ...

EUR
Y4

1.490,00 51700

| A | B | C | E | G | H |
|-----|----|-----|----|----|-----|
| mm | mm | mm | mm | mm | mm |
| 148 | 55 | 130 | 41 | 52 | 171 |

 Подходящ за: ESG 5 – 80 L-130 / ZSG 4 – 80 L-130 / ZSG mini – 70 L-80 / ZSG mini – 70 L-100

Размери на долната страна на MNG mini

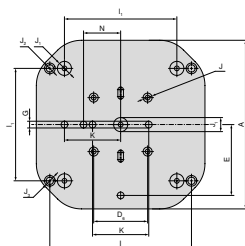

Пирамида, 4-позиционна

| A | D ₆ ±0.015 | E | G _{H7} | I | I ₁ ±0.015 | J _{H7} | J _{1H7} | J ₂ | J ₃ | K ±0.015 | N ±0.015 |
|-----|-----------------------|-----|-----------------|-----|-----------------------|-----------------|------------------|----------------|----------------|----------|----------|
| mm | mm | mm | mm | mm | mm | mm | mm | mm | mm | mm | mm |
| 300 | 96 | 126 | 12 | 252 | 200 | 16 | 25 | 13 | 19 | 100 | 66 |

Триъгълна станция за многостранно затягане на детайли

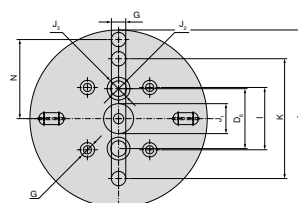

| A | D ₆ | G _{H7} | I ±0.015 | J _{1H7} | J ₂ | J ₃ | K ±0.015 | N ±0.015 |
|-----|----------------|-----------------|----------|------------------|----------------|----------------|----------|----------|
| mm | mm | mm | mm | mm | mm | mm | mm | mm |
| 148 | 50 | 12 | 52 | 25 | 13 | 19 | 100 | 66 |

Комплект захващащи болта MNG mini

Обхват на доставка:

Комплектът съдържа четири захващащи болта

**MNG
mini**

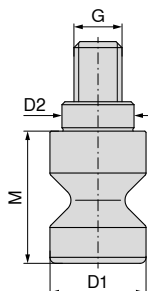

NEW

80 915 ...

EUR
Y4

67,00 51600

| D _{1 h6} mm | D _{2 h6} mm | M mm | G mm | TQX Nm | Сила на задържане kN |
|-------------------------|-------------------------|---------|---------|-----------|-------------------------|
| 16 | 12 | 22 | M8 | 18 | 15 |

Комплект крепежни винтове към Т-образен канал за MNG mini

Обхват на доставка:

Опъвателен винт с Т-образна центрираща шпонка

**MNG
mini**



NEW

80 915 ...

EUR
Y4

| за ширина на канал mm | G | EUR Y4 |
|--------------------------|-----|-------------|
| 12 | M10 | 16,70 61200 |
| 14 | M12 | 16,70 61400 |
| 16 | M12 | 17,90 61600 |
| 18 | M12 | 19,00 61800 |

Комплект за настройка / центриране за Т-образни канали

▲ MNG – Механична система за затягане с нулева точка

▲ A = Разстояние между жлебовете

Обхват на доставка:

1 затегателна лайсна, 2 центриращи шпонки, 2 винта,
2 подложни шайби за ширина 12 мм, без затегателна лайсна!

**MNG
mini**



NEW

80 915 ...

EUR
Y4

| A mm | за ширина на канал mm | EUR Y4 |
|---------|--------------------------|-------------|
| 100 | 12 | 90,70 81200 |
| 100 | 14 | 90,70 81400 |
| 100 | 16 | 90,70 81600 |
| 100 | 18 | 90,70 81800 |

PNG – Затегателна станция 1-позиционна

- ▲ PNG – пневматична система за затягане на нулева точка
- ▲ сила на затягане 8 kN
- ▲ сила на затягане с турбо 28 kN
- ▲ налягане на разблокиране 6 bar
- ▲ Накрайник за присъединяване на въздух G 1/8

Обхват на доставка:

затегателна станция, закрепващи винтове, спирателен нипел, пневматични щепселни съединения, прахозащитни капачки, инструкция за експлоатация; без затегателни болтове, без индексирани болтове

PNG

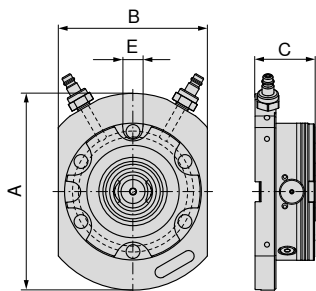

| A | B | C | E _{H7} | WT |
|-----|-----|----|-----------------|----|
| mm | mm | mm | mm | kg |
| 198 | 150 | 60 | 20 | 7 |

80 809 ...

EUR
Y4

1.500,00 01100

PNG – Затегателна станция 2-позиционна, 399 x 199 мм

- ▲ PNG – пневматична система за затягане на нулева точка
- ▲ сила на затягане 16 kN
- ▲ налягане на разблокиране 6 bar
- ▲ Накрайник за присъединяване на въздух G 1/8

Обхват на доставка:

затегателна станция, закрепващи винтове, спирателен нипел, пневматични щепселни съединения, прахозащитни капачки, инструкция за експлоатация; без затегателни болтове, без индексирани болтове

PNG

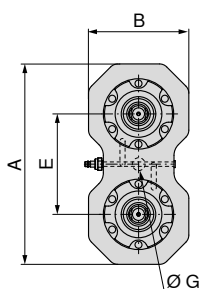

| A | B | C | E | G _{H7} | WT |
|-----|-----|----|-----|-----------------|------|
| mm | mm | mm | mm | mm | kg |
| 399 | 199 | 60 | 200 | 25 | 16.9 |

80 809 ...

EUR
Y4

2.400,00 02100

PNG – Затегателна станция 4-позиционна, 399 x 399 мм

- ▲ PNG – пневматична система за затягане на нулева точка
- ▲ сила на затягане 32 kN
- ▲ налягане на разблокиране 6 bar
- ▲ Накрайник за присъединяване на въздух G 1/8

Обхват на доставка:

затегателна станция, закрепващи винтове, спирателен нипел, пневматични щепселни съединения, прахозащитни капачки, инструкция за експлоатация; без затегателни болтове, без индексирани болтове

PNG

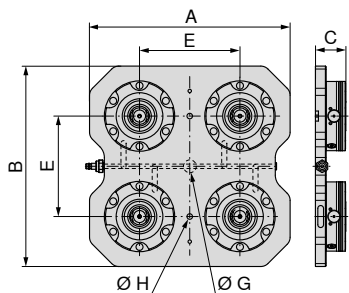

| A | B | C | E | G _{H7} | H | WT |
|-----|-----|----|-----|-----------------|----|------|
| mm | mm | mm | mm | mm | mm | kg |
| 399 | 399 | 60 | 200 | 25 | 11 | 35.7 |

80 809 ...

EUR
Y4

4.630,00 04100

PNG – Затегателна станция 6-позиционна, 599 x 399 мм

- ▲ PNG – пневматична система за затягане на нулева точка
- ▲ сила на затягане 48 kN
- ▲ налягане на разблокиране 6 bar
- ▲ Накрайник за присъединяване на въздух G 1/8

Обхват на доставка:

затегателна станция, закрепващи винтове, спирателен нипел, пневматични щепселни съединения, прахозащитни капачки, инструкция за експлоатация; без затегателни болтове, без индексирани болтове

PNG

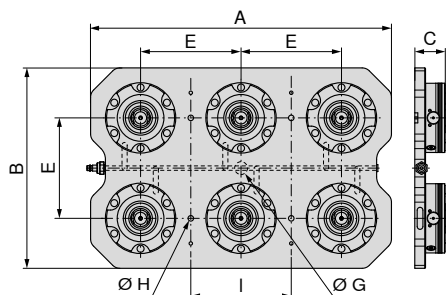

| A | B | C | E | G _{H7} | H | I | WT |
|-----|-----|----|-----|-----------------|----|-----|------|
| mm | mm | mm | mm | mm | mm | mm | kg |
| 599 | 399 | 60 | 200 | 25 | 11 | 200 | 54.4 |

80 809 ...

EUR
Y4

6.240,00 06100

PNG – Модул за затягане на нулева точка PNG.SM.138

- ▲ PNG – пневматична система за затягане на нулева точка
- ▲ сила на затягане 8 kN
- ▲ сила на затягане с турбо 28 kN
- ▲ налягане на разблокиране 6 bar
- ▲ Накрайник за присъединяване на въздух G 1/8
- ▲ стабилност при повторяемост 0,005

Обхват на доставка:

Затегателен модул, закрепващи винтове, O-пръстени, покривни капаци, инструкция за експлоатация; без затегателни болтове

PNG

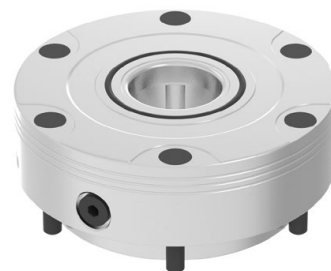
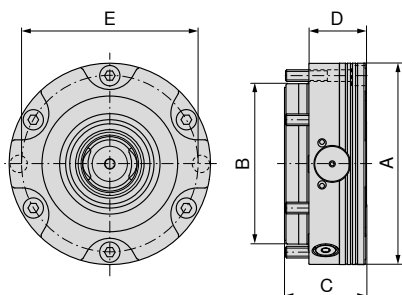

| A | B | C | D | E | G | WT |
|-----|-----|------|----|-----|-------|-----|
| mm | mm | mm | mm | mm | | kg |
| 138 | 110 | 55,7 | 39 | 121 | G1/8" | 4.4 |

80 809 ...

EUR

Y4

954,00 10100

PNG – Модул за затягане на нулева точка PNG.SM.T.138

- ▲ PNG – пневматична система за затягане на нулева точка
- ▲ сила на затягане 8 kN
- ▲ сила на затягане с турбо 28 kN
- ▲ налягане на разблокиране 6 bar
- ▲ Накрайник за присъединяване на въздух G 1/8
- ▲ стабилност при повторяемост 0,005

Обхват на доставка:

Затегателен модул, закрепващи винтове, пасован винт, O-пръстени, покривни капаци, инструкция за експлоатация; без затегателни болтове, без индексирани болтове

PNG

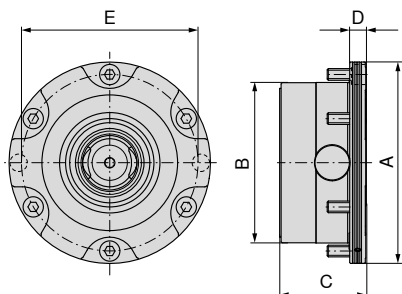

| A | B | C | D | E | G | WT |
|-----|-----|----|----|-----|-------|-----|
| mm | mm | mm | mm | mm | | kg |
| 138 | 110 | 59 | 11 | 121 | G1/8" | 3.5 |

80 809 ...

EUR

Y4

1.040,00 12100

PNG – Модул за затягане на нулева точка PNG.SM.V.138

- ▲ PNG – пневматична система за затягане на нулева точка
- ▲ сила на затягане 7 kN
- ▲ сила на затягане с турбо 24 kN
- ▲ налягане на разблокиране 6 bar
- ▲ Накрайник за присъединяване на въздух G 1/8
- ▲ стабилност при повторяемост 0,005

Обхват на доставка:

Затегателен модул, закрепващи винтове, O-пръстени, покривни капаци, инструкция за експлоатация; без затегателни болтове

PNG

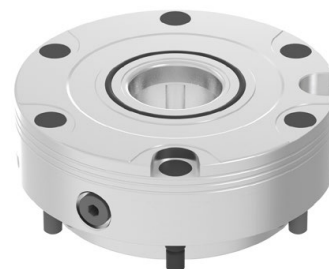
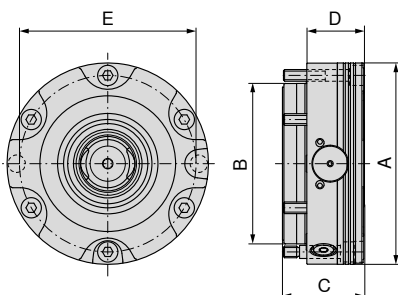

| A | B | C | D | E | G | WT |
|-----|-----|------|----|-----|-------|-----|
| mm | mm | mm | mm | mm | | kg |
| 138 | 110 | 55,7 | 39 | 121 | G1/8" | 4.4 |

80 809 ...

EUR
Y4

1.020,00 11100

PNG – Алуминиева формовъчна затегателна цанга

- ▲ PNG – пневматична система за затягане на нулева точка
- ▲ макс. сила на затягане 50 kN
- ▲ стабилност при повторяемост 0,005
- ▲ ход на затягане 0,5 мм
- ▲ Материал алуминий

Обхват на доставка:

Алуминиева формовъчна затегателна цанга, регулиращ пръстен, затегателен болт, индексирал болт, инструкция за експлоатация

PNG

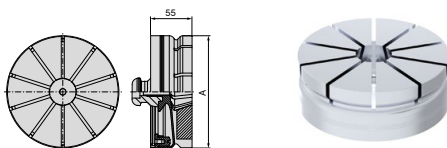

| A | WT |
|-----|-----|
| mm | kg |
| 149 | 1.5 |

80 809 ...

EUR
Y4

324,00 07600

PNG – индексирал болт

- ▲ PNG – пневматична система за затягане на нулева точка

PNG

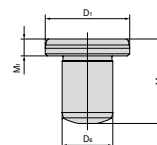

| D ₁ h5 | M | M ₁ | D ₃ m6 |
|-------------------|----|----------------|-------------------|
| mm | mm | mm | mm |
| 20 | 20 | 4 | 12 |

80 809 ...

EUR
Y4

52,30 073

Монтаж – затягащ болт

Детайлите или устройствата, които трябва да се монтират, се позиционират и фиксират с три различни затягащи болта:



Центриращ болт

Прецизно шлифован, използван за точно позициониране на затягащото устройство.



Позициониращ болт

Този болт, известен още като диамантен болт, се шлифова само в една аксиална посока, за да не се претоварва системата.



Стягащ болт

служи за това палетите да лежат равномерно върху затягащата система, леко шлифовани върху къс конус.

PNG – Затегателни болтове

- ▲ PNG – пневматична система за затягане на нулева точка
- ▲ 3 типа болтове – ZB (центриращи болтове), PB (позициониращи болтове), HB (задържащи болтове)
- ▲ прецизно регулиране на размерите спрямо функцията
- ▲ задържаща сила 50 kN

Обхват на доставка:

вкл. закрепващи винтове M10

PNG

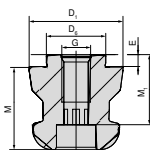

80 809 ...

| Тип | D _{в н6} mm | D _{1 н6} mm | M mm | M ₁ mm | E mm | G | EUR Y4 | |
|-----|-------------------------|-------------------------|---------|----------------------|---------|-----|-----------|-----|
| ZB | 25 | 40 | 35 | 27 | 5 | M12 | 57,40 | 070 |
| PB | 25 | 40 | 35 | 27 | 5 | M12 | 69,10 | 071 |
| HB | 25 | 40 | 35 | 27 | 5 | M12 | 52,10 | 072 |

PNG – Конусна блокировка

- ▲ PNG – пневматична система за затягане на нулева точка
- ▲ Защитен капак за предпазване на сменяемия интерфейс

PNG

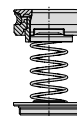

80 809 ...

WT
kg
0.11

EUR
Y4
121,00 07500

PNG – защитен капак

- ▲ PNG – пневматична система за затягане на нулева точка
- ▲ Защитен капак за предпазване на сменяемия интерфейс

PNG

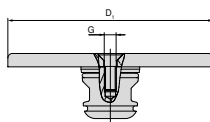

80 809 ...

| D ₁ mm | G | EUR Y4 | |
|----------------------|----|-----------|-----|
| 138 | M8 | 94,90 | 074 |

Преглед мултфункционални палети за адаптери



Мултфункционални палети
за адаптери 159 x 159 мм

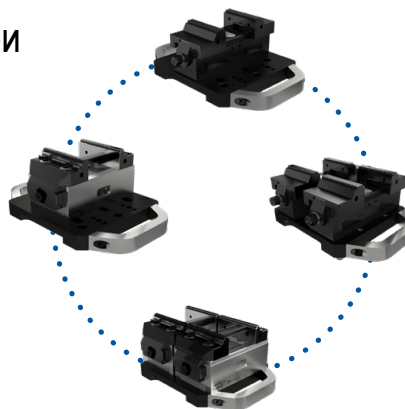

Примери за приложение

Мултфункционален палет 159 x 159 мм

▲ Мултифункционален палет за закрепване върху PNG и MNG

Обхват на доставка:

вкл. затегателен болт и опъвателен винт
без захващащ болт

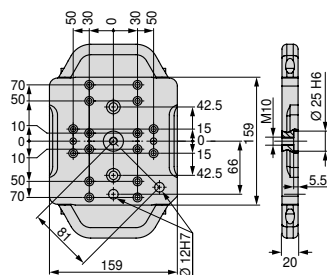

| Размер | WT |
|------------|------|
| 159x159 mm | 4 kg |

80 809 ...
EUR
Y4
502,00 500

Монтажен комплект – мултифункционален палет 159 x 159 мм

▲ Цена на комплект



за
ZSG-4.80

80 878 ...
EUR
Y4
17,30 503

Преглед мултфункционални палети за адаптери



Мултфункционален палет
за адаптер 399 x 159 мм

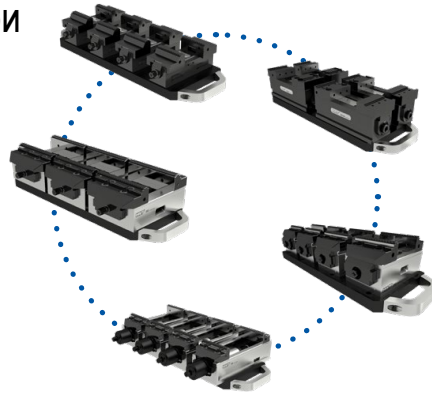

Примери за приложение

Мултфункционален палет за адаптор 399 x 159 мм

▲ Мултфункционален палет за закрепване върху PNG и MNG

Обхват на доставка:

- ▲ вкл. затегателен болт и опъвателен винт
- ▲ без захващащ болт

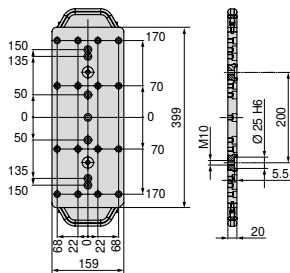

| Размер | WT |
|------------|-------|
| 399x159 mm | 10 kg |

| |
|------------|
| 80 809 ... |
| EUR |
| Y4 |
| 737,00 501 |

Монтажен комплект – мултфункционален палет 399 x 159 мм

▲ Цена на комплект



| |
|------------------------------------|
| 3a |
| ZSG-3.65/ZSG-4.80/125L160/ESG-4.80 |

| |
|------------|
| 80 884 ... |
| EUR |
| Y4 |
| 39,00 503 |

Преглед мултфункционални палети за адаптери

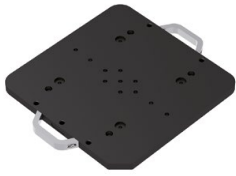

Мултфункционални палети
за адаптери 399 x 399 мм

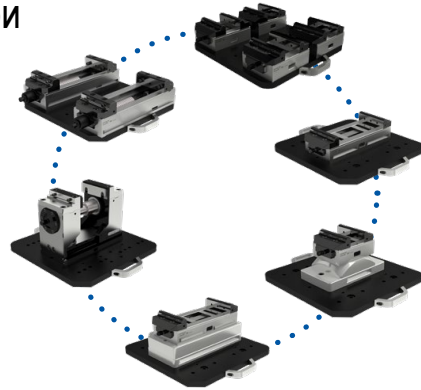

Примери за приложение

Мултфункционален палет за адаптор 399 x 399 мм

▲ Мултфункционален палет за закрепване върху PNG и MNG

Обхват на доставка:

- ▲ вкл. затегателен болт и опъвателен винт
- ▲ без захващащ болт

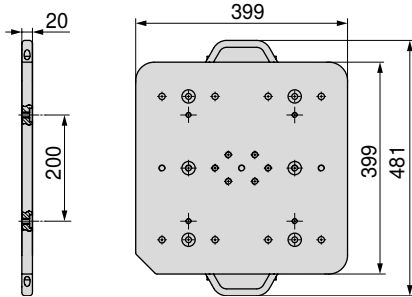

| Размер | WT |
|------------|----|
| 399x399 mm | 25 |

| 80 809 ... | |
|------------|-----|
| EUR | Y4 |
| 1.380,00 | 502 |

Монтажен комплект – мултфункционален палет 399 x 399 мм

▲ Цена на комплект



| за | 80 901 ... | | 80 898 ... | | 80 878 ... | |
|-------------------|------------|-----|------------|-----|------------|-----|
| | EUR | Y4 | EUR | Y4 | EUR | Y4 |
| ESG4.125 | 55,10 | 500 | | | | |
| H5G.125 | | | 55,10 | 500 | | |
| ZSG-4.125.L160 | | | | | 17,30 | 500 |
| ZSG-4.125.L160.K | | | | | 55,10 | 502 |
| ZSG-4.125.L300 | | | | | 55,10 | 501 |
| ZSG-4.125.L300-DK | | | | | 55,10 | 504 |

Затегателна поставка стоманена, 159 x 159 мм

- ▲ Затегателна поставка за закрепване върху PNG
- ▲ без схема на разположение на обработваните отвори

Обхват на доставка:

необработена затегателна поставка, затегателен болт PNG и позициониращ щифт

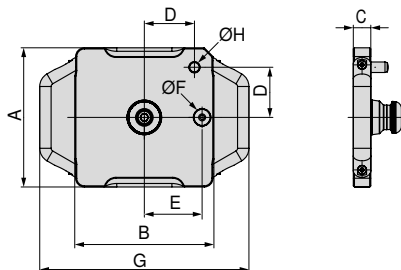

| Размер | A | B | C | D | E | F _{H5} | G | H _{m6} | WT |
|------------|-----|-----|----|----|----|-----------------|-----|-----------------|-----|
| | mm | mm | mm | mm | mm | mm | mm | mm | kg |
| 159x159 mm | 159 | 159 | 20 | 58 | 66 | 20 | 239 | 12 | 4.2 |

80 809 ...

EUR
Y4

333,00 080

Затегателна поставка алуминиева, 159 x 159 мм

- ▲ Затегателна поставка за закрепване върху PNG
- ▲ без схема на разположение на обработваните отвори

Обхват на доставка:

необработена затегателна поставка, затегателен болт PNG и позициониращ щифт

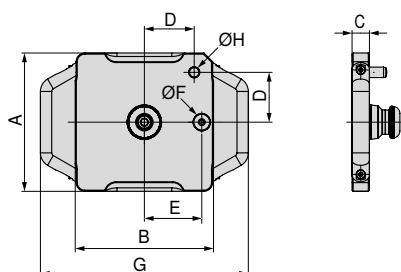

| Размер | A | B | C | D | E | F _{H5} | G | H _{m6} | WT |
|------------|-----|-----|----|----|----|-----------------|-----|-----------------|-----|
| | mm | mm | mm | mm | mm | mm | mm | mm | kg |
| 159x159 mm | 159 | 159 | 25 | 58 | 66 | 20 | 239 | 12 | 2.2 |

80 809 ...

EUR
Y4

376,00 081

Затегателна поставка стоманена, 399 x 159 мм

- ▲ затегателна поставка за закрепване върху PNG и MNG
- ▲ без схема на разположение на обработваните отвори

Обхват на доставка:

необработена затегателна поставка, затегателен болт PNG и позициониращ щифт

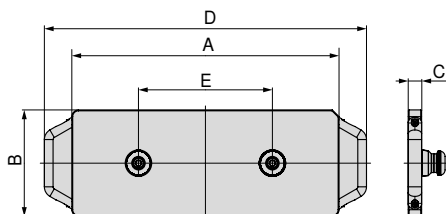

| Размер | A | B | C | D | E | WT |
|------------|-----|-----|----|-----|-----|------|
| | mm | mm | mm | mm | mm | kg |
| 399x159 mm | 399 | 159 | 20 | 481 | 200 | 10.6 |

80 809 ...

EUR
Y4

668,00 082

Затегателна поставка алуминиева, 399 x 159 мм

- ▲ затегателна поставка за закрепване върху PNG и MNG
- ▲ без схема на разположение на обработваните отвори

Обхват на доставка:

необработена затегателна поставка, затегателен болт PNG и позициониращ щифт

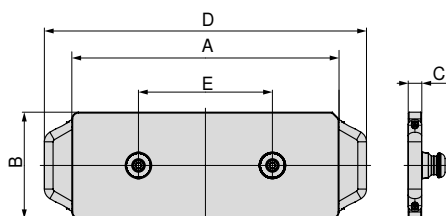

| Размер | A | B | C | D | E | WT |
|------------|-----|-----|----|-----|-----|-----|
| | mm | mm | mm | mm | mm | kg |
| 399x159 mm | 399 | 159 | 25 | 481 | 200 | 5.1 |

80 809 ...

EUR
Y4

584,00 083

Затегателна поставка стоманена, 399 x 399 мм

- ▲ затегателна поставка за закрепване върху PNG и MNG
- ▲ без схема на разположение на обработваните отвори

Обхват на доставка:

необработена затегателна поставка, затегателен болт PNG и позициониращ щифт

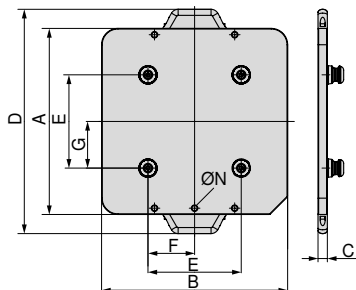

| Размер | A | B | C | D | E | F | G | N | WT |
|------------|-----|-----|----|-----|-----|-----|-----|-----|----|
| | mm | mm | mm | mm | mm | mm | mm | M10 | kg |
| 399x399 mm | 399 | 399 | 20 | 481 | 200 | 100 | 100 | M10 | 28 |

80 809 ...

EUR
Y4

1.460,00 084

Затегателна поставка алуминиева, 399 x 399 мм

- ▲ затегателна поставка за закрепване върху PNG и MNG
- ▲ без схема на разположение на обработваните отвори

Обхват на доставка:

необработена затегателна поставка, затегателен болт PNG и позициониращ щифт

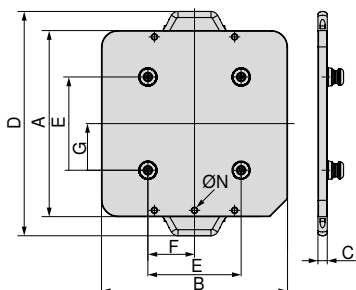

| Размер | A | B | C | D | E | F | G | N | WT |
|------------|-----|-----|----|-----|-----|-----|-----|-----|----|
| | mm | mm | mm | mm | mm | mm | mm | M10 | kg |
| 399x399 mm | 399 | 399 | 25 | 481 | 200 | 100 | 100 | M10 | 12 |

80 809 ...

EUR
Y4

1.070,00 085

Затегателна поставка стоманена, 599 x 159 мм

- ▲ затегателна поставка за закрепване върху PNG и MNG
- ▲ без схема на разположение на обработваните отвори

Обхват на доставка:

необработена затегателна поставка, затегателен болт PNG и позициониращ щифт

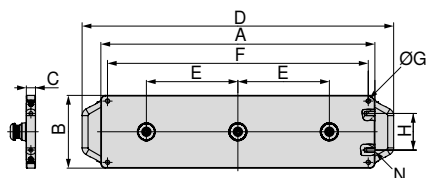

| Размер | A | B | C | D | E | F | G | H | N | WT |
|------------|-----|-----|----|-----|-----|-----|-----|----|-----|------|
| | mm | mm | mm | mm | mm | mm | | mm | | kg |
| 599x159 mm | 599 | 159 | 20 | 681 | 200 | 570 | M10 | 80 | M10 | 15.6 |

80 809 ...

EUR
Y4

936,00 086

Затегателна поставка алуминиева, 599 x 159 мм

- ▲ затегателна поставка за закрепване върху PNG и MNG
- ▲ без схема на разположение на обработваните отвори

Обхват на доставка:

необработена затегателна поставка, затегателен болт PNG и позициониращ щифт

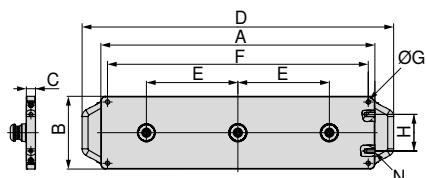

| Размер | A | B | C | D | E | F | G | H | N | WT |
|------------|-----|-----|----|-----|-----|-----|-----|----|-----|-----|
| | mm | mm | mm | mm | mm | mm | | mm | | kg |
| 599x159 mm | 599 | 159 | 25 | 681 | 200 | 570 | M10 | 80 | M10 | 7.4 |

80 809 ...

EUR
Y4

1.020,00 087

Преглед на общите аксесоари горни челюсти

6-позиционна сменяема челюст

- ▲ 1 = гладък, с волфрамово карбидно покритие
- ▲ 2 = рифеловано стъпало 3 мм
- ▲ 3 = рифеловано стъпало 8 мм
- ▲ 4 = рифеловано стъпало 18 мм
- ▲ 5 = рифеловано стъпало закръглено 8 мм
- ▲ 6 = рифеловано стъпало закръглено
- ▲ $M_{max} = 60 \text{ Nm}$
- ▲ вкл. закрепващи винтове

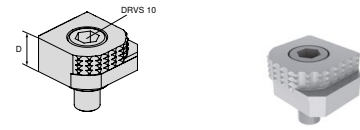

| за ширина на ръчно менгеме | A | A ₁ | D | D ₁ | D ₂ | E | M | M ₁ | M ₂ | EUR | Y4 | NCG | H5G / -S / -Z | X5G-Z / -S | ESG 4 | ESG 5 | HDG 2 | ZSG 4 | ZSG mini | DSG 4 | Verso | HSG | |
|----------------------------|---|----------------|----|----------------|----------------|---|---|----------------|----------------|-------|------------|-----|---------------|------------|-------|-------|-------|-------|----------|-------|-------|-----|--|
| | | | 18 | | | | | | | 80,60 | 80 892 246 | ● | ● | ● | ● | | | | ● | ● | ● | | |

6-позиционна сменяема челюст, карбидна, рифелована

- ▲ 1 = гладка
- ▲ 2 = карбидна рифелована
- ▲ 3 = карбидна рифелована със стъпало 3 мм
- ▲ 4 = карбидна рифелована със стъпало 8 мм
- ▲ 5 = карбидна рифелована кръгла със стъпало 8 мм
- ▲ 6 = карбидна рифелована кръгла
- ▲ вкл. закрепващи винтове

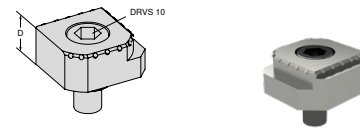

| за ширина на ръчно менгеме | A | A ₁ | D | D ₁ | D ₂ | E | M | M ₁ | M ₂ | EUR | Y4 | NCG | H5G / -S / -Z | X5G-Z / -S | ESG 4 | ESG 5 | HDG 2 | ZSG 4 | ZSG mini | DSG 4 | Verso | HSG | |
|----------------------------|---|----------------|----|----------------|----------------|---|---|----------------|----------------|--------|--------------|-----|---------------|------------|-------|-------|-------|-------|----------|-------|-------|-----|--|
| | | | 18 | | | | | | | 117,00 | 80 890 35300 | ● | ● | ● | ● | | | | ● | ● | ● | ● | |

Позиционираща лайсна

- ▲ за стъпаловидни челюсти с Т-образен канал
- ▲ постижими различни дълбочини на затягане чрез фрезозане
- ▲ възможност за използване като опорна лайсна чрез предварително фрезозане на шийка
- ▲ материал 1.7131, по този начин възможност за последващо закаляване при необходимост
- ▲ Цена за бройка

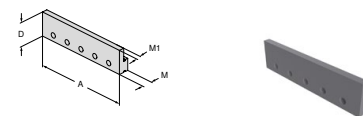

| за ширина на ръчно менгеме | A | A ₁ | D | D ₁ | D ₂ | E | M | M ₁ | M ₂ | EUR | Y4 | NCG | H5G / -S / -Z | X5G-Z / -S | ESG 4 | ESG 5 | HDG 2 | ZSG 4 | ZSG mini | DSG 4 | Verso | HSG | |
|----------------------------|-----|----------------|----|----------------|----------------|---|------|----------------|----------------|-------|------------|-----|---------------|------------|-------|-------|-------|-------|----------|-------|-------|-----|---|
| | 100 | | 32 | | | | 13,5 | 7 | | 48,90 | 80 892 338 | ● | ● | ● | ● | | | ● | ● | ● | ● | ● | ● |
| | 125 | | 32 | | | | 13,5 | 7 | | 51,30 | 80 892 339 | ● | ● | ● | ● | | | ● | ● | ● | ● | ● | ● |
| | 160 | | 32 | | | | 13,5 | 7 | | 49,70 | 80 892 340 | ● | ● | ● | ● | | | ● | ● | ● | ● | ● | ● |

Преглед на общите аксесоари горни челюсти

Стъпаловидна челюст, рифелована с Т-образен канал

- ▲ Т-образен канал за закрепване на позиционираща лайсна
- ▲ благодарение на опорната повърхност с ширина 6,5 мм е изключително подходяща за детайли с груби ръбове
- ▲ лазерно гравирани щрихована скала (2 мм) като помощ при позициониране
- ▲ Цена за бройка

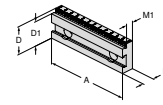

| за ширина на ръчно менгеме | A | A ₁ | D | D ₁ | D ₂ | E | M | M ₁ | M ₂ | EUR | Y4 | NCG | H5G / -S / -Z | X5G-Z / -S | ESG 4 | ESG 5 | HDG 2 | ZSG 4 | ZSG mini | DSG 4 | Verso | HSG | |
|----------------------------|---|----------------|----|----------------|----------------|---|------|----------------|----------------|--------|------------|-----|---------------|------------|-------|-------|-------|-------|----------|-------|-------|-----|---|
| 100 | | | 35 | 32 | | | 17,5 | 11,5 | | 131,00 | 80 892 341 | ● | | | | | ● | | | | | | ● |
| 100 | | | 35 | 30 | | | 17,5 | 11,5 | | 131,00 | 80 892 342 | ● | | | | | ● | | | | | | ● |
| 100 | | | 35 | 27 | | | 17,5 | 11,5 | | 131,00 | 80 892 343 | ● | | | | | ● | | | | | | ● |
| 125 | | | 40 | 37 | | | 17,5 | 11,5 | | 142,00 | 80 892 344 | ● | ● | | ● | | ● | | | | ● | | ● |
| 125 | | | 40 | 35 | | | 17,5 | 11,5 | | 141,00 | 80 892 345 | ● | ● | | ● | | ● | | | | ● | | ● |
| 125 | | | 40 | 32 | | | 17,5 | 11,5 | | 141,00 | 80 892 346 | ● | ● | | ● | | ● | | | | ● | | ● |
| 160 | | | 50 | 45 | | | 20 | 13,5 | | 158,00 | 80 892 348 | ● | | | ● | | ● | | | | ● | | ● |
| 160 | | | 50 | 42 | | | 20 | 13,5 | | 158,00 | 80 892 349 | ● | | | ● | | ● | | | | ● | | ● |

Стъпаловидна челюст, гладка

- ▲ Цена за бройка

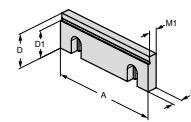

| за ширина на ръчно менгеме | A | A ₁ | D | D ₁ | D ₂ | E | M | M ₁ | M ₂ | EUR | Y4 | NCG | H5G / -S / -Z | X5G-Z / -S | ESG 4 | ESG 5 | HDG 2 | ZSG 4 | ZSG mini | DSG 4 | Verso | HSG | |
|----------------------------|---|----------------|----|----------------|----------------|---|------|----------------|----------------|--------|--------------|-----|---------------|------------|-------|-------|-------|-------|----------|-------|-------|-----|---|
| 100 | | | 35 | 30 | | | 10 | 7,5 | | 86,40 | 80 892 21400 | ● | | | | | ● | | | | | | ● |
| 125 | | | 40 | 32 | | | 11,5 | 9,5 | | 103,00 | 80 892 21500 | ● | ● | | ● | | ● | | | | ● | | ● |
| 160 | | | 50 | 42 | | | 13,5 | 10,5 | | 186,00 | 80 892 21600 | ● | | | ● | | ● | | | | ● | | ● |

Стъпаловидна челюст, гладка

- ▲ може да се използва като гладка или стъпаловидна челюст
- ▲ Челюст закалена и шлифована
- ▲ Цена за бройка

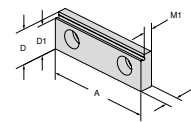

| за ширина на ръчно менгеме | A | A ₁ | D | D ₁ | D ₂ | E | M | M ₁ | M ₂ | EUR | Y4 | NCG | H5G / -S / -Z | X5G-Z / -S | ESG 4 | ESG 5 | HDG 2 | ZSG 4 | ZSG mini | DSG 4 | Verso | HSG | |
|----------------------------|---|----------------|----|----------------|----------------|---|---|----------------|----------------|-------|------------|-----|---------------|------------|-------|-------|-------|-------|----------|-------|-------|-----|--|
| 65 | | | 22 | 19 | | | 8 | 5,5 | | 72,40 | 80 895 332 | ● | | | | | | | | | | | |

Стъпаловидна челюст с покритие 5 мм

- ▲ Цена за бройка

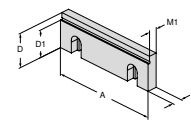

| за ширина на ръчно менгеме | A | A ₁ | D | D ₁ | D ₂ | E | M | M ₁ | M ₂ | EUR | Y4 | NCG | H5G / -S / -Z | X5G-Z / -S | ESG 4 | ESG 5 | HDG 2 | ZSG 4 | ZSG mini | DSG 4 | Verso | HSG | |
|----------------------------|---|----------------|----|----------------|----------------|---|----|----------------|----------------|--------|--------------|-----|---------------|------------|-------|-------|-------|-------|----------|-------|-------|-----|---|
| 80 | | | 28 | 23 | | | 10 | 7,5 | | 156,00 | 80 878 31400 | ● | | | ● | | | ● | | | ● | | ● |

Преглед на общите аксесоари горни челюсти

Стъпаловидна челюст с покритие 5 мм

▲ Цена за бройка

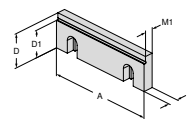

| за ширина на ръчно менгеме | A | A ₁ | D | D ₁ | D ₂ | E | M | M ₁ | M ₂ | EUR | Y4 | NCG | H5G / -S / -Z | X5G-Z / -S | ESG 4 | ESG 5 | HDG 2 | ZSG 4 | ZSG mini | DSG 4 | Verso | HSG | |
|----------------------------|---|----------------|----|----------------|----------------|---|------|----------------|----------------|--------|--------------|-----|---------------|------------|-------|-------|-------|-------|----------|-------|-------|-----|---|
| 100 | | | 35 | 30 | | | 10 | 7,5 | | 171,00 | 80 892 36300 | ● | | | | | ● | | | | | | |
| 125 | | | 40 | 35 | | | 11,5 | 9,5 | | 151,00 | 80 892 250 | ● | ● | | ● | | ● | | | | ● | | ● |
| 160 | | | 50 | 45 | | | 13,5 | 10,5 | | 213,00 | 80 892 36400 | ● | | | ● | | ● | | | | ● | | ● |

Стъпаловидна челюст 5 мм

▲ Цена за бройка

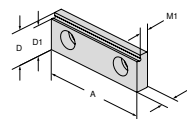

| за ширина на ръчно менгеме | A | A ₁ | D | D ₁ | D ₂ | E | M | M ₁ | M ₂ | EUR | Y4 | NCG | H5G / -S / -Z | X5G-Z / -S | ESG 4 | ESG 5 | HDG 2 | ZSG 4 | ZSG mini | DSG 4 | Verso | HSG | |
|----------------------------|---|----------------|----|----------------|----------------|---|----|----------------|----------------|--------|------------|-----|---------------|------------|-------|-------|-------|-------|----------|-------|-------|-----|--|
| 80 | | | 28 | 23 | | | 10 | 7,5 | | 128,00 | 80 878 830 | | | | ● | | | | ● | | ● | | |

Стъпаловидна челюст, рифелована

▲ Цена за бройка

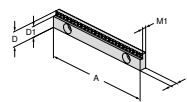

| за ширина на ръчно менгеме | A | A ₁ | D | D ₁ | D ₂ | E | M | M ₁ | M ₂ | EUR | Y4 | NCG | H5G / -S / -Z | X5G-Z / -S | ESG 4 | ESG 5 | HDG 2 | ZSG 4 | ZSG mini | DSG 4 | Verso | HSG | |
|----------------------------|---|----------------|----|----------------|----------------|---|---|----------------|----------------|--------|------------|-----|---------------|------------|-------|-------|-------|-------|----------|-------|-------|-----|--|
| 125 | | | 18 | 13 | | | 8 | 5,5 | | 135,00 | 80 898 252 | | ● | | ● | | | | | | ● | | |
| 125 | | | 18 | 15 | | | 8 | 5,5 | | 135,00 | 80 898 250 | | ● | | ● | | | | | | ● | | |

Стъпаловидна челюст, рифелована, 3 мм

▲ Цена за бройка

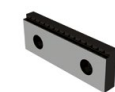
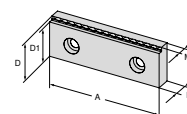

| за ширина на ръчно менгеме | A | A ₁ | D | D ₁ | D ₂ | E | M | M ₁ | M ₂ | EUR | Y4 | NCG | H5G / -S / -Z | X5G-Z / -S | ESG 4 | ESG 5 | HDG 2 | ZSG 4 | ZSG mini | DSG 4 | Verso | HSG | |
|----------------------------|---|----------------|----|----------------|----------------|---|----|----------------|----------------|-------|--------------|-----|---------------|------------|-------|-------|-------|-------|----------|-------|-------|-----|--|
| 80 | | | 28 | 25 | | | 10 | 7 | | 91,70 | 80 906 30900 | | | | ● | | | | ● | | ● | | |

Преглед на общите аксесоари горни челюсти

Стъпаловидна челюст, рифелована 3, 5 и 8 мм

▲ Цена за бройка

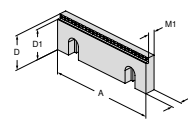

| за ширина на ръчно менгеме | A | A ₁ | D | D ₁ | D ₂ | E | M | M ₁ | M ₂ | EUR | Y4 | NCG | H5G / -S / -Z | X5G-Z / -S | ESG 4 | ESG 5 | HDG 2 | ZSG 4 | ZSG mini | DSG 4 | Verso | HSG | | |
|----------------------------|---|----------------|----|----------------|----------------|---|------|----------------|----------------|--------|--------------|-----|---------------|------------|-------|-------|-------|-------|----------|-------|-------|-----|---|---|
| 100 | | | 35 | 27 | | | 10 | 7,5 | | 108,00 | 80 892 29200 | ● | | | | | ● | | | | | | ● | |
| 100 | | | 35 | 30 | | | 10 | 7,5 | | 108,00 | 80 892 29000 | ● | | | | | ● | | | | | | | ● |
| 100 | | | 35 | 32 | | | 10 | 7,5 | | 108,00 | 80 892 29400 | ● | | | | | ● | | | | | | | ● |
| 125 | | | 40 | 32 | | | 11,5 | 9 | | 124,00 | 80 892 29300 | ● | ● | | ● | | ● | ● | | | ● | | | ● |
| 125 | | | 40 | 35 | | | 11,5 | 9 | | 124,00 | 80 892 29100 | ● | ● | | ● | | ● | ● | | | ● | | | ● |
| 125 | | | 40 | 37 | | | 11,5 | 9 | | 124,00 | 80 892 29500 | ● | ● | | ● | | ● | ● | | | ● | | | ● |
| 160 | | | 50 | 42 | | | 13,5 | 11 | | 138,00 | 80 892 29900 | ● | ● | | ● | | ● | ● | | | ● | | | ● |
| 160 | | | 50 | 45 | | | 13,5 | 11 | | 138,00 | 80 892 29800 | ● | ● | | ● | | ● | ● | | | ● | | | ● |
| 160 | | | 50 | 47 | | | 13,5 | 11 | | 138,00 | 80 892 29700 | ● | ● | | ● | | ● | ● | | | ● | | | ● |

Стъпаловидна челюст, карбидна, рифелована 3 мм

▲ Цена за бройка

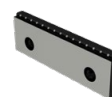
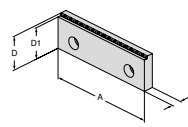

| за ширина на ръчно менгеме | A | A ₁ | D | D ₁ | D ₂ | E | M | M ₁ | M ₂ | EUR | Y4 | NCG | H5G / -S / -Z | X5G-Z / -S | ESG 4 | ESG 5 | HDG 2 | ZSG 4 | ZSG mini | DSG 4 | Verso | HSG | | |
|----------------------------|---|----------------|----|----------------|----------------|---|------|----------------|----------------|--------|--------------|-----|---------------|------------|-------|-------|-------|-------|----------|-------|-------|-----|--|---|
| 100 | | | 35 | 32 | | | 7,5 | | | 156,00 | 80 892 37600 | ● | ● | | ● | | ● | ● | | | ● | | | ● |
| 125 | | | 40 | 37 | | | 11,5 | | | 171,00 | 80 892 36500 | ● | ● | | ● | | ● | ● | | | ● | | | ● |
| 160 | | | 50 | 47 | | | 13,5 | | | 195,00 | 80 892 37400 | ● | ● | | ● | | ● | ● | | | ● | | | ● |

Стъпаловидна челюст, карбидна, рифелована 5 мм

▲ Цена за бройка

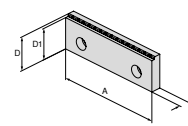

| за ширина на ръчно менгеме | A | A ₁ | D | D ₁ | D ₂ | E | M | M ₁ | M ₂ | EUR | Y4 | NCG | H5G / -S / -Z | X5G-Z / -S | ESG 4 | ESG 5 | HDG 2 | ZSG 4 | ZSG mini | DSG 4 | Verso | HSG | | |
|----------------------------|---|----------------|----|----------------|----------------|---|------|----------------|----------------|--------|--------------|-----|---------------|------------|-------|-------|-------|-------|----------|-------|-------|-----|--|---|
| 100 | | | 35 | 30 | | | 12 | | | 156,00 | 80 892 37700 | ● | ● | | ● | | ● | ● | | | ● | | | ● |
| 125 | | | 40 | 35 | | | 13,5 | | | 171,00 | 80 892 37500 | ● | ● | | ● | | ● | ● | | | ● | | | ● |
| 160 | | | 50 | 45 | | | 15,5 | | | 195,00 | 80 892 37300 | ● | ● | | ● | | ● | ● | | | ● | | | ● |

Стъпаловидна челюст 18 мм с 3 мм рифеловано стъпало

▲ Цена за бройка

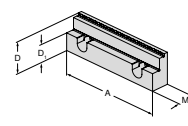

| за ширина на ръчно менгеме | A | A ₁ | D | D ₁ | D ₂ | E | M | M ₁ | M ₂ | EUR | Y4 | NCG | H5G / -S / -Z | X5G-Z / -S | ESG 4 | ESG 5 | HDG 2 | ZSG 4 | ZSG mini | DSG 4 | Verso | HSG | | |
|----------------------------|---|----------------|----|----------------|----------------|---|------|----------------|----------------|--------|------------|-----|---------------|------------|-------|-------|-------|-------|----------|-------|-------|-----|--|---|
| 125 | | | 40 | 22 | | | 21,5 | | | 222,00 | 80 892 288 | ● | ● | | ● | | ● | ● | | | ● | | | ● |

Преглед на общите аксесоари горни челюсти

Стъпаловидна челюст 18 мм с 3 мм рифеловано стъпало

▲ Цена за бройка

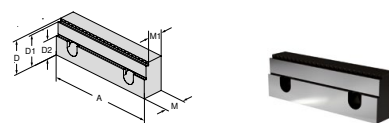

| за ширина на ръчно менгеме | A | A ₁ | D | D ₁ | D ₂ | E | M | M ₁ | M ₂ |
|----------------------------|-----|----------------|----|----------------|----------------|---|----|----------------|----------------|
| | 125 | | 40 | 37 | 22 | | 24 | 19 | |

EUR 235,00

| Y4 | NCG | H5G / -S / -Z | X5G-Z / -S | ESG 4 | ESG 5 | HDG 2 | ZSG 4 | ZSG mini | DSG 4 | Verzo | HSG |
|------------|-----|---------------|------------|-------|-------|-------|-------|----------|-------|-------|-----|
| 80 907 302 | ● | ● | | ● | | ● | ● | | ● | | ● |

Сменяема челюст, рифелована 5 мм за алуминий и пластмаса

▲ Цена за бройка

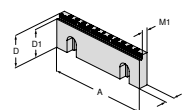

| за ширина на ръчно менгеме | A | A ₁ | D | D ₁ | D ₂ | E | M | M ₁ | M ₂ |
|----------------------------|-----|----------------|----|----------------|----------------|---|------|----------------|----------------|
| | 125 | | 40 | 35 | | | 11,5 | 8 | |

EUR 143,00

| Y4 | NCG | H5G / -S / -Z | X5G-Z / -S | ESG 4 | ESG 5 | HDG 2 | ZSG 4 | ZSG mini | DSG 4 | Verzo | HSG |
|--------------|-----|---------------|------------|-------|-------|-------|-------|----------|-------|-------|-----|
| 80 892 36100 | ● | ● | | ● | | ● | ● | | ● | | ● |

Стъпаловидна челюст щанцован профил

▲ Цена за бройка

▲ подходящи за щанцован профил LANG

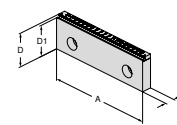

| за ширина на ръчно менгеме | A | A ₁ | D | D ₁ | D ₂ | E | M | M ₁ | M ₂ |
|----------------------------|-----|----------------|----|----------------|----------------|---|------|----------------|----------------|
| | 125 | | 40 | 37 | | | 11,5 | | |

EUR 138,00

| Y4 | NCG | H5G / -S / -Z | X5G-Z / -S | ESG 4 | ESG 5 | HDG 2 | ZSG 4 | ZSG mini | DSG 4 | Verzo | HSG |
|--------------|-----|---------------|------------|-------|-------|-------|-------|----------|-------|-------|-----|
| 80 892 36200 | ● | ● | | ● | | ● | ● | | ● | | ● |

Челюст, рифелована

▲ Цена за бройка

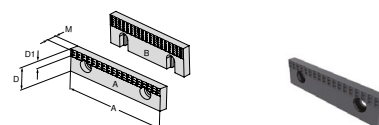

| Изображение | A | A ₁ | D | D ₁ | D ₂ | E | M | M ₁ | M ₂ |
|-------------|-----|----------------|----|----------------|----------------|---|------|----------------|----------------|
| A | 40 | | 22 | 7 | | | 7,8 | | |
| A | 65 | | 22 | 7 | | | 7,8 | | |
| A | 90 | | 22 | 7 | | | 7,8 | | |
| B | 100 | | 35 | 12 | | | 10 | | |
| B | 125 | | 40 | 14,5 | | | 11,5 | | |
| B | 160 | | 50 | 14,5 | | | 13,5 | | |

EUR

| Y4 | NCG | H5G / -S / -Z | X5G-Z / -S | ESG 4 | ESG 5 | HDG 2 | ZSG 4 | ZSG mini | DSG 4 | Verzo | HSG |
|--------------|-----|---------------|------------|-------|-------|-------|-------|----------|-------|-------|-----|
| 80 892 279 | | | | | | | | | | ● | |
| 80 892 280 | | | | | | | | | | ● | |
| 80 892 284 | | | | | | | | | | ● | |
| 80 892 21700 | ● | | | | | ● | | | | | ● |
| 80 892 21800 | ● | | | ● | | ● | | | ● | | ● |
| 80 892 21900 | ● | | | ● | | ● | ● | | | | ● |

Преглед на общите аксесоари горни челюсти

Горна челюст, рифелована

▲ Цена за бройка

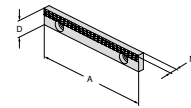

| за ширина на ръчно менгеме | A | A ₁ | D | D ₁ | D ₂ | E | M | M ₁ | M ₂ | EUR | Y4 | NCG | H5G / -S / -Z | X5G-Z / -S | ESG 4 | ESG 5 | HDG 2 | ZSG 4 | ZSG mini | DSG 4 | Verso | HSG | |
|----------------------------|-----|----------------|----|----------------|----------------|---|-----|----------------|----------------|-------|------------|-----|---------------|------------|-------|-------|-------|-------|----------|-------|-------|-----|--|
| | 125 | | 18 | | | | 7,8 | | | 66,90 | 80 898 253 | ● | ● | ● | | | | | | | ● | | |

Горна челюст шлифована

▲ Цена за бройка

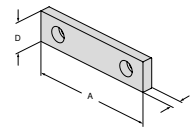

| за ширина на ръчно менгеме | A | A ₁ | D | D ₁ | D ₂ | E | M | M ₁ | M ₂ | EUR | Y4 | NCG | H5G / -S / -Z | X5G-Z / -S | ESG 4 | ESG 5 | HDG 2 | ZSG 4 | ZSG mini | DSG 4 | Verso | HSG | | |
|----------------------------|----|----------------|----|----------------|----------------|---|-----|----------------|----------------|-------|------------|-----|---------------|------------|-------|-------|-------|-------|----------|-------|-------|-----|---|--|
| | 40 | | 22 | | | | 7,7 | | | 33,50 | 80 889 401 | | | | | | | | | | | ● | | |
| | 40 | | 35 | | | | 10 | | | 37,80 | 80 889 405 | | | | | | | | | | | | ● | |
| | 65 | | 22 | | | | 7,7 | | | 37,80 | 80 889 651 | | | | | | | | | | | | ● | |
| | 65 | | 35 | | | | 10 | | | 41,00 | 80 889 655 | | | | | | | | | | | | ● | |
| | 90 | | 22 | | | | 7,7 | | | 41,00 | 80 889 901 | | | | | | | | | | | | ● | |
| | 90 | | 35 | | | | 10 | | | 49,70 | 80 889 905 | | | | | | | | | | | | ● | |

Горна челюст шлифована

▲ Цена за бройка

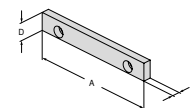

| за ширина на ръчно менгеме | A | A ₁ | D | D ₁ | D ₂ | E | M | M ₁ | M ₂ | EUR | Y4 | NCG | H5G / -S / -Z | X5G-Z / -S | ESG 4 | ESG 5 | HDG 2 | ZSG 4 | ZSG mini | DSG 4 | Verso | HSG | |
|----------------------------|-----|----------------|----|----------------|----------------|---|-----|----------------|----------------|-------|------------|-----|---------------|------------|-------|-------|-------|-------|----------|-------|-------|-----|--|
| | 125 | | 18 | | | | 7,6 | | | 50,80 | 80 898 251 | ● | ● | ● | | | | | | | ● | | |

Горна челюст, с волфрамово карбидно покритие

▲ с волфрамово карбидно покритие

▲ Цена за бройка

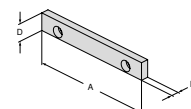

| за ширина на ръчно менгеме | A | A ₁ | D | D ₁ | D ₂ | E | M | M ₁ | M ₂ | EUR | Y4 | NCG | H5G / -S / -Z | X5G-Z / -S | ESG 4 | ESG 5 | HDG 2 | ZSG 4 | ZSG mini | DSG 4 | Verso | HSG | |
|----------------------------|-----|----------------|----|----------------|----------------|---|-----|----------------|----------------|--------|------------|-----|---------------|------------|-------|-------|-------|-------|----------|-------|-------|-----|--|
| | 125 | | 18 | | | | 7,6 | | | 102,00 | 80 898 254 | ● | ● | ● | | | | | | | ● | | |

Преглед на общите аксесоари горни челюсти

Затегателна челюст, гладка

▲ Цена за бройка

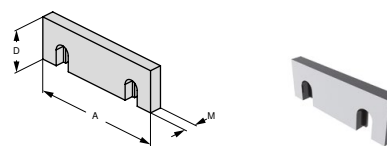

| за ширина на ръчно менгеме | A | A ₁ | D | D ₁ | D ₂ | E | M | M ₁ | M ₂ | EUR | Y4 | NCG | H5G / -S / -Z | X5G-Z / -S | ESG 4 | ESG 5 | HDC 2 | ZSG 4 | ZSG mini | DSG 4 | Verso | HSG | | |
|----------------------------|---|----------------|----|----------------|----------------|---|------|----------------|----------------|-------|--------------|-----|---------------|------------|-------|-------|-------|-------|----------|-------|-------|-----|---|---|
| 100 | | | 35 | | | | 10 | | | 40,00 | 80 892 20400 | ● | | | | | ● | | | | | | ● | |
| 125 | | | 40 | | | | 11,5 | | | 48,60 | 80 892 20500 | ● | | | ● | | ● | | | | ● | | | ● |
| 160 | | | 50 | | | | 13,5 | | | 74,70 | 80 892 20600 | ● | | | ● | | ● | ● | | | | | | ● |

Затегателна челюст, профилирана

▲ Цена за бройка

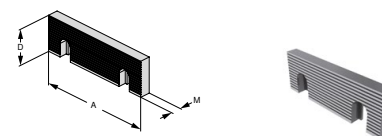

| за ширина на ръчно менгеме | A | A ₁ | D | D ₁ | D ₂ | E | M | M ₁ | M ₂ | EUR | Y4 | NCG | H5G / -S / -Z | X5G-Z / -S | ESG 4 | ESG 5 | HDC 2 | ZSG 4 | ZSG mini | DSG 4 | Verso | HSG | | |
|----------------------------|---|----------------|----|----------------|----------------|---|------|----------------|----------------|-------|--------------|-----|---------------|------------|-------|-------|-------|-------|----------|-------|-------|-----|---|---|
| 100 | | | 35 | | | | 10 | | | 45,40 | 80 892 20700 | ● | | | | | ● | | | | | | ● | |
| 125 | | | 40 | | | | 11,5 | | | 55,10 | 80 892 20800 | ● | | | ● | | ● | ● | | ● | | | | ● |
| 160 | | | 50 | | | | 13,5 | | | 90,60 | 80 892 20900 | ● | | | ● | | ● | ● | | | | | | ● |

Рифелована челюст, сменяема

▲ за вертикално и хоризонтално използване

▲ Цена за бройка

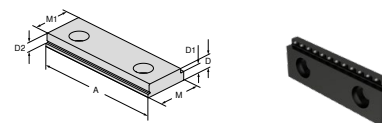

| за ширина на ръчно менгеме | A | A ₁ | D | D ₁ | D ₂ | E | M | M ₁ | M ₂ | EUR | Y4 | NCG | H5G / -S / -Z | X5G-Z / -S | ESG 4 | ESG 5 | HDC 2 | ZSG 4 | ZSG mini | DSG 4 | Verso | HSG | | |
|----------------------------|---|----------------|------|----------------|----------------|---|----|----------------|----------------|-------|------------|-----|---------------|------------|-------|-------|-------|-------|----------|-------|-------|-----|--|---|
| 65 | | | 8 | 5,5 | 5 | | 22 | 19 | | 36,80 | 80 895 340 | ● | ● | | | | | | | | | | | |
| 100 | | | 10,5 | 8 | 5 | | 35 | 32 | | 51,90 | 80 895 343 | ● | ● | | | | ● | | | | | | | ● |

Рифелована челюст, сменяема

▲ за вертикално и хоризонтално използване

▲ 3-точкови затягания

▲ Цена за бройка

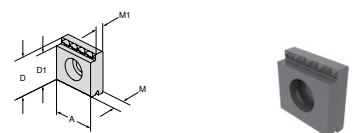

| за ширина на ръчно менгеме | A | A ₁ | D | D ₁ | D ₂ | E | M | M ₁ | M ₂ | EUR | Y4 | NCG | H5G / -S / -Z | X5G-Z / -S | ESG 4 | ESG 5 | HDC 2 | ZSG 4 | ZSG mini | DSG 4 | Verso | HSG | | |
|----------------------------|----|----------------|----|----------------|----------------|---|------|----------------|----------------|-------|------------|-----|---------------|------------|-------|-------|-------|-------|----------|-------|-------|-----|--|--|
| 65 | 22 | | 22 | 19 | | | 8 | 5,5 | | 19,50 | 80 895 335 | ● | ● | | | | | ● | | | | | | |
| 100 | 35 | | 35 | 32 | | | 10,5 | 8 | | 31,40 | 80 895 345 | ● | ● | | | | ● | | | | | | | |

Преглед на общите аксесоари горни челюсти

Челюст, насечена

▲ Цена за бройка

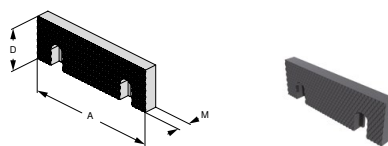

| за ширина на ръчно менгеме | A | A ₁ | D | D ₁ | D ₂ | E | M | M ₁ | M ₂ | EUR | Y4 | NCG | H5G / -S / -Z | X5G-Z / -S | ESG 4 | ESG 5 | HDG 2 | ZSG 4 | ZSG mini | DSG 4 | Verzo | HSG | |
|----------------------------|---|----------------|----|----------------|----------------|---|------|----------------|----------------|-------|--------------|-----|---------------|------------|-------|-------|-------|-------|----------|-------|-------|-----|---|
| 100 | | | 35 | | | | 11 | | | 54,00 | 80 892 20100 | ● | | | | | ● | | | | | | ● |
| 125 | | | 40 | | | | 12,5 | | | 65,90 | 80 892 20200 | ● | | | ● | | ● | | | | ● | | ● |
| 160 | | | 50 | | | | 14,5 | | | 76,60 | 80 892 20300 | ● | | | ● | | ● | ● | | | | | ● |

Челюст, насечена

▲ Цена за бройка

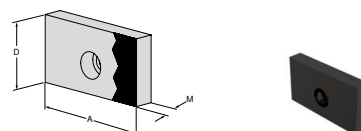

| за ширина на ръчно менгеме | A | A ₁ | D | D ₁ | D ₂ | E | M | M ₁ | M ₂ | EUR | Y4 | NCG | H5G / -S / -Z | X5G-Z / -S | ESG 4 | ESG 5 | HDG 2 | ZSG 4 | ZSG mini | DSG 4 | Verzo | HSG | | |
|----------------------------|---|----------------|----|----------------|----------------|---|----|----------------|----------------|-------|------------|-----|---------------|------------|-------|-------|-------|-------|----------|-------|-------|-----|---|--|
| 40 | | | 35 | | | | 11 | | | 37,80 | 80 889 408 | | | | | | | | | | | ● | | |
| 40 | | | 22 | | | | 8 | | | 33,50 | 80 889 404 | | | | | | | | | | | | ● | |
| 65 | | | 35 | | | | 11 | | | 41,00 | 80 889 658 | | | | | | | | | | | | ● | |
| 65 | | | 22 | | | | 8 | | | 37,80 | 80 889 654 | | | | | | | | | | | | ● | |
| 90 | | | 35 | | | | 11 | | | 49,70 | 80 889 908 | | | | | | | | | | | | ● | |
| 90 | | | 22 | | | | 8 | | | 41,00 | 80 889 904 | | | | | | | | | | | | ● | |

Мека челюст, стоманена

- ▲ Материал: 16MnCr5
- ▲ само за вертикално използване
- ▲ Цена за бройка

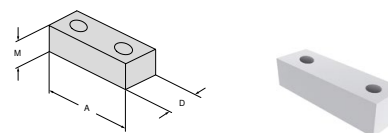

| за ширина на ръчно менгеме | A | A ₁ | D | D ₁ | D ₂ | E | M | M ₁ | M ₂ | EUR | Y4 | NCG | H5G / -S / -Z | X5G-Z / -S | ESG 4 | ESG 5 | HDG 2 | ZSG 4 | ZSG mini | DSG 4 | Verzo | HSG | | |
|----------------------------|---|----------------|----|----------------|----------------|---|----|----------------|----------------|-------|------------|-----|---------------|------------|-------|-------|-------|-------|----------|-------|-------|-----|---|---|
| 40 | | | 22 | | | | 20 | | | 33,50 | 80 895 244 | | | | | | | | | | | | ● | |
| 65 | | | 22 | | | | 20 | | | 37,80 | 80 895 245 | | ● | | ● | | | | ● | | | | | ● |
| 90 | | | 22 | | | | 20 | | | 41,00 | 80 895 246 | | | | | | | | | | | | | ● |

Мека челюст, стоманена

- ▲ Материал: 14NiCr14
- ▲ за изработка на формовъчни челюсти
- ▲ Цена за бройка

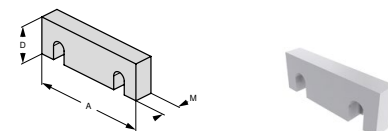

| за ширина на ръчно менгеме | A | A ₁ | D | D ₁ | D ₂ | E | M | M ₁ | M ₂ | EUR | Y4 | NCG | H5G / -S / -Z | X5G-Z / -S | ESG 4 | ESG 5 | HDG 2 | ZSG 4 | ZSG mini | DSG 4 | Verzo | HSG | |
|----------------------------|---|----------------|----|----------------|----------------|---|----|----------------|----------------|-------|--------------|-----|---------------|------------|-------|-------|-------|-------|----------|-------|-------|-----|---|
| 100 | | | 35 | | | | 16 | | | 43,20 | 80 892 24700 | ● | | | | | | ● | | | | | ● |
| 125 | | | 40 | | | | 20 | | | 50,80 | 80 892 24800 | ● | ● | | ● | | ● | ● | | | ● | | ● |
| 160 | | | 50 | | | | 20 | | | 83,40 | 80 892 24900 | ● | | | ● | | ● | ● | | | | | ● |

Преглед на общите аксесоари горни челюсти

Призматична челюст

- ▲ Цена за бройка
- ▲ с хоризонтална и вертикална призма
- ▲ Паралелност на призми хоризонтално и вертикално шлифовани

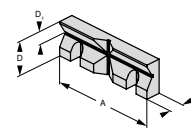

| за диаметър на затягане | A | A ₁ | D | D ₁ | D ₂ | E | M | M ₁ | M ₂ | EUR | Y4 | NCG | H5G / -S / -Z | X5G-Z / -S | ESG 4 | ESG 5 | HDG 2 | ZSG 4 | ZSG mini | DSG 4 | Verso | HSG | |
|-------------------------|-----|----------------|----|----------------|----------------|---|------|----------------|----------------|--------|--------------|-----|---------------|------------|-------|-------|-------|-------|----------|-------|-------|-----|---|
| 11 - 41 | 100 | | 35 | 13 | | | 15,5 | | | 128,40 | 80 892 26100 | ● | | | | | ● | | | | | | ● |
| 14 - 48 | 125 | | 40 | 16 | | | 17,5 | | | 142,90 | 80 892 26200 | ● | ● | | ● | | ● | | | | ● | | ● |
| 16 - 60 | 160 | | 50 | 20 | | | 19,5 | | | 214,00 | 80 892 26300 | ● | | | ● | | ● | ● | | | | | ● |

Призматична челюст

- ▲ с хоризонтална и вертикална призма
- ▲ Цена за бройка

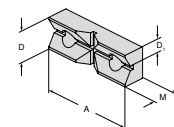

| за диаметър на затягане | A | A ₁ | D | D ₁ | D ₂ | E | M | M ₁ | M ₂ | EUR | Y4 | NCG | H5G / -S / -Z | X5G-Z / -S | ESG 4 | ESG 5 | HDG 2 | ZSG 4 | ZSG mini | DSG 4 | Verso | HSG | |
|-------------------------|----|----------------|----|----------------|----------------|---|----|----------------|----------------|--------|------------|-----|---------------|------------|-------|-------|-------|-------|----------|-------|-------|-----|--|
| 11 - 22 | 65 | | 22 | 11 | | | 15 | | | 131,00 | 80 895 337 | ● | | | | | | ● | | | | | |

Прецизна челюст с ход надолу

- ▲ Челюстта с ход надолу е проектирана само за използване върху подвижната челюст
- ▲ Цена за бройка

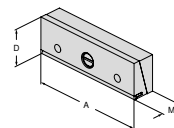

| за ширина на ръчно менгеме | A | A ₁ | D | D ₁ | D ₂ | E | M | M ₁ | M ₂ | EUR | Y4 | NCG | H5G / -S / -Z | X5G-Z / -S | ESG 4 | ESG 5 | HDG 2 | ZSG 4 | ZSG mini | DSG 4 | Verso | HSG | |
|----------------------------|---|----------------|----|----------------|----------------|---|------|----------------|----------------|--------|------------|-----|---------------|------------|-------|-------|-------|-------|----------|-------|-------|-----|---|
| 100 | | | 35 | | | | 25 | | | 259,00 | 80 892 370 | ● | | | | | | | | | | | ● |
| 125 | | | 40 | | | | 25 | | | 268,00 | 80 892 371 | ● | ● | | ● | | ● | | | | ● | | ● |
| 160 | | | 50 | | | | 27,5 | | | 409,00 | 80 892 372 | ● | | | ● | | ● | ● | | | | | ● |

Междинна челюст с ход надолу

- ▲ за типове NCG, NCG 2 и HDG 2
- ▲ с двустранни пружинни пластини с ход надолу
- ▲ Цена за бройка

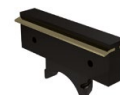
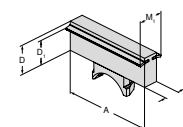

| за ширина на ръчно менгеме | A | A ₁ | D | D ₁ | D ₂ | E | M | M ₁ | M ₂ | EUR | Y4 | NCG | H5G / -S / -Z | X5G-Z / -S | ESG 4 | ESG 5 | HDG 2 | ZSG 4 | ZSG mini | DSG 4 | Verso | HSG | |
|----------------------------|---|----------------|----|----------------|----------------|---|----|----------------|----------------|--------|------------|-----|---------------|------------|-------|-------|-------|-------|----------|-------|-------|-----|--|
| 100 | | | 35 | 28 | | | 28 | 45 | | 289,00 | 80 892 258 | ● | | | | | | | | | | | |
| 125 | | | 40 | 32,5 | | | 20 | 35 | | 283,00 | 80 892 259 | ● | | | | | ● | | | | | | |
| 160 | | | 50 | 42 | | | 20 | 35 | | 337,00 | 80 892 260 | ● | | | | | ● | | | | | | |

Преглед на общите аксесоари горни челюсти

Multipin- челна челюст

▲ Цена за бройка



80 890 ...

EUR
Y4
315,00 30200

| A mm | D mm |
|---------|---------|
| 125 | 40 |

Челюст с ход надолу с пружинна пластина

▲ за окончателна обработка

▲ Цена за бройка

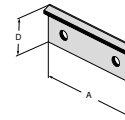

| за ширина на ръчно менгеме | A | A ₁ | D | D ₁ | D ₂ | E | M | M ₁ | M ₂ | EUR | Y4 | NCG | H5G / -S / -Z | X5G-Z / -S | ESG 4 | ESG 5 | HDG 2 | ZSG 4 | ZSG mini | DSG 4 | Verso | HSG | |
|----------------------------|---|----------------|----|----------------|----------------|---|---|----------------|----------------|-------|------------|-----|---------------|------------|-------|-------|-------|-------|----------|-------|-------|-----|--|
| 80 | | | 24 | | | | | | | 66,90 | 80 901 309 | | | | | | | | | | | | |
| 125 | | | 35 | | | | | | | 87,40 | 80 901 310 | | | | ● | | | | ● | | ● | | |
| 160 | | | 45 | | | | | | | 99,30 | 80 901 311 | | | | ● | | | | ● | | ● | | |

Челюст с ход надолу с пружинна пластина

▲ за окончателна обработка

▲ Цена за бройка

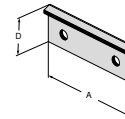

| за ширина на ръчно менгеме | A | A ₁ | D | D ₁ | D ₂ | E | M | M ₁ | M ₂ | EUR | Y4 | NCG | H5G / -S / -Z | X5G-Z / -S | ESG 4 | ESG 5 | HDG 2 | ZSG 4 | ZSG mini | DSG 4 | Verso | HSG | |
|----------------------------|---|----------------|----|----------------|----------------|---|---|----------------|----------------|-------|------------|-----|---------------|------------|-------|-------|-------|-------|----------|-------|-------|-----|---|
| 65 | | | 23 | | | | | | | 57,30 | 80 898 923 | | | | | | | | | | | | |
| 100 | | | 36 | | | | | | | 73,40 | 80 898 924 | ● | | | | | | | | | | | ● |
| 125 | | | 41 | | | | | | | 87,40 | 80 898 925 | ● | | | | | | | | | | | ● |
| 160 | | | 51 | | | | | | | 99,30 | 80 898 926 | ● | | | | | | | | | | | ● |

Челюст с ход надолу с пружинна пластина

▲ Цена за бройка

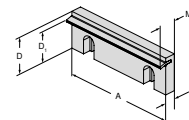

| за ширина на ръчно менгеме | A | A ₁ | D | D ₁ | D ₂ | E | M | M ₁ | M ₂ | EUR | Y4 | NCG | H5G / -S / -Z | X5G-Z / -S | ESG 4 | ESG 5 | HDG 2 | ZSG 4 | ZSG mini | DSG 4 | Verso | HSG | |
|----------------------------|---|----------------|----|----------------|----------------|---|------|----------------|----------------|-------|--------------|-----|---------------|------------|-------|-------|-------|-------|----------|-------|-------|-----|---|
| 100 | | | 35 | 28 | | | 10 | 18,5 | | 59,50 | 80 892 22800 | ● | | | | | | ● | | | | | ● |
| 125 | | | 40 | 32,5 | | | 11,5 | 19 | | 69,10 | 80 892 22900 | ● | | | ● | | | ● | | | ● | | ● |
| 160 | | | 50 | 42 | | | 13,5 | 21 | | 89,60 | 80 892 23000 | ● | | | ● | | | ● | | | ● | | ● |

Преглед документи за детайлите

Подложка за детайл, със стъпало

- ▲ закален и шлифован
- ▲ закрепва се с помощта на затегателни пружини в основната плоча
- ▲ Цена за 2 броя

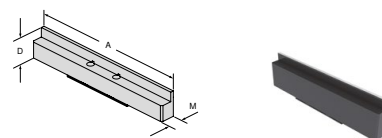

| за ширина на ръчно менгеме | A | A ₁ | D | D ₁ | D ₂ | E | M | M ₁ | M ₂ | EUR | Y4 | NCG | H5G / -S / -Z | X5G-Z / -S | ESG 4 | ESG 5 | HDG 2 | ZSG 4 | ZSG mini | DSG 4 | Verso | HSG | | |
|----------------------------|---|----------------|------|----------------|----------------|---|------|----------------|----------------|--------|------------|-----|---------------|------------|-------|-------|-------|-------|----------|-------|-------|-----|--|--|
| 100 | | | 16 | | | | 10,5 | | | 135,00 | 80 890 401 | ● | | | | | | | | | | | | |
| 100 | | | 11 | | | | 10,5 | | | 135,00 | 80 890 400 | ● | | | | | | | | | | | | |
| 100 | | | 23 | | | | 10,5 | | | 135,00 | 80 890 409 | ● | | | | | | | | | | | | |
| 100 | | | 25,5 | | | | 10,5 | | | 135,00 | 80 890 411 | ● | | | | | | | | | | | | |
| 100 | | | 29,5 | | | | 10,5 | | | 135,00 | 80 890 421 | ● | | | | | | | | | | | | |
| 125 | | | 32,5 | | | | 10,5 | | | 157,00 | 80 890 395 | ● | | | | | | | | | | | | |
| 125 | | | 11 | | | | 10,5 | | | 157,00 | 80 890 390 | ● | | | | | | | | | | | | |
| 125 | | | 16 | | | | 10,5 | | | 157,00 | 80 890 391 | ● | | | | | | | | | | | | |
| 125 | | | 21 | | | | 10,5 | | | 157,00 | 80 890 392 | ● | | | | | | | | | | | | |
| 125 | | | 26 | | | | 10,5 | | | 157,00 | 80 890 393 | ● | | | | | | | | | | | | |
| 125 | | | 29 | | | | 10,5 | | | 157,00 | 80 890 394 | ● | | | | | | | | | | | | |
| 125 | | | 36 | | | | 10,5 | | | 157,00 | 80 890 396 | ● | | | | | | | | | | | | |
| 125 | | | 25 | | | | 10,5 | | | 157,00 | 80 890 422 | ● | | | | | | | | | | | | |
| 160 | | | 39 | | | | 10,5 | | | 200,00 | 80 890 454 | ● | | | | | | | | | | | | |
| 160 | | | 26 | | | | 10,5 | | | 190,00 | 80 890 452 | ● | | | | | | | | | | | | |
| 160 | | | 42,5 | | | | 10,5 | | | 214,00 | 80 890 456 | ● | | | | | | | | | | | | |

| за ширина на ръчно менгеме | A | A ₁ | D | D ₁ | D ₂ | E | M | M ₁ | M ₂ | EUR | Y4 | NCG | H5G / -S / -Z | X5G-Z / -S | ESG 4 | ESG 5 | HDG 2 | ZSG 4 | ZSG mini | DSG 4 | Verso | HSG | |
|----------------------------|---|----------------|---|----------------|----------------|---|------|----------------|----------------|----------|------------|-----|---------------|------------|-------|-------|-------|-------|----------|-------|-------|-----|--|
| 125 | | | | | | | 10,5 | | | 1.030,00 | 80 890 399 | ● | | | | | | | | | | | |

 **80 890 399:** Комплект от 7 подложки за детайли от по 2 части в дървена кутия (с изключение на **80 890 422**)

Подложка за детайл, със стъпало

- ▲ закалена и шлифована
- ▲ закрепва се с помощта на затегателни пружини в основната плоча
- ▲ Доставка по 2 броя в комплект
- ▲ Цена на комплект

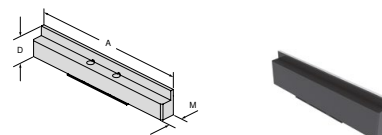

| за ширина на ръчно менгеме | A | A ₁ | D | D ₁ | D ₂ | E | M | M ₁ | M ₂ | EUR | Y4 | NCG | H5G / -S / -Z | X5G-Z / -S | ESG 4 | ESG 5 | HDG 2 | ZSG 4 | ZSG mini | DSG 4 | Verso | HSG | | | |
|----------------------------|---|----------------|------|----------------|----------------|---|------|----------------|----------------|--------|------------|-----|---------------|------------|-------|-------|-------|-------|----------|-------|-------|-----|--|--|--|
| 125 | | | 11 | | | | 10,5 | | | 153,00 | 80 901 703 | | | | ● | | | | | | | | | | |
| 125 | | | 21 | | | | 10,5 | | | 157,00 | 80 901 704 | | | | ● | | | | | | | | | | |
| 125 | | | 25 | | | | 10,5 | | | 153,00 | 80 901 705 | | | | ● | | | | | | | | | | |
| 160 | | | 26 | | | | 10,5 | | | 186,00 | 80 901 700 | | | | ● | | | | | | | | | | |
| 125 | | | 32,5 | | | | 10,5 | | | 153,00 | 80 901 706 | | | | ● | | | | | | | | | | |
| 160 | | | 39 | | | | 10,5 | | | 196,00 | 80 901 701 | | | | ● | | | | | | | | | | |
| 160 | | | 42,5 | | | | 10,5 | | | 210,00 | 80 901 702 | | | | ● | | | | | | | | | | |

Подложка за детайл, със стъпало

- ▲ закален и шлифован
- ▲ закрепва се с помощта на затегателни пружини в основната плоча
- ▲ Доставка по 2 броя в комплект
- ▲ Цена на комплект

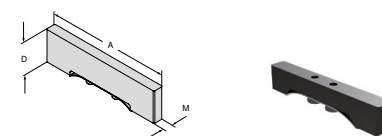

| за ширина на ръчно менгеме | A | A ₁ | D | D ₁ | D ₂ | E | M | M ₁ | M ₂ | EUR | Y4 | NCG | H5G / -S / -Z | X5G-Z / -S | ESG 4 | ESG 5 | HDG 2 | ZSG 4 | ZSG mini | DSG 4 | Verso | HSG | | | | |
|----------------------------|---|----------------|----|----------------|----------------|---|------|----------------|----------------|--------|------------|-----|---------------|------------|-------|-------|-------|-------|----------|-------|-------|-----|--|--|--|--|
| 80 | | | 15 | | | | 10,5 | | | 127,00 | 80 901 707 | | | | ● | | | | | | | | | | | |
| 80 | | | 20 | | | | 10,5 | | | 127,00 | 80 901 708 | | | | ● | | | | | | | | | | | |

Преглед документи за детайлите

Подложка за детайл, със стъпало

- ▲ закален и шлифован
- ▲ закрепва се с помощта на затегателни пружини в основната плоча
- ▲ Доставка по 2 броя в комплект
- ▲ Цена на комплект

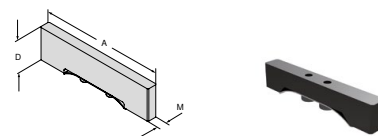

| за ширина на ръчно менгеме | A | A ₁ | D | D ₁ | D ₂ | E | M | M ₁ | M ₂ | EUR | Y4 | NCG | H5G / -S / -Z | X5G-Z / -S | ESG 4 | ESG 5 | HDG 2 | ZSG 4 | ZSG mini | DSG 4 | Verso | HSG | | |
|----------------------------|---|----------------|------|----------------|----------------|---|------|----------------|----------------|--------|------------|-----|---------------|------------|-------|-------|-------|-------|----------|-------|-------|-----|--|---|
| 125 | | | 15 | | | | 10,5 | | | 157,00 | 80 906 715 | | | | | | | | | | | | | |
| 125 | | | 22 | | | | 10,5 | | | 157,00 | 80 906 722 | | | | | | | | | | | | | ● |
| 125 | | | 25 | | | | 10,5 | | | 157,00 | 80 906 725 | | | | | | | | | | | | | ● |
| 125 | | | 32,5 | | | | 10,5 | | | 157,00 | 80 906 732 | | | | | | | | | | | | | ● |

Подложки за детайл, със стъпало

- ▲ закален и шлифован
- ▲ закрепва се с помощта на затегателни пружини в основната плоча
- ▲ Цена за 2 броя

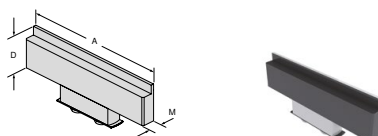

| за ширина на ръчно менгеме | A | A ₁ | D | D ₁ | D ₂ | E | M | M ₁ | M ₂ | EUR | Y4 | NCG | H5G / -S / -Z | X5G-Z / -S | ESG 4 | ESG 5 | HDG 2 | ZSG 4 | ZSG mini | DSG 4 | Verso | HSG | | | |
|----------------------------|---|----------------|------|----------------|----------------|---|------|----------------|----------------|--------|------------|-----|---------------|------------|-------|-------|-------|-------|----------|-------|-------|-----|--|--|---|
| 100 | | | 16 | | | | 10,5 | | | 131,00 | 80 892 401 | | | | | | | | | | | | | | |
| 100 | | | 25,5 | | | | 10,5 | | | 131,00 | 80 892 411 | | | | | | | | | | | | | | ● |
| 100 | | | 29,5 | | | | 10,5 | | | 131,00 | 80 892 421 | | | | | | | | | | | | | | ● |
| 125 | | | 11 | | | | 10,5 | | | 157,00 | 80 892 390 | | | | | | | | | | | | | | ● |
| 125 | | | 16 | | | | 10,5 | | | 157,00 | 80 892 391 | | | | | | | | | | | | | | ● |
| 125 | | | 21 | | | | 10,5 | | | 157,00 | 80 892 392 | | | | | | | | | | | | | | ● |
| 125 | | | 26 | | | | 10,5 | | | 157,00 | 80 892 393 | | | | | | | | | | | | | | ● |
| 125 | | | 29 | | | | 10,5 | | | 157,00 | 80 892 394 | | | | | | | | | | | | | | ● |
| 125 | | | 32,5 | | | | 10,5 | | | 157,00 | 80 892 395 | | | | | | | | | | | | | | ● |
| 125 | | | 36 | | | | 10,5 | | | 157,00 | 80 892 396 | | | | | | | | | | | | | | ● |
| 160 | | | 26 | | | | 10,5 | | | 190,00 | 80 892 403 | | | | | | | | | | | | | | ● |
| 160 | | | 39 | | | | 10,5 | | | 200,00 | 80 892 413 | | | | | | | | | | | | | | ● |
| 160 | | | 42,5 | | | | 10,5 | | | 214,00 | 80 892 423 | | | | | | | | | | | | | | ● |

| за ширина на ръчно менгеме | A | A ₁ | D | D ₁ | D ₂ | E | M | M ₁ | M ₂ | EUR | Y4 | NCG | H5G / -S / -Z | X5G-Z / -S | ESG 4 | ESG 5 | HDG 2 | ZSG 4 | ZSG mini | DSG 4 | Verso | HSG | | |
|----------------------------|---|----------------|---|----------------|----------------|---|------|----------------|----------------|----------|------------|-----|---------------|------------|-------|-------|-------|-------|----------|-------|-------|-----|--|--|
| 125 | | | | | | | 10,5 | | | 1.030,00 | 80 892 399 | | | | | | | ● | | | | | | |

80 892 399: Комплект от 7 подложки за детайли от по 2 части в дървена кутия

Магнитни подложки за детайли, комплект



- ▲ с освобождаване на долната страна
- ▲ Гъвкаво и рационално затягане
- ▲ Точност на височината +/- 0,01 мм
- ▲ чрез магнитно залепване, бърз и лесен монтаж

Преглед документи за детайлите

Магнитни подложки за детайли, комплект

- ▲ неръждаема пружинна стомана
- ▲ запресовани магнити
- ▲ Доставка в комплекта: 5 чифта по 2 броя
- ▲ Цена на комплект



| A | D | M | EUR | Y4 | NCG | H5G / -S / -Z | X5G-Z / -S | ESG 4 | ESG 5 | HDG 2 | ZSG 4 | ZSG mini | DSG 4 | Verso | HSG |
|-----|-----------------------|-----|--------|--------------|-----|---------------|------------|-------|-------|-------|-------|----------|-------|-------|-----|
| 80 | 5 / 10 / 15 / 20 / 22 | 2,5 | 297,00 | 80 878 79800 | ● | | ● | ● | | | ● | | ● | | |
| 125 | 8 / 12 / 15 / 20 / 22 | 2,5 | 334,00 | 80 878 79700 | ● | | ● | ● | | | ● | | ● | | |
| 125 | 8 / 12 / 20 / 25 / 27 | 2,5 | 334,00 | 80 878 79900 | ● | | ● | ● | | | ● | | ● | | |

Магнитни подложки за детайли, комплект

- ▲ неръждаема пружинна стомана
- ▲ запресовани магнити
- ▲ Доставка в комплекта: 5 чифта по 2 броя
- ▲ Цена на комплект



| A | D | M | EUR | Y4 | NCG | H5G / -S / -Z | X5G-Z / -S | ESG 4 | ESG 5 | HDG 2 | ZSG 4 | ZSG mini | DSG 4 | Verso | HSG |
|-----|------------------------|-----|--------|--------------|-----|---------------|------------|-------|-------|-------|-------|----------|-------|-------|-----|
| 100 | 12 / 20 / 25 / 30 / 32 | 2,5 | 325,00 | 80 892 79700 | ● | | ● | | | | ● | ● | | | |
| 125 | 12 / 25 / 30 / 35 / 37 | 2,5 | 342,00 | 80 892 79800 | ● | | ● | | | | ● | ● | ● | | |
| 160 | 15 / 30 / 40 / 45 / 47 | 2,5 | 360,00 | 80 892 79900 | ● | | ● | ● | | | ● | ● | | | |

Магнитни подложки за детайли, комплект

- ▲ неръждаема пружинна стомана
- ▲ запресовани магнити
- ▲ Доставка в комплекта: 5 чифта по 2 броя
- ▲ Цена на комплект



| A | D | M | EUR | Y4 | NCG | H5G / -S / -Z | X5G-Z / -S | ESG 4 | ESG 5 | HDG 2 | ZSG 4 | ZSG mini | DSG 4 | Verso | HSG |
|-----|-----------------------|-----|--------|--------------|-----|---------------|------------|-------|-------|-------|-------|----------|-------|-------|-----|
| 125 | 9 / 22 / 27 / 32 / 34 | 2,5 | 334,00 | 80 901 79900 | ● | | ● | | | | ● | ● | ● | | |

Преглед документи за детайлите

Магнитни подложки за детайли

▲ Цена за двойка

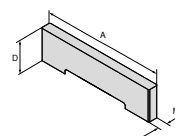

| A | D | M | EUR | Y4 | NCG | H6G / -S / -Z | X5G-Z / -S | ESG 4 | ESG 5 | HDG 2 | ZSG 4 | ZSG mini | DSG 4 | Verso | HSG |
|-----|----|-----|-------|--------------|-----|---------------|------------|-------|-------|-------|-------|----------|-------|-------|-----|
| 80 | 5 | 2,5 | 68,00 | 80 892 79600 | | | | | | | | | | | |
| 80 | 10 | 2,5 | 68,00 | 80 892 79500 | | | | | | | | | | | |
| 80 | 15 | 2,5 | 68,00 | 80 892 79400 | | | | | | | | | | | |
| 80 | 20 | 2,5 | 68,00 | 80 892 79300 | | | | | | | | | | | |
| 80 | 22 | 2,5 | 68,00 | 80 892 79200 | | | | | | | | | | | |
| 100 | 12 | 2,5 | 71,30 | 80 892 79100 | | | | | | | | | | | |
| 100 | 20 | 2,5 | 71,30 | 80 892 79000 | | | | | | | | | | | |
| 100 | 25 | 2,5 | 71,30 | 80 892 78900 | | | | | | | | | | | |
| 100 | 27 | 2,5 | 71,30 | 80 892 78800 | | | | | | | | | | | |
| 100 | 29 | 2,5 | 71,30 | 80 892 78700 | | | | | | | | | | | |
| 100 | 30 | 2,5 | 71,30 | 80 892 78600 | | | | | | | | | | | |
| 100 | 31 | 2,5 | 71,30 | 80 892 78500 | | | | | | | | | | | |
| 100 | 32 | 2,5 | 71,30 | 80 892 78400 | | | | | | | | | | | |
| 125 | 8 | 2,5 | 74,50 | 80 892 78300 | | | | | | | | | | | |
| 125 | 9 | 2,5 | 74,50 | 80 892 78200 | | | | | | | | | | | |
| 125 | 10 | 2,5 | 74,50 | 80 892 78100 | | | | | | | | | | | |
| 125 | 12 | 2,5 | 74,50 | 80 892 78000 | | | | | | | | | | | |
| 125 | 15 | 2,5 | 74,50 | 80 892 77900 | | | | | | | | | | | |
| 125 | 20 | 2,5 | 74,50 | 80 892 77800 | | | | | | | | | | | |
| 125 | 22 | 2,5 | 74,50 | 80 892 77700 | | | | | | | | | | | |
| 125 | 23 | 2,5 | 74,50 | 80 892 77600 | | | | | | | | | | | |
| 125 | 25 | 2,5 | 74,50 | 80 892 77500 | | | | | | | | | | | |
| 125 | 27 | 2,5 | 74,50 | 80 892 77400 | | | | | | | | | | | |
| 125 | 30 | 2,5 | 74,50 | 80 892 77300 | | | | | | | | | | | |
| 125 | 31 | 2,5 | 74,50 | 80 892 77200 | | | | | | | | | | | |
| 125 | 32 | 2,5 | 74,50 | 80 892 77100 | | | | | | | | | | | |
| 125 | 33 | 2,5 | 74,50 | 80 892 77000 | | | | | | | | | | | |
| 125 | 34 | 2,5 | 74,50 | 80 892 76900 | | | | | | | | | | | |
| 125 | 35 | 2,5 | 74,50 | 80 892 76800 | | | | | | | | | | | |
| 125 | 36 | 2,5 | 74,50 | 80 892 76700 | | | | | | | | | | | |
| 125 | 37 | 2,5 | 74,50 | 80 892 76600 | | | | | | | | | | | |
| 160 | 15 | 2,5 | 81,00 | 80 892 76500 | | | | | | | | | | | |
| 160 | 22 | 2,5 | 81,00 | 80 892 76400 | | | | | | | | | | | |
| 160 | 30 | 2,5 | 81,00 | 80 892 76300 | | | | | | | | | | | |
| 160 | 37 | 2,5 | 81,00 | 80 892 76200 | | | | | | | | | | | |
| 160 | 40 | 2,5 | 81,00 | 80 892 76100 | | | | | | | | | | | |
| 160 | 41 | 2,5 | 81,00 | 80 892 76000 | | | | | | | | | | | |
| 160 | 42 | 2,5 | 81,00 | 80 892 75900 | | | | | | | | | | | |
| 160 | 43 | 2,5 | 81,00 | 80 892 75800 | | | | | | | | | | | |
| 160 | 44 | 2,5 | 81,00 | 80 892 75700 | | | | | | | | | | | |
| 160 | 45 | 2,5 | 82,00 | 80 892 75600 | | | | | | | | | | | |
| 160 | 46 | 2,5 | 81,00 | 80 892 75500 | | | | | | | | | | | |
| 160 | 47 | 2,5 | 81,00 | 80 892 75400 | | | | | | | | | | | |

Упор за детайл, магнитен

Обхват на доставка:

включително опорен щифт 50 мм / 100 мм



| за ширина мм | Размер | 80 892 ... |
|-----------------|--------|--------------|
| | | EUR Y4 |
| 80/100/125/160 | 60x15 | 113,00 23800 |
| 80/100/125/160 | 115x15 | 164,00 23900 |

Удължител за упора за детайла, магнитен

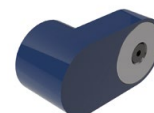

| за ширина мм | Размер | 80 892 ... |
|-----------------|----------|-------------|
| | | EUR Y4 |
| 80/100/125/160 | 68x30 mm | 87,40 25400 |

Преглед на общите аксесоари

Комплект за настройка и центриране
за Т-образни канали

▲ Цена за бройка

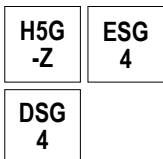

80 897 ...

| I mm | за ширина на канал mm | EUR Y4 | |
|---------|--------------------------|-----------|-----|
| 100 | 14 | 57,10 | 114 |
| 100 | 16 | 57,10 | 116 |
| 100 | 18 | 57,10 | 118 |

Комплект за настройка
и центриране

▲ Цена за бройка

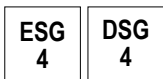

80 906 ...

| I mm | за ширина на канал mm | EUR Y4 | |
|---------|--------------------------|-----------|-----|
| 80 | 12 | 59,50 | 812 |
| 80 | 14 | 59,50 | 814 |
| 80 | 16 | 59,50 | 816 |
| 80 | 18 | 59,50 | 818 |

Комплект крепежни винтове към
Т-образен канал за MNG

▲ Цена за 2 броя



80 899 ...

| за ширина mm | G | EUR Y4 | |
|-----------------|-----|-----------|-----|
| 12 | M10 | 15,20 | 312 |
| 14 | M12 | 15,20 | 314 |
| 16 | M12 | 20,50 | 316 |
| 18 | M12 | 26,00 | 318 |

Упор за детайл

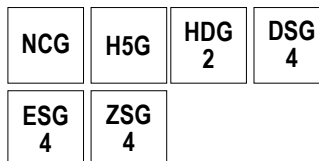

80 892 ...

EUR
Y4
81,70 400

Упор за детайл

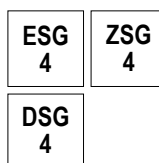

80 895 ...

EUR
Y4
44,80 010

Упор за детайл

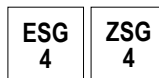

80 884 ...

EUR
Y4
43,70 400

Преглед на общите аксесоари

Резервна пружинна пластина

▲ Цена за бройка

▲ за челюсти с ход надолу и междинни челюсти

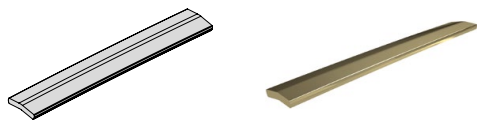

| за ширина mm | 80 892 ... EUR Y4 | |
|-----------------|-------------------------|-----|
| 100 | 23,90 | 430 |
| 125 | 24,90 | 431 |
| 160 | 27,10 | 432 |

Затегателни притискачи

▲ Цена за 2 броя

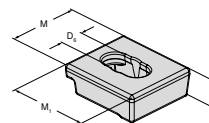

| D mm | D ₆ mm | M mm | M ₁ mm | 80 890 ... EUR Y4 | |
|---------|----------------------|---------|----------------------|-------------------------|-----|
| 20 | 16 | 50 | 57 | 38,10 | 315 |

Преглед затегателен лост

Затегателен лост с шарнир

▲ без накрайник

| Въртящ момент в Nm | Квадрат | DRVS | EUR | Y4 | NCG | H5G / -S / -Z | X5G-Z / -S | ESG 4 | ESG 5 | HDG 2 | ZSG 4 | ZSG mini | DSG 4 | Verso | HSG | MNG | MNG mini |
|--------------------|---------|------|-------|------------|-----|---------------|------------|-------|-------|-------|-------|----------|-------|-------|-----|-----|----------|
| | 1/2" | | 76,10 | 80 891 600 | | | | ● | | | ● | | | | | | |



Динамометричен ключ

▲ без накрайник

| Въртящ момент в Nm | Квадрат | DRVS | EUR | Y4 | NCG | H5G / -S / -Z | X5G-Z / -S | ESG 4 | ESG 5 | HDG 2 | ZSG 4 | ZSG mini | DSG 4 | Verso | HSG | MNG | MNG mini |
|--------------------|---------|------|--------|------------|-----|---------------|------------|-------|-------|-------|-------|----------|-------|-------|-----|-----|----------|
| 10 - 100 | 1/2" | | 280,00 | 80 884 502 | | | | ● | | | ● | ● | ● | | | | |
| 20 - 200 | 1/2" | | 280,00 | 80 884 504 | | | | ● | | | ● | ● | ● | | | | |



Динамометричен ключ

▲ без накрайник

| Въртящ момент в Nm | Квадрат | DRVS | EUR | Y4 | NCG | H5G / -S / -Z | X5G-Z / -S | ESG 4 | ESG 5 | HDG 2 | ZSG 4 | ZSG mini | DSG 4 | Verso | HSG | MNG | MNG mini |
|--------------------|---------|------|--------|------------|-----|---------------|------------|-------|-------|-------|-------|----------|-------|-------|-----|-----|----------|
| 5 - 50 | 3/8" | | 280,00 | 80 884 402 | | | | | | | | ● | | ● | | ● | |



Комплект за обслужване

▲ Динамометричен ключ, включително гнездо, отвертка SW10 и 1/2" удължител

| Въртящ момент в Nm | Квадрат | DRVS | EUR | Y4 | NCG | H5G / -S / -Z | X5G-Z / -S | ESG 4 | ESG 5 | HDG 2 | ZSG 4 | ZSG mini | DSG 4 | Verso | HSG | MNG | MNG mini |
|--------------------|---------|------|--------|------------|-----|---------------|------------|-------|-------|-------|-------|----------|-------|-------|-----|-----|----------|
| 8 - 50 | 3/8" | 10 | 329,00 | 80 899 410 | | | | | | | | | | | | ● | |



Преглед винтове

Затегателни винтове за горни челюсти

▲ DIN EN ISO 4762 (1998-02)



| за ширина на ръчно менгеме | G | J ₁₇ | EUR | Y4 | NCG | H5G / -S / -Z | X5G-Z / -S | ESG 4 | ESG 5 | HDG 2 | ZSG 4 | ZSG mini | DSG 4 | Verzo | HSG | MNG | MNG mini |
|----------------------------|-------|-----------------|------|------------|-----|---------------|------------|-------|-------|-------|-------|----------|-------|-------|-----|-----|----------|
| | M8x12 | | 1,20 | 80 892 296 | • | • | | | | • | • | | | | | | |
| | M6x8 | | 1,20 | 80 895 013 | | | | | | | | • | | • | | | |

Затегателни винтове с ниска глава за горни челюсти

▲ сравни DIN7984 (1985-05)



| за ширина на ръчно менгеме | G | J ₁₇ | EUR | Y4 | NCG | H5G / -S / -Z | X5G-Z / -S | ESG 4 | ESG 5 | HDG 2 | ZSG 4 | ZSG mini | DSG 4 | Verzo | HSG | MNG | MNG mini |
|----------------------------|-------|-----------------|------|------------|-----|---------------|------------|-------|-------|-------|-------|----------|-------|-------|-----|-----|----------|
| | M8x10 | | 1,20 | 80 889 950 | • | • | | | | • | • | | | | | | |

Опъвателен винт за системни челюсти

▲ Цена за бройка



| за ширина на ръчно менгеме | G | J ₁₇ | EUR | Y4 | NCG | H5G / -S / -Z | X5G-Z / -S | ESG 4 | ESG 5 | HDG 2 | ZSG 4 | ZSG mini | DSG 4 | Verzo | HSG | MNG | MNG mini |
|----------------------------|--------|-----------------|------|------------|-----|---------------|------------|-------|-------|-------|-------|----------|-------|-------|-----|-----|----------|
| | M12x20 | | 1,20 | 80 890 630 | • | • | | | | | | | | | | | |
| | M12x40 | | 2,30 | 80 890 632 | • | • | | | | | | | | | | | |

Цилиндричен винт с вътрешен шестостен

▲ DIN 912



| за ширина на ръчно менгеме | G | J ₁₇ | EUR | Y4 | NCG | H5G / -S / -Z | X5G-Z / -S | ESG 4 | ESG 5 | HDG 2 | ZSG 4 | ZSG mini | DSG 4 | Verzo | HSG | MNG | MNG mini |
|----------------------------|--------|-----------------|------|------------|-----|---------------|------------|-------|-------|-------|-------|----------|-------|-------|-----|-----|----------|
| | M12x45 | | 2,30 | 80 899 124 | | | | | | | | | | | | • | |

Калиброван болт

▲ Цена за 2 броя



| за ширина на ръчно менгеме | G | J ₁₇ | EUR | Y4 | NCG | H5G / -S / -Z | X5G-Z / -S | ESG 4 | ESG 5 | HDG 2 | ZSG 4 | ZSG mini | DSG 4 | Verzo | HSG | MNG | MNG mini |
|----------------------------|--------|-----------------|-------|------------|-----|---------------|------------|-------|-------|-------|-------|----------|-------|-------|-----|-----|----------|
| 100 | M12x38 | 12 | 45,70 | 80 890 313 | • | | | • | | | | | | | | | |
| 125 / 160 | M16x55 | 16 | 60,80 | 80 890 314 | • | | | | | | | | | | | | |

Преглед винтове

Калиброван болт

▲ Цена за 2 броя



| за ширина на ръчно менгеме | G | J ₁₇ | EUR | Y4 | NCG | H5G / -S / -Z | X5G-Z / -S | ESG 4 | ESG 5 | HDG 2 | ZSG 4 | ZSG mini | DSG 4 | Verso | HSG | MING | MING mini |
|----------------------------|--------|-----------------|-------|------------|-----|---------------|------------|-------|-------|-------|-------|----------|-------|-------|-----|------|-----------|
| 125 | M12x45 | 12 | 26,20 | 80 895 019 | ● | ● | ● | ● | ● | ● | ● | ● | ● | | | ● | |

Опъвателен винт с Т-образна центрираща шпонка

▲ за закрепване на затегателния притискач

▲ Цена за 2 броя



| за ширина на канала | G | J ₁₇ | EUR | Y4 | NCG | H5G / -S / -Z | X5G-Z / -S | ESG 4 | ESG 5 | HDG 2 | ZSG 4 | ZSG mini | DSG 4 | Verso | HSG | MING | MING mini |
|---------------------|-----|-----------------|-------|------------|-----|---------------|------------|-------|-------|-------|-------|----------|-------|-------|-----|------|-----------|
| 12 | M10 | | 24,30 | 80 890 308 | ● | ● | | ● | | ● | ● | | ● | ● | | | |
| 14 | M12 | | 24,30 | 80 890 309 | ● | ● | | ● | | ● | ● | | ● | ● | | | |
| 16 | M14 | | 25,20 | 80 890 310 | ● | ● | | ● | | ● | ● | | ● | ● | | | |
| 18 | M16 | | 26,30 | 80 890 311 | ● | ● | | ● | | ● | ● | | ● | ● | | | |

Опъвателен винт за кръгли притискачи, Т-образен канал

▲ вкл. центрираща шпонка и междинна шайба

▲ Цена за 2 броя



| за ширина на канала | G | J ₁₇ | EUR | Y4 | NCG | H5G / -S / -Z | X5G-Z / -S | ESG 4 | ESG 5 | HDG 2 | ZSG 4 | ZSG mini | DSG 4 | Verso | HSG | MING | MING mini |
|---------------------|-----|-----------------|-------|------------|-----|---------------|------------|-------|-------|-------|-------|----------|-------|-------|-----|------|-----------|
| 12 | M10 | | 15,80 | 80 899 112 | | | | | | | | | | ● | | ● | |
| 14 | M12 | | 15,80 | 80 899 114 | | | | | | | | | | ● | | ● | |
| 16 | M12 | | 17,30 | 80 899 116 | | | | | | | | | | ● | | ● | |
| 18 | M12 | | 18,50 | 80 899 118 | | | | | | | | | | ● | | ● | |

Калибровъчна центрираща шпонка, вкл. винт

▲ Цена за 2 броя

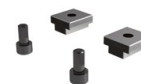

| за ширина на канала | G | J ₁₇ | EUR | Y4 | NCG | H5G / -S / -Z | X5G-Z / -S | ESG 4 | ESG 5 | HDG 2 | ZSG 4 | ZSG mini | DSG 4 | Verso | HSG | MING | MING mini |
|---------------------|----|-----------------|-------|------------|-----|---------------|------------|-------|-------|-------|-------|----------|-------|-------|-----|------|-----------|
| 12 | M6 | | 91,20 | 80 898 412 | ● | ● | | ● | | ● | | | ● | | | | |
| 14 | M6 | | 91,20 | 80 898 414 | ● | ● | | ● | | ● | | | ● | | | | |
| 16 | M6 | | 91,20 | 80 898 416 | ● | ● | | ● | | ● | | | ● | | | | |
| 18 | M6 | | 91,20 | 80 898 418 | ● | ● | | ● | | ● | | | ● | | | | |