

Doldurulmuş Veri Sayfasını Lütfen satis@ceratizit.com adresine gönderiniz

1 Temel bilgiler

Müşteri Nr.

Fatura adresi

Şirket:

Sokak / Cadde:

İl / İlçe:

Teslimat adresi

Şirket:

Sokak / Cadde:

İl / İlçe:

2 Genel bilgiler

Otomat adeti: Ana Ünite: Uzatma Ünitesi:

Tool-o Mat ilgili kişi (Şayet farklı ise – Ofis ve Doldurma)

Adı:

E-Mail:

Telefon Numarası:

Tool-O-Mat'a başvurunun türü

kullanıcı kartları üzerinden Adet

kişisel kimlik numarası (PIN) üzerinden (en az 4 hane – Kullanıcı listesi PIN'ler de dahil olmak üzere tool-o-mat@ceratizit.com adresine gönderiniz)

Müşteriye ait kimlik belirleme sistemi¹:

¹Oluşturmak için müşteriden iki test kartına ve ID içeren bir kullanıcı listesine gerek vardır

Alternatif giriş maliyeti

Opsiyonel

Zaruri

Ek giriş seçenekleri

QR barkod okuyucu

evet

hayır

klavye üzerinden ücretsiz giriş

evet

hayır

Açılır listeden ön seçim

evet

hayır

(Mümkünse formla birlikte referans listesi gönderin)

Alarm teslimat

müşteri hakkında

İlgili Kişi:

uygulama teknisyeni hakkında

Fatura kesme

günlük

aylık toplu fatura

Alma raporu (İstatistik)

günlük

haftalık

aylık

E-Mail:

E-Mail:

E-Mail:

Katalog / Değişiklik bildirimleri

E-Mail:

E-Mail:

E-Mail:

3 Teknik gereksinimler – Kontrol Listesi

	test edildi	Açıklamalar
<p>Güç Kaynağı European Standard 230V / 50 Hz Plug Type F (Schuko) Makina konumuna max.1m mesafede olmalı.</p> 		
<p>GSM alma testi</p> <p>Mobil servis sağlayıcılar (ör. Telekom, Vodafone, O2, ...)</p> <p>Bağlantı türü (LTE, 4G, 3G, ...) Wi-Fi olmaz!</p>		<p>Cep telefonuyla Tool-O-Mat'ın konumunda test edin. Mevcut Konum da en az 3G olmalı!</p> <p>Lütfen bir makbuz gönderin şevhen!</p>
<p>Tool-O-Mat'ı taşımak ve Nakliye için bir transpalet gereklidir!</p>		

4 Teknik Gereksinimler – Ölçüler

Tool-O-Mat – Ana Ünite

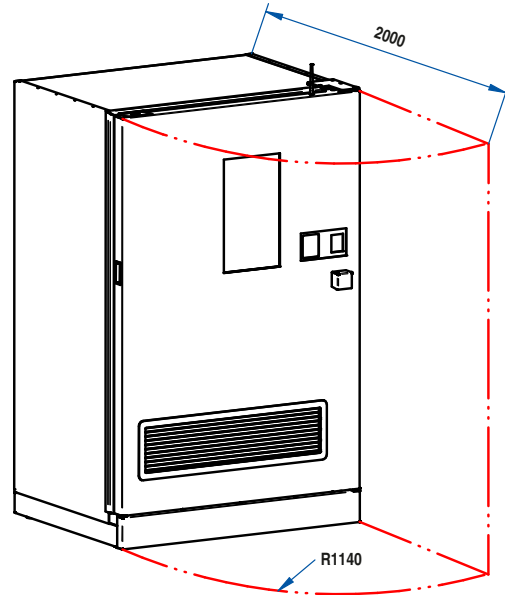
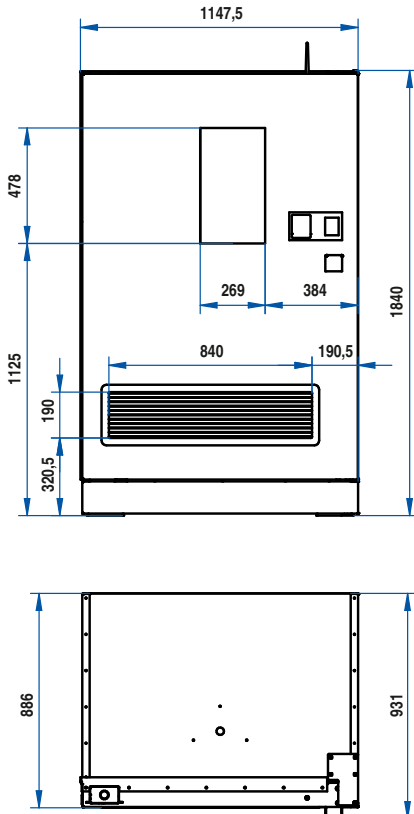

4 Teknik Gereksinimler – Ölçüler

Tool-O-Mat 840 – Ana Ünite + Uzatma Ünitesi

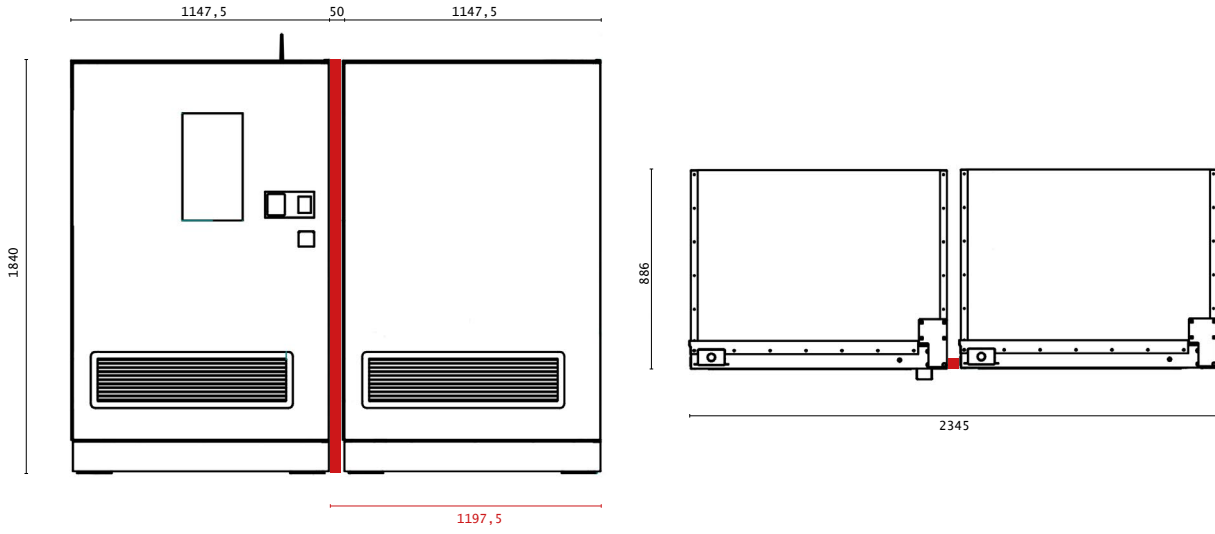

Tool-O-Mat 840 – Ana Ünite + Uzatma Ünitesi + Uzatma Ünitesi

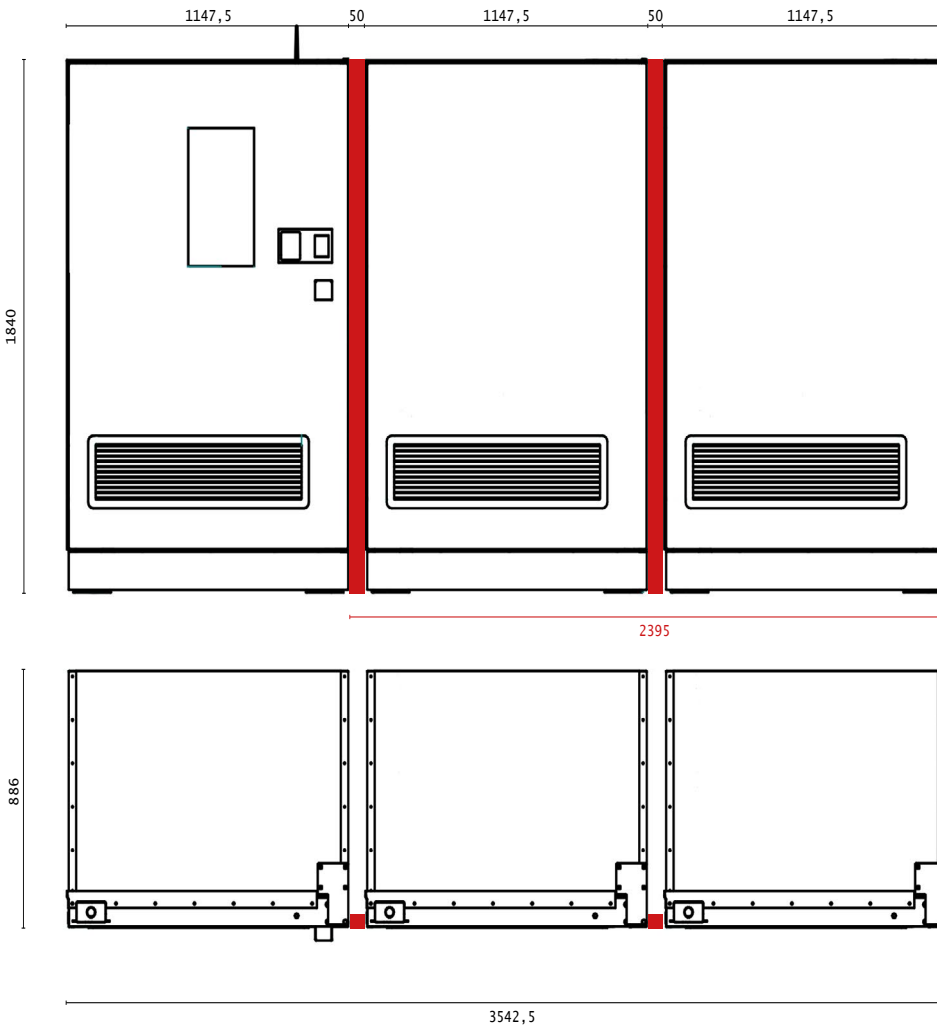

5 Ön tasarım çeşidi



DragonSkin



AluLine



Takma uç frezeleme



HCR1135

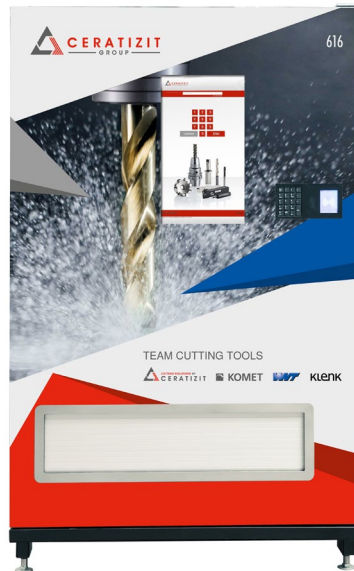

WTX-UNI