

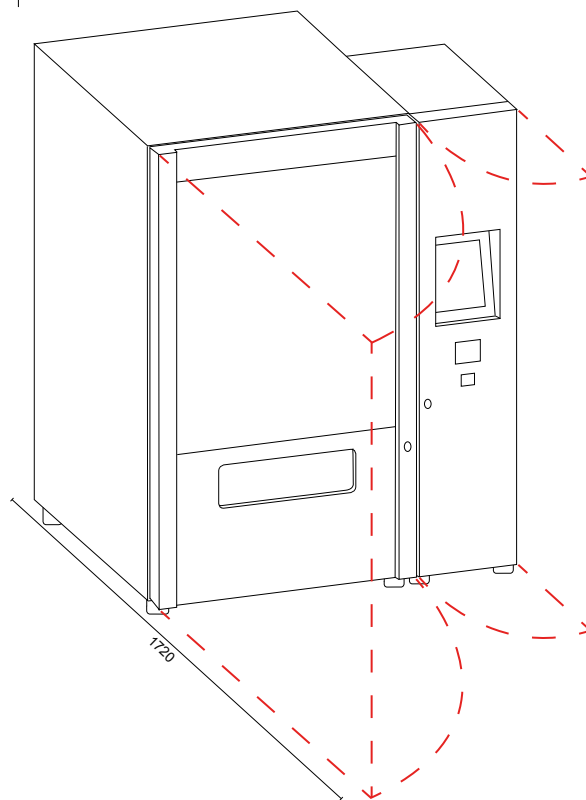

### 3 Technische voorwaarden – checklist

	gecontroleerd	opmerking
<p><b>Stroomvoorziening</b>                      Europese standaard 230V / 50 Hz                      Stekker Type F (Schuko)                      Binnen 1m van de machine</p>		<div style="border: 1px solid black; height: 50px; width: 100%;"></div>
<p><b>GSM-ontvangsttest</b></p> <p>Mobiele telecomaandbieder (Bv. KPN, Vodafone, T-mobile,...)</p> <p>Signaal sterkte  <b>Geen WLAN!</b></p>	<p>Met mobiele telefoon op de locatie van de Tool-O-Mat testen.  <b>Ontvangst moet minstens 3G zijn!</b></p> <div style="border: 1px solid black; height: 25px; width: 100%;"></div> <div style="border: 1px solid black; height: 25px; width: 15%; display: inline-block;"></div> <p style="margin-left: 100px;">Gelieve signaalsterkte intekenen!</p>	
<p><b>Doorgang voor het transport van de Tool-O-Mat creëren.</b>                      Voor het transport is een palletwagen benodigd!</p>		<div style="border: 1px solid black; height: 60px; width: 100%;"></div>

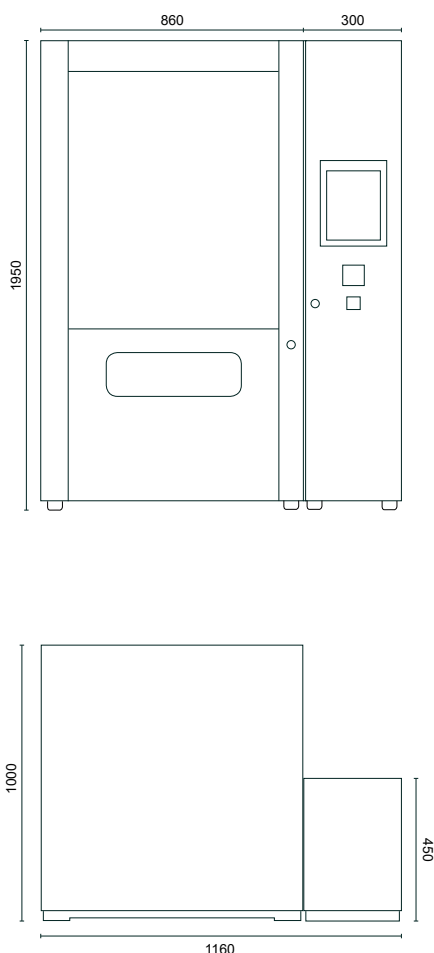

## 4 Technische voorwaarden – afmetingen

Tool-O-Mat 80 – Hoofd unit + Uitbreidings unit

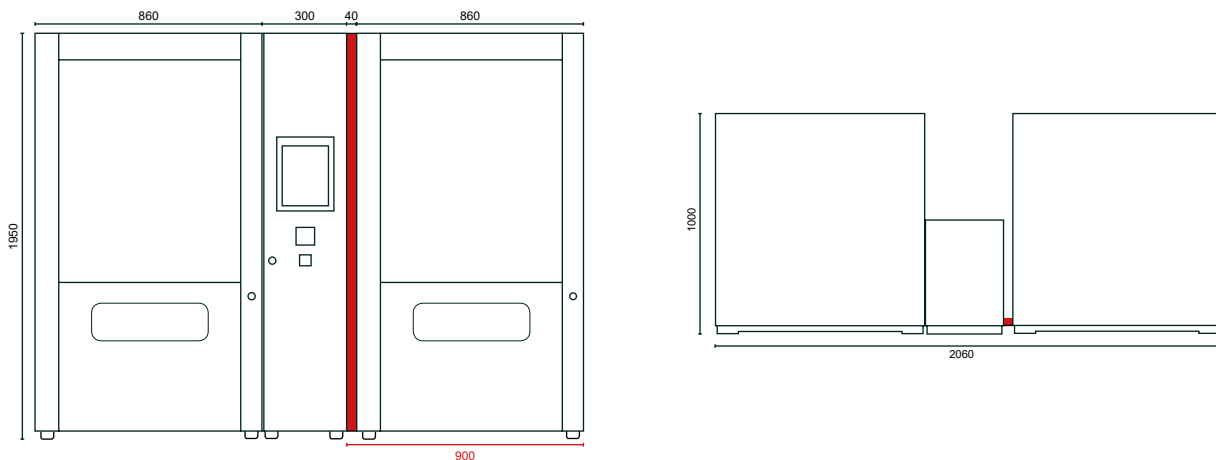

Tool-O-Mat 80 – Hoofd unit + Uitbreidings unit + Uitbreidings unit

