

Send det udfyldte datablad til tool-o-mat@ceratizit.com!

1 Stamdata

Kundenr.

Faktureringsadresse

Firma:

Vejnavn:

Postnr./by:

Leveringsadresse

Firma:

Vejnavn:

Postnr./by:

2 Generelle data

Antal automater: hovedenhed: udbygningsenhed:

Kontaktperson til Tool-O-Mat (hvis forskellig – kontor og opfyldning)

Navn:

E-mail:

Telefonnummer:

Registreringsmetode til Tool-O-Mat

Via brugerkort stk.

Via personligt identifikationsnummer (PIN) (Minimum 4 tegn – brugerliste inkl. pinkoder sendes sammen med formularen.)

Kundens eget identifikationssystem!

*Til oprettelse bruges to testkort fra kunden samt en brugerliste med ID

Angivelse af omkostningssted

Yderligere indtastningsmuligheder

Fri indtastning via tastatur Ja Nej

Forvalg via dropdown-liste Ja Nej

(Send om muligt referencelisten sammen med formularen)

Hastelevering til kunde Kontaktperson:

til applikationstekniker

Fakturering dagligt Månedlig samlefaktura

Udtagningsrapport (statistik) dagligt ugentligt månedligt

E-mail:

E-mail:

E-mail:

Katalog/ændringsmeddelelser

E-mail:

E-mail:

E-mail:

3 Tekniske forudsætninger – tjekliste

testet	Bemærkninger/ skitse:
<p>Strømstyrke Europæisk standard 230V / 50 Hz Plug type F (Schuko) Inden for 1 m fra automaten</p> 	<div style="border: 1px solid black; height: 50px; width: 100%;"></div>
<p>Mobiltelefoni – netværkstest</p> <p>Mobilselskab (fx TDC, Telenor, 3, Telia...)</p> <p>Netværkstype (3G, 4G, 5G) Intet WIFI!</p>	<p>Test med mobiltelefon på opstillingsstedet for Tool-O-Mat. Modtagelse skal ske ved Minimum 3G!</p> <div style="border: 1px solid black; height: 30px; width: 100%;"></div> <div style="border: 1px solid black; height: 25px; width: 15%; display: inline-block;"></div> <p style="text-align: right;">Angiv netværkstyrke!</p>
<p>Mulighed for passage til transport af Tool-O-Mat. En gaffeltruck er påkrævet til transporten!</p>	<div style="border: 1px solid black; height: 60px; width: 100%;"></div>

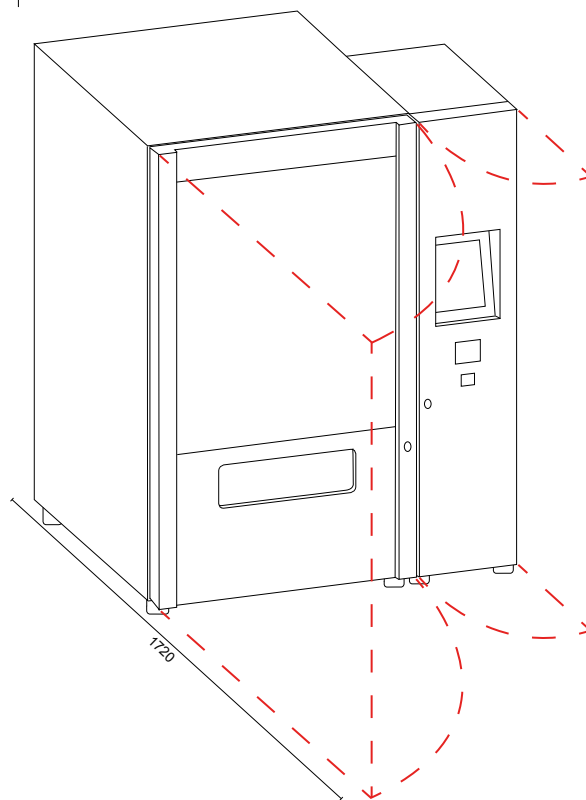
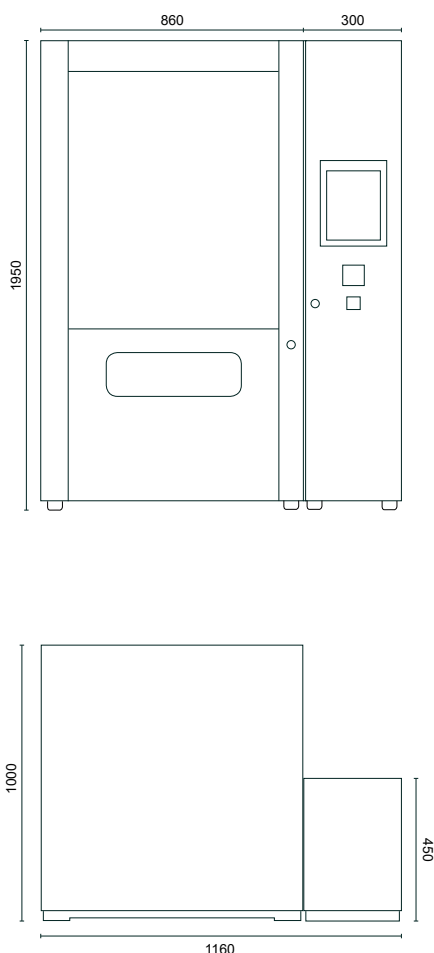

4 Tekniske krav – mål

Tool-O-Mat 80 – hovedenhet + udbygningsenhet

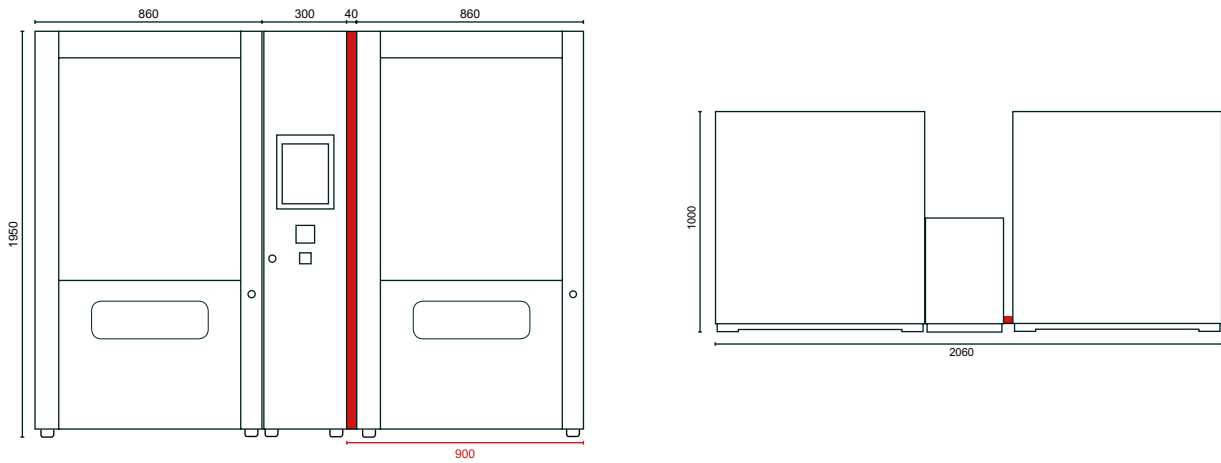

Tool-O-Mat 80 – hovedenhet + udbygningsenhet + udbygningsenhet

