

FORMULAR

Cerere de sculă specială
Filetare

Vă rugăm trimiteți-ne pe e-mail formularul completat la adresa comanda.ro@ceratizit.com!

Companie:

Departament:

Tehnician de aplicații:

Persoana de contact:

Nr. client:

Nr. tel. al persoanei de contact:

Număr de referință:

E-mail persoanei de contact:

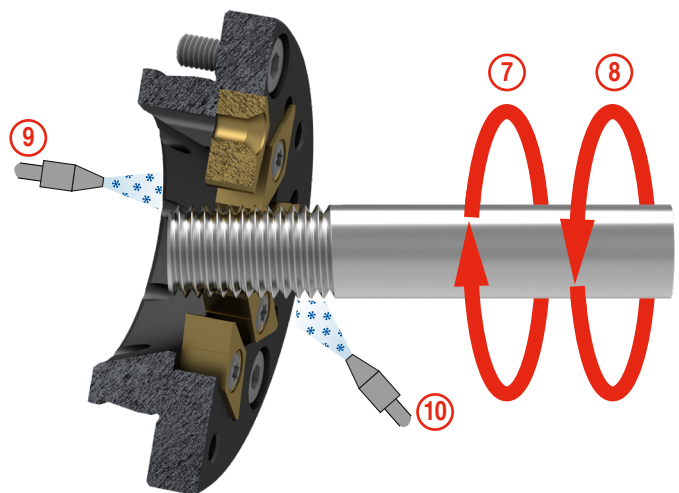
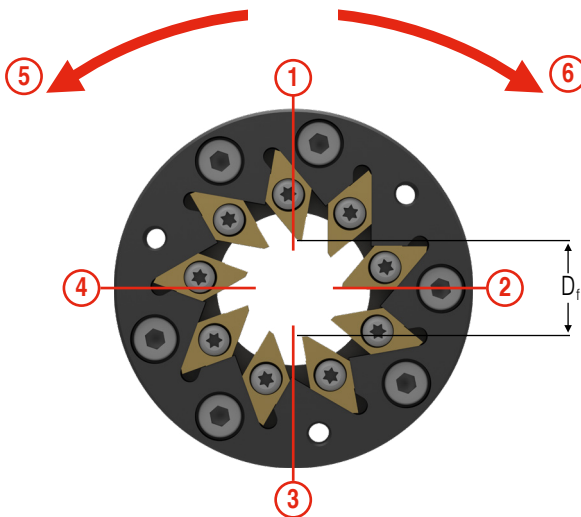

1 Material

Denumire	(DIN)
Diametru tijă	(\emptyset)
Direcția rotirii tijei	(7) (8)
Poziția tăieturii	(1) (2) (3) (4)

2 Tăiș

Profil întreg
Numărul spirelor de filet
Acoperire <small>(numai dacă este solicitat special)</small>

3 Date sculă

Direcția de rotire a sculei	(5) (6)
Cerc de rulare interioară	(D_f)

4 Date mașină

Producător	
Tip mașină	
Producător AGW	
Tip AGW	
Montare demontare (ex. revolver, sanie, alte)	
Axă Y (da / nu)	
Presiune lichid de răcire (bar)	
Poziția alimentării lichidului de răcire	(9) (10)

5 Notă

i Vă rugăm să anexați la cerere un desen detaliat al părții filetate.