

Formulieren

Aanvraagformulier voor speciaalgereedschappen Schroefdraad wervelen

Gelieve het ingevulde formulier sturen naar info-nl@ceratizit.com!

Firmanaam:

Technisch adviseur:

Klantnr.:

Uw aanvraagnr.:

Afdeling:

Contactpersoon:

Tel.-nr van contactpersoon:

E-mailadres contactpersoon:

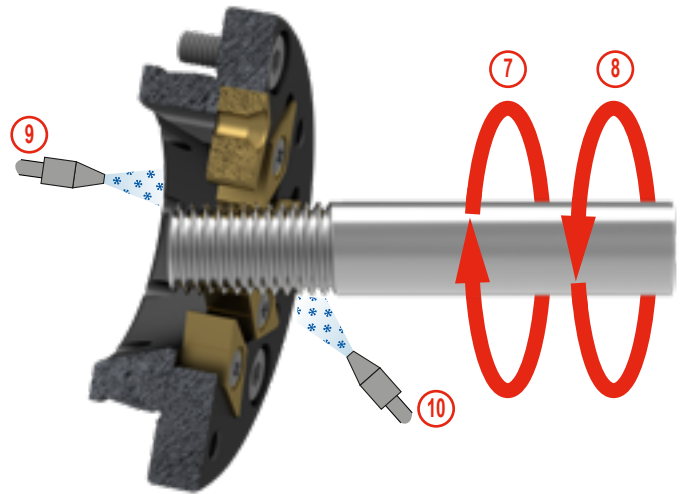
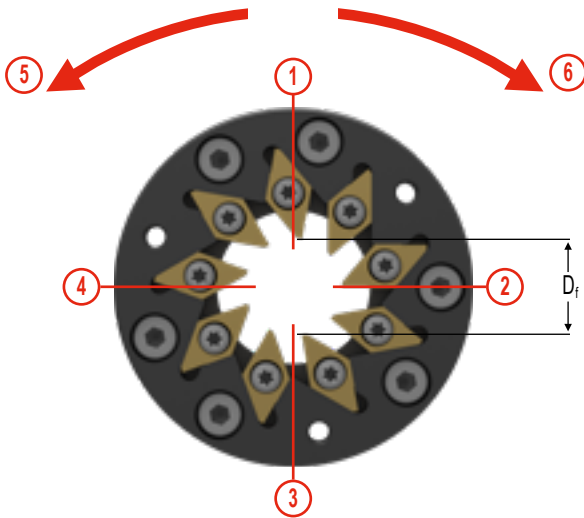

1 Materiaal

omschrijving (DIN)

stafdiameter (Ø)

draairichting (7) (8)

snijpositie (1) (2) (3) (4)

2 Snijplaat

volprofiel

aantal gangen

Coating
(alleen indien gewenst)

3 Gereedschapgegevens

draairichting van het gereedschap (5) (6)

binnendiameter (indien bekend) (D_i)

4 Machinegegevens

merk

Type machine

merk aangedreven gereedschap

type aangedreven gereedschap

montage aan/op (bv. revolver, slede, anders)

Y-as (ja/nee)

Koelmiddeldruk (bar)

positie koelmiddeltoevoer (9) (10)

5 Opmerkingen:

Gelieve bij de aanvraag een gedetailleerde tekening van het schroefdraad gedeelte bij te voegen.