

FORMULÁŘ

Poptávky speciálních nástrojů
Okružní frézování závitů

Prosím zašlete vyplněný formulář na info.cesko@ceratizit.com!

Firma:

Oddělení:

Aplikační technik:

Kontaktní osoba:

Číslo zákazníka:

Tel. na kontaktní osobu:

Vaše poznámka:

E-mail adresa kontaktní osoby:

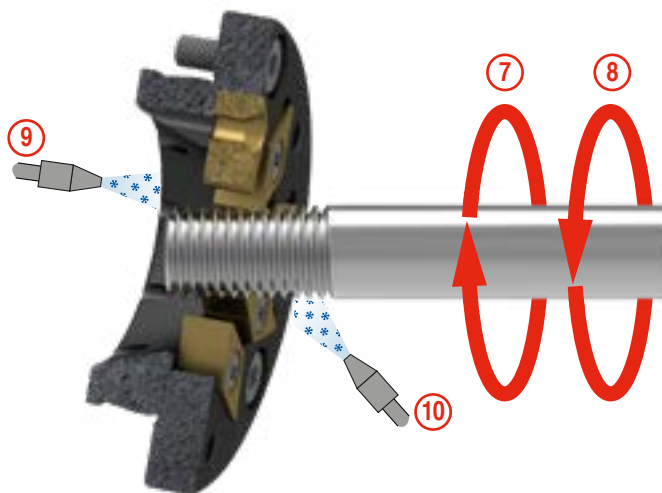
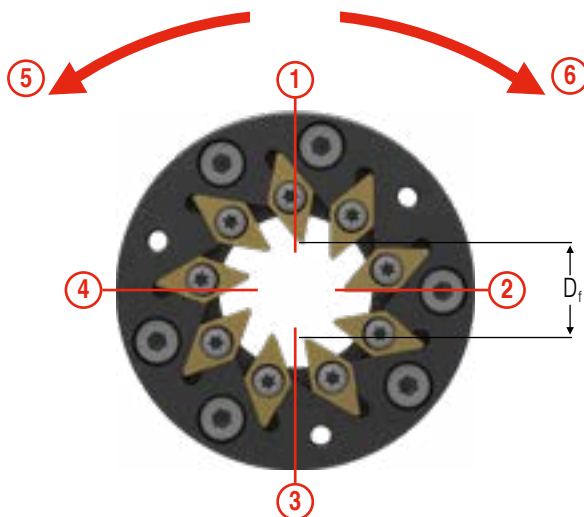

1 Materiál

Označení	(DIN)
Průměr tyče	(\emptyset)
Směr otáčení tyče		7 8
Řezná poloha		1 2 3 4

2 Břit

Plný profil
Počet závitů
Povlak
<small>(pouze na zvláštní vyžádání)</small>	

3 Nástrojové parametry

Směr otáčení nástroje	5 6
Vnitřní oběžná kružnice	(D_f)

4 Strojní parametry

Výrobce
Výrobce
Výrobce AGW
Typ AGW
Montáž na (např. revolver, suport, jiné)
Osa Y (ano/ne)
Tlak chladicího média (bary)
Poloha přivádění chladiva	9 10

5 Poznámka

i K žádosti připojte podrobný výkres závitové části.